

# CYCLOMOTEUR

CYLINDRÉE 44 cm<sup>3</sup>

Une production de la

**Société Centrale**  
de **Constructions**  
**Mécaniques**

Société Anonyme au Capital de 60.000.000 de frs

14, 16, 18, rue de Madrid - **VICHY**

Tél. 54-33 et 54-34

Succursale : **MARSEILLE**, 105, rue d'Italie

Service Exportation et Dépôt :

134, av. de Malakoff - **PARIS 16<sup>e</sup>**

Tél. KLÉber 69-14 et 61-80

■  
Réalisé en Association avec les  
USINES MOTOBLOC DE BORDEAUX  
■

Vente exclusive par l'intermédiaire de nos agents

# MOTOBLOC "52"

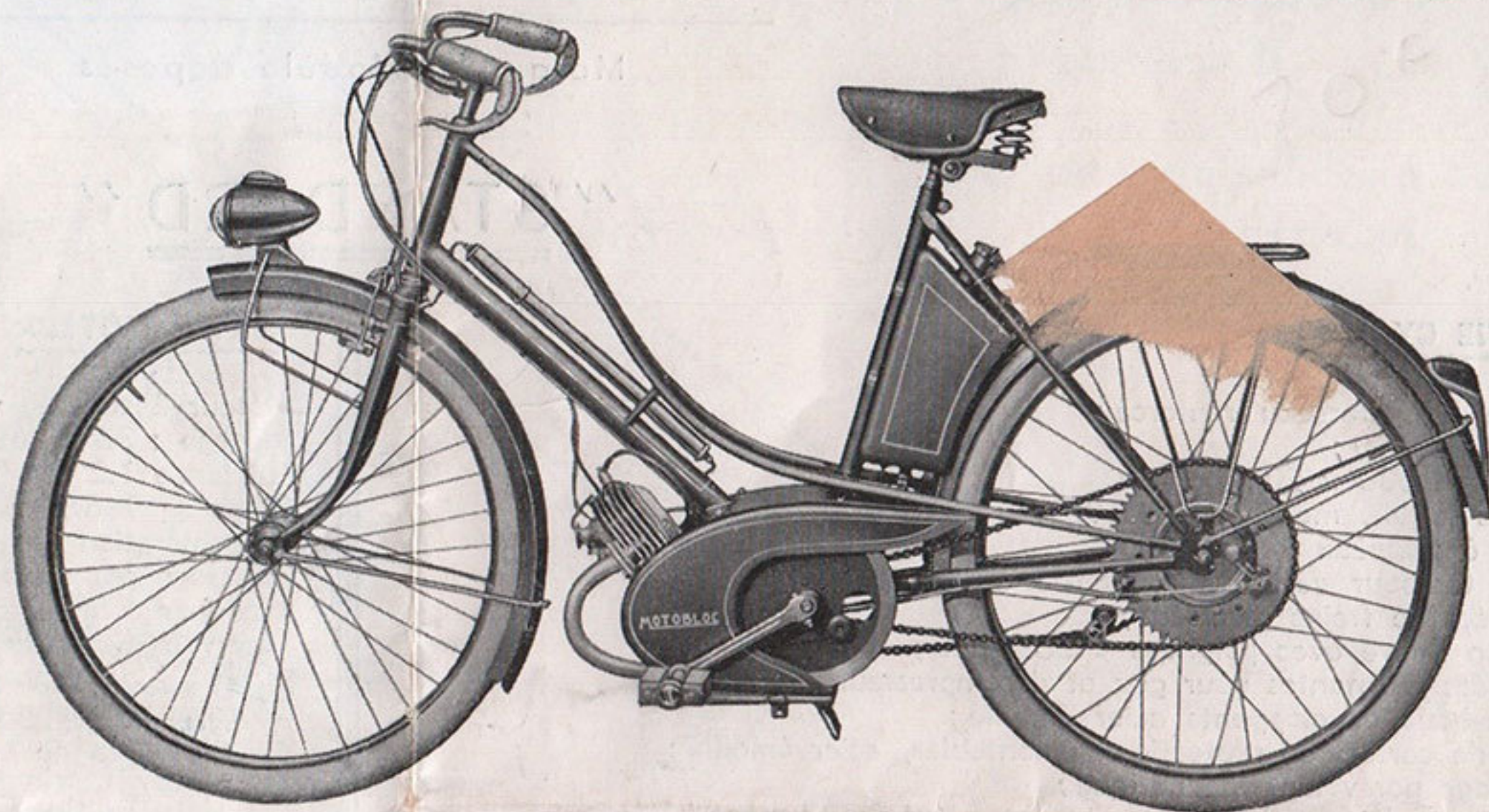

STANDARD

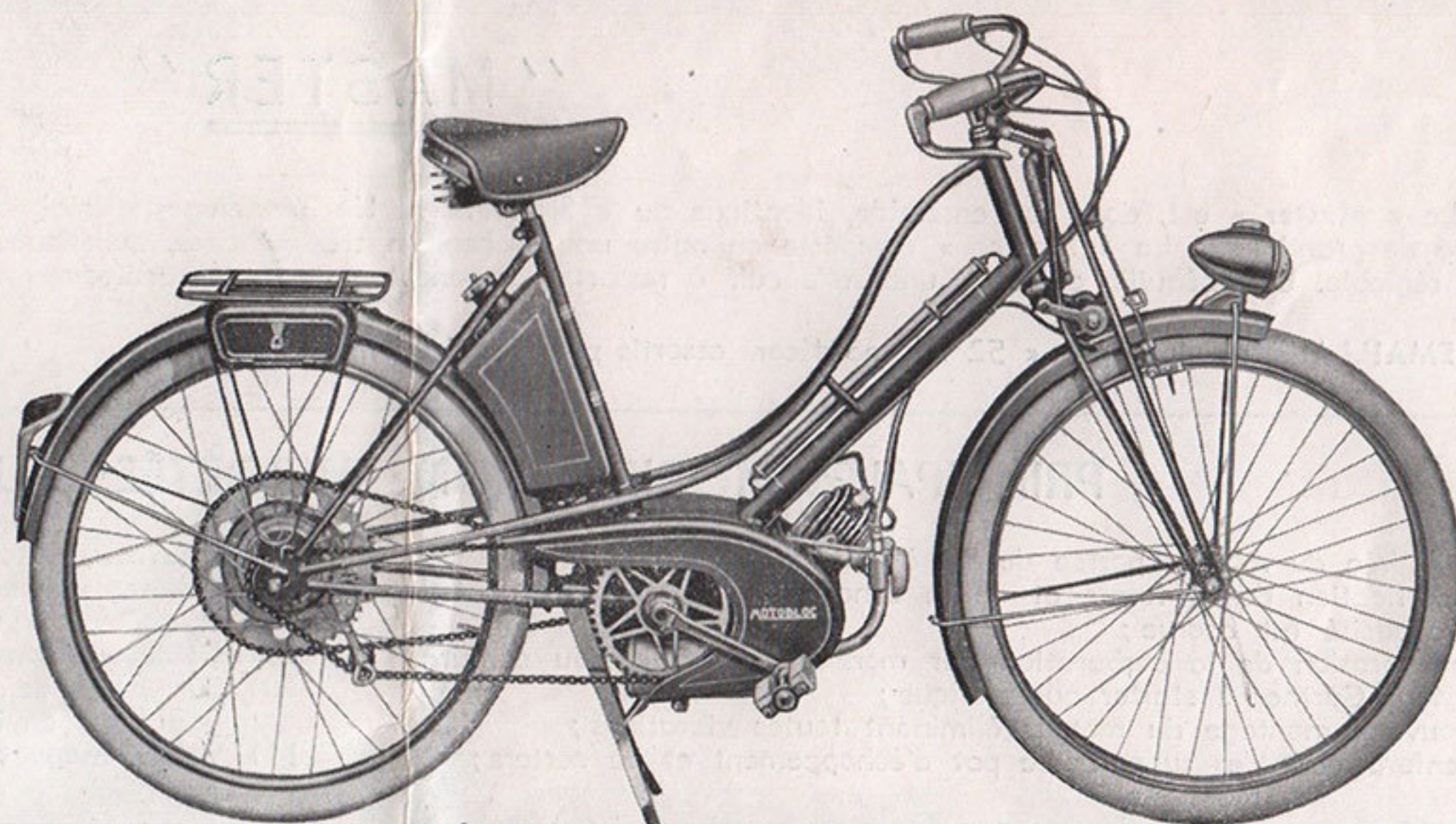

MASTER



# CYCLOMOTEUR MOTOBLOC "52"

CYLINDRÉE 44 cm<sup>3</sup>

Marque et Modèle déposés

" STANDARD "

## PARTIE CYCLE

Cadre type berceau renforcé ;  
Roues de 600 ;  
Pneus de 600 x 50 ;  
Jantes larges, moyeu AV de 9,5 ;  
Frein à tasseaux à l'avant ;  
Frein tambour de grand diamètre à l'arrière ;  
Poignées de freins inversées ;  
Guidon relevé avec poignées « SOUPL » ;  
Poignées tournantes pour gaz et décompresseur ;  
Garde-boue enveloppant acier émaillé ;  
Jeux de carters de protection démontables, acier émaillé ;  
Éclairage par volant magnétique ;  
Projecteur de grand diamètre et de grande puissance ;  
Selle poids lourd avec sacoche à outils ;  
Tension constante de la chaîne cycle ;  
Toutes pièces chromées, outillage.

## PARTIE MOTEUR

Moteur 2 temps ; cylindrée : 44 cm<sup>3</sup> ;  
Alésage : 38 m/m. ; course : 38 m/m. ;  
Puissance 1,2 CV. ; nombre de tours : 4.200 ;  
Côtes de 7 à 8 % sans pédaler ;  
Consommation : 1,8 litre aux 100 kms. ;  
Graissage par mélange huile à l'essence ;  
Réservoir arrière de 2,8 litres environ, ou  
Réservoir avant de 3 litres environ, sur demande ;  
Dispositif de débrayage du moteur par doigt d'enclenchement ou  
Débrayage commandé au guidon sur demande ;  
Volant magnétique assurant l'allumage et l'éclairage ;  
Transmission primaire par courroie trapézoïdale ;  
Transmission finale par chaîne renforcée de 4,88 ;  
Pot d'échappement démontable ;  
Carburant : Essence : 94 % ;  
Huile : 6 % d'huile spéciale SERCO pour moteur 2 temps.

" MASTER "

Le « Master » est, dans son ensemble, identique au « Standard ». Un émaillage spécial donnant une présentation hors de pair en fait une machine de grand luxe. Le « Master » comporte en outre une suspension très efficace, constituée par une fourche élastique à parallélogramme déformable, réglable. Une béquille centrale, une selle cuir à ressorts compensateurs et un avertisseur rotatif complètent cet ensemble luxueux.

**EMAILLAGE :** Coloris gris « 52 » avec décors assortis pour les deux modèles.

## PRINCIPALES MODIFICATIONS APPORTÉES AU MODÈLE " 50 "

- 1) Cylindrée du moteur portée de 38 à 44 cm<sup>3</sup> ;
- 2) Modification de la forme et de la conception du réservoir dont la capacité est accrue ;
- 3) Amélioration de la carburation par montage généralisé du carburateur Gurtner à starter automatique ;
- 4) Nouveau montage du moteur éliminant toutes vibrations ;
- 5) Renforcement des supports de pot d'échappement et de carters ;
- 6) Nouveau porte-bagages renforcé ;
- 7) Robinet d'essence très accessible et canalisation métallique souple ;
- 8) Poignées de guidon en caoutchouc « SOUPL » ;
- 9) Câbles de commande renforcés ;
- 10) Sur demande, livraison des cyclomoteurs avec réservoir avant de 3 litres environ ;
- 11) Volant magnétique à bobinages renforcés.

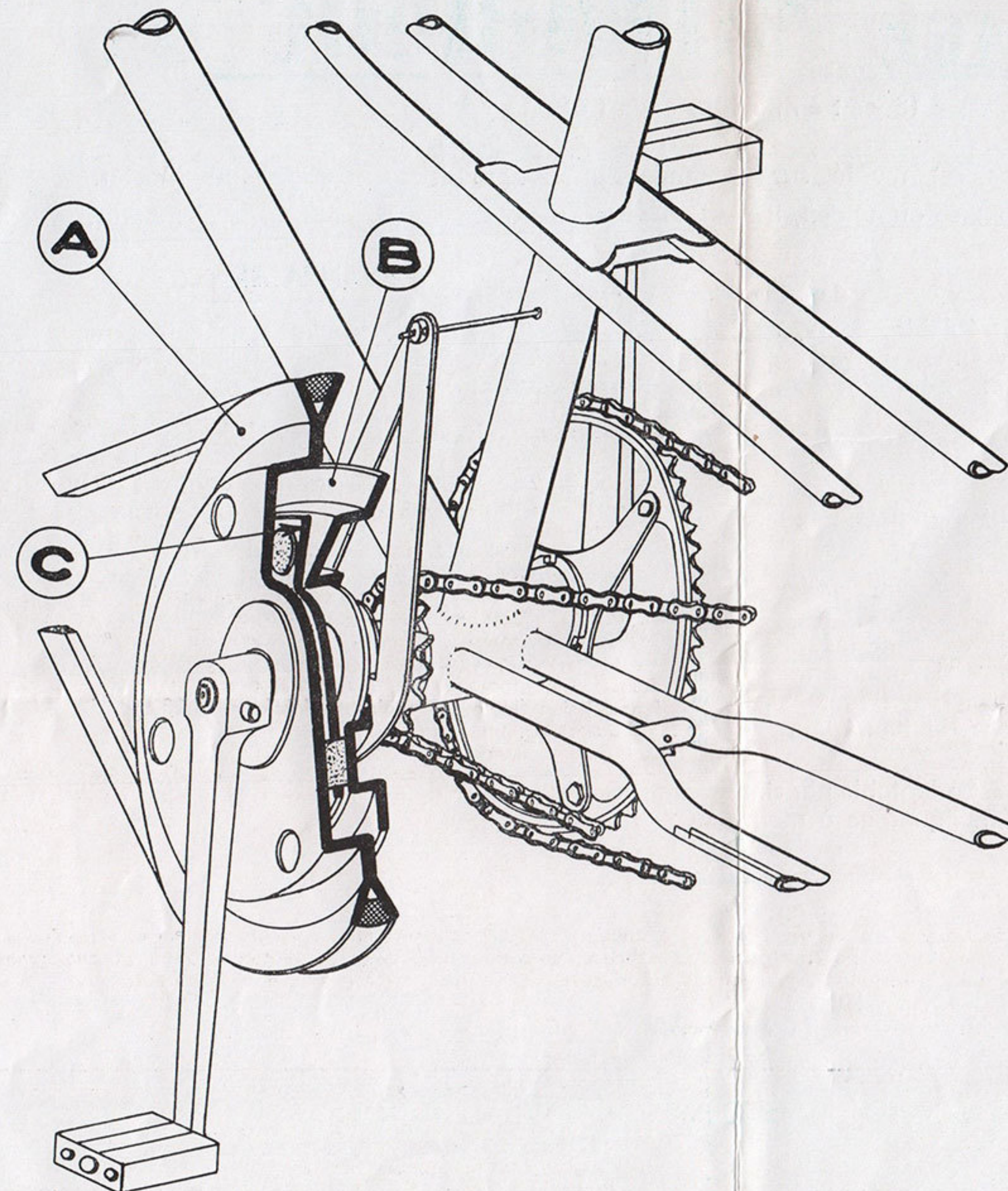

**A** poulie solidaire du plateau **B**

**C** plateau solidaire du pignon à chaîne

(Voir description au verso)

SYSTÈME  
BREVETÉ

CES DEUX MODÈLES PEUVENT ÊTRE LIVRÉS AVEC . . . . . L'EMBRAYAGE MOTOBLOC . . . . .



# EMBRAYAGE "MOTOBLOC"

(Système breveté)

L'embrayage Motobloc est monté **sur demande** sur nos modèles Standard ou Master. Commandé par une poignée au guidon, il rend parfaitement aisée la conduite du cyclomoteur.

## DESCRIPTION :

C'est un embrayage à disques à friction réglable, de type classique adapté au problème particulier du cyclomoteur, réalisé d'une façon parfaitement mécanique sur roulements à aiguilles, et butée à billes, ce qui en assure la longévité.

La poulie A et le plateau B, solidaires l'un de l'autre, sont entraînés par le moteur.

Le plateau C et le pignon à chaîne, solidaires, entraînent la roue arrière.

La fourchette de commande permet à volonté d'accoupler ou de désaccoupler les plateaux A et B du plateau C, en utilisant la friction sur les plateaux A et B de pastilles de liège logées dans le plateau C. Cette fourchette de commande est reliée par un câble à une poignée située sur le guidon. Le tarage des ressorts d'appui s'effectue aisément de l'extérieur.

N.-B. — L'embrayage est adaptable par simple échange de la poulie de pédalier de nos modèles « 50 » et « 52 », comportant l'encliquetage à main.

## AVANTAGES :

La présence de l'embrayage sur votre cyclomoteur vous permet de profiter de nombreux avantages dont les principaux sont les suivants :

- 1°) Démarrage aussi facile que celui d'une bicyclette, puisque ce démarrage s'effectue moteur arrêté et désaccouplé. Lorsque le cycliste et sa machine ont acquis la vitesse convenable, la mise en route est extrêmement douce.
- 2°) En cas d'arrêt ou de ralentissement, à un croisement par exemple, le débrayage permet au moteur de continuer à tourner ; il devient alors possible de se faire aider par lui lors du démarrage.
- 3°) Dans une descente, le débrayage permet au cycliste de rouler moteur arrêté ou ralenti, et ainsi d'économiser l'essence.

**S**ociété . . . . . **S**cooters . . . . .  
**C**entrale de . . . . . **C**yclomoteurs . . . . .  
**C**onstructions . . . . . **C**ycles . . . . .  
**M**écaniques . . . . . **M**otocyclettes . . . . .

14, 16, 18, rue de Madrid - **VICHY**

**Ecrivez-nous**

**Renseignez-vous**

**Demandez un essai**

**Demandez nos conditions d'agences**

AGENTS DANS TOUTE LA FRANCE  
ET L'UNION FRANÇAISE