



Du vélomoteur...

*...à la moto de
grand tourisme*

**GNOME
RHONE**

vous propose...

BORECHINI

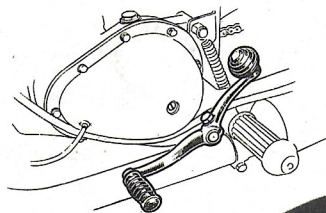

*Vue du
sélecteur.*

*Détails de
la roue à
broche.*

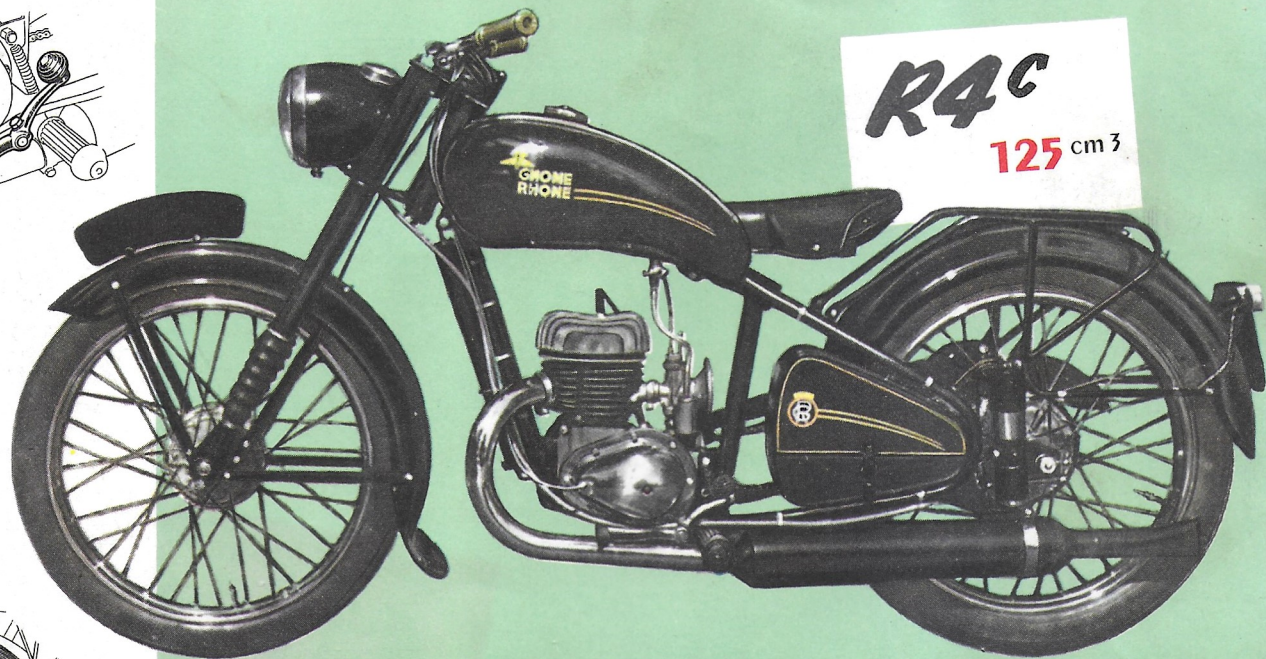
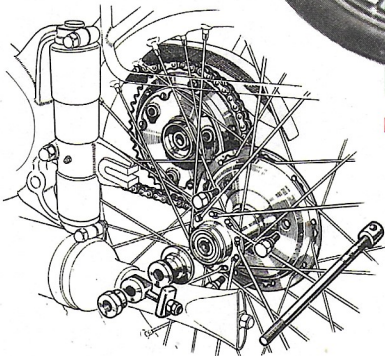

Bloc moteur 2 temps - 3 vitesses - Cylindre à haut rendement - Allumage par volant magnétique - Sélecteur au pied
- Cadre en tube - Fourche télescopique - Suspension arrière

GNOME

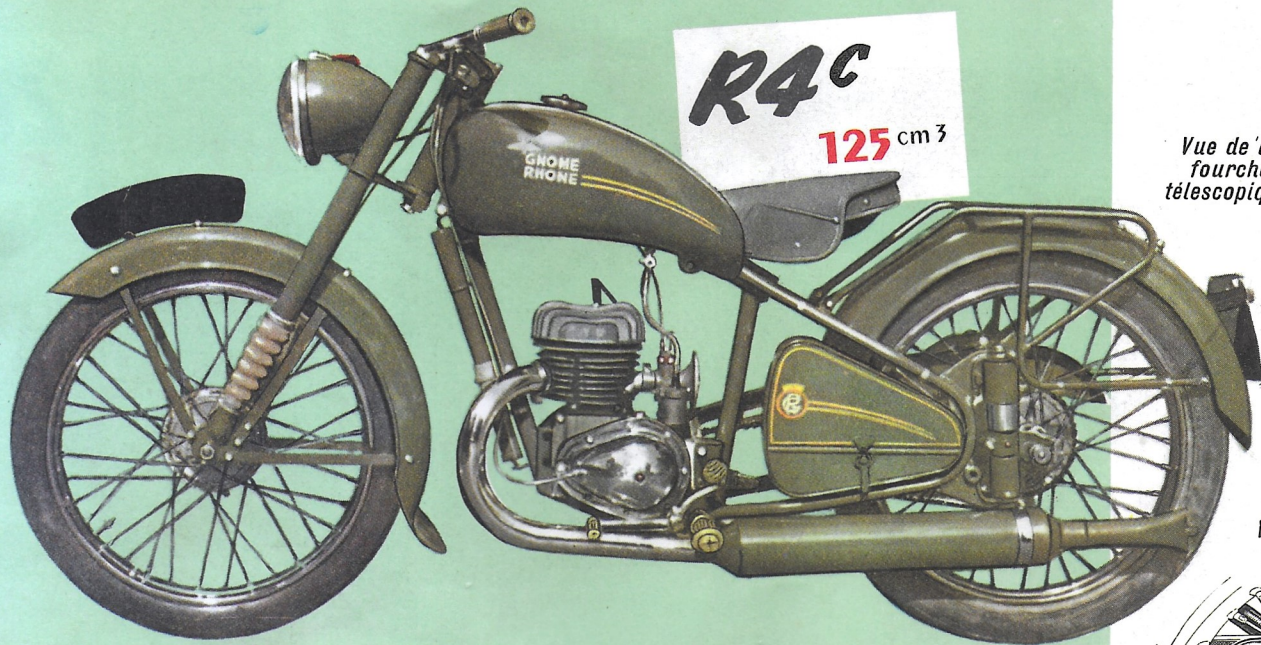

R4C

125 cm³

GNOME
RHONE

*Vue de la
fourche
télescopique.*

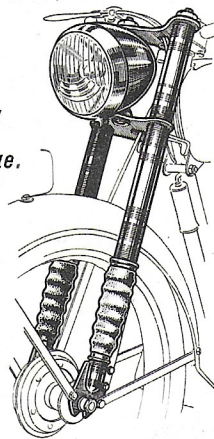

*Vue de la sus-
pension AR.*

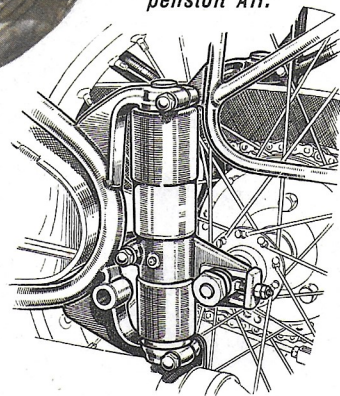

RHONE

à coulisseaux - Roue à broche - Selle confortable - Pneu 25 x 3
à l'arrière - Réservoir de 12 litres - Serrure antivol - Présen-
tation émail noir ou couleur, chrome - Vitesse : 85 km/heure.

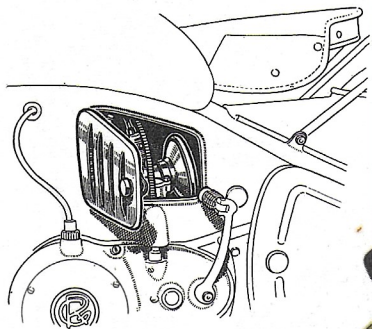

Accessibilité du carburateur.

Vue de la calandre d'entrée d'air de refroidissement.

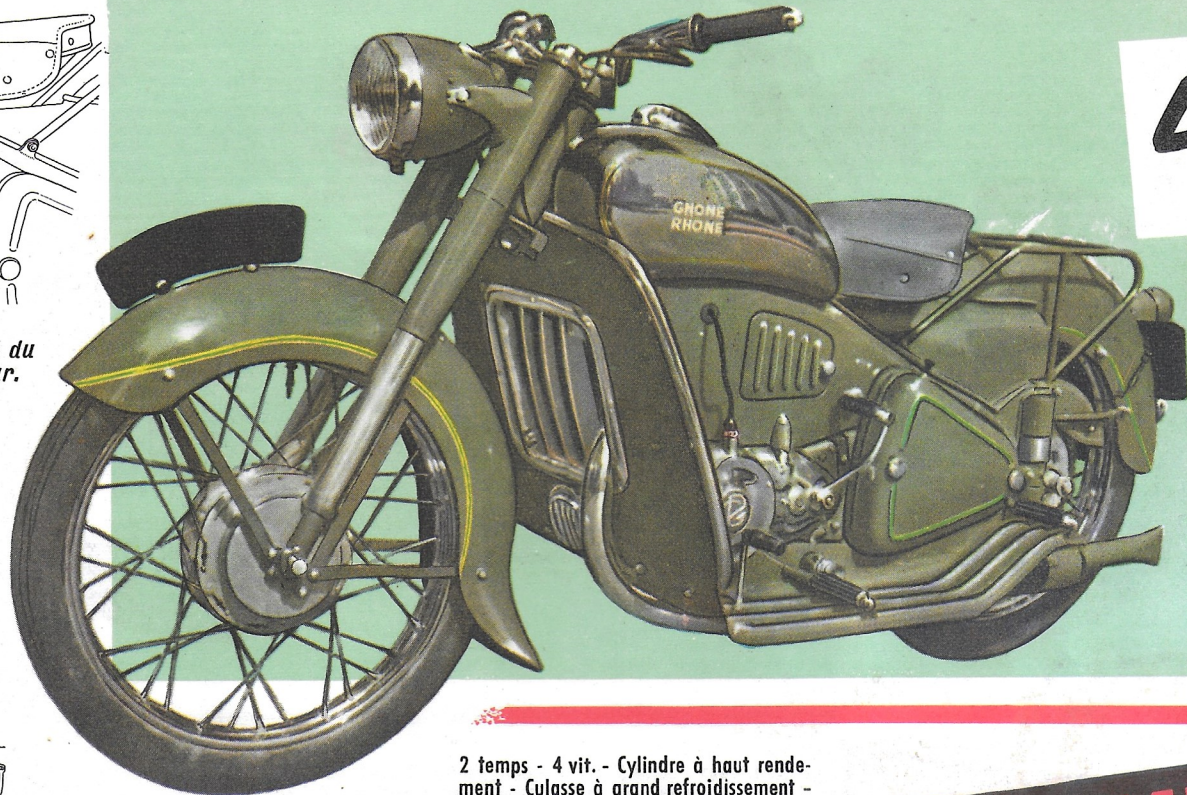
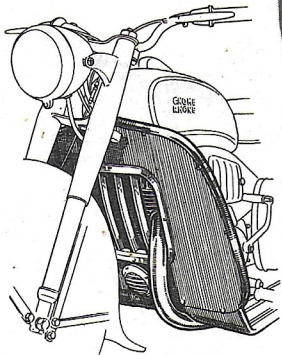

LC

2 temps - 4 vit. - Cylindre à haut rendement - Culasse à grand refroidissement - Sélecteur - Embrayage fonctionnant dans l'huile - Eclairage et avertisseur sur batterie - Compteur incorporé - Allumage par volant magnétique ABG incor-

GNOME

531

175 cm³

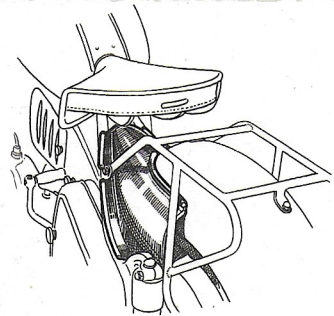
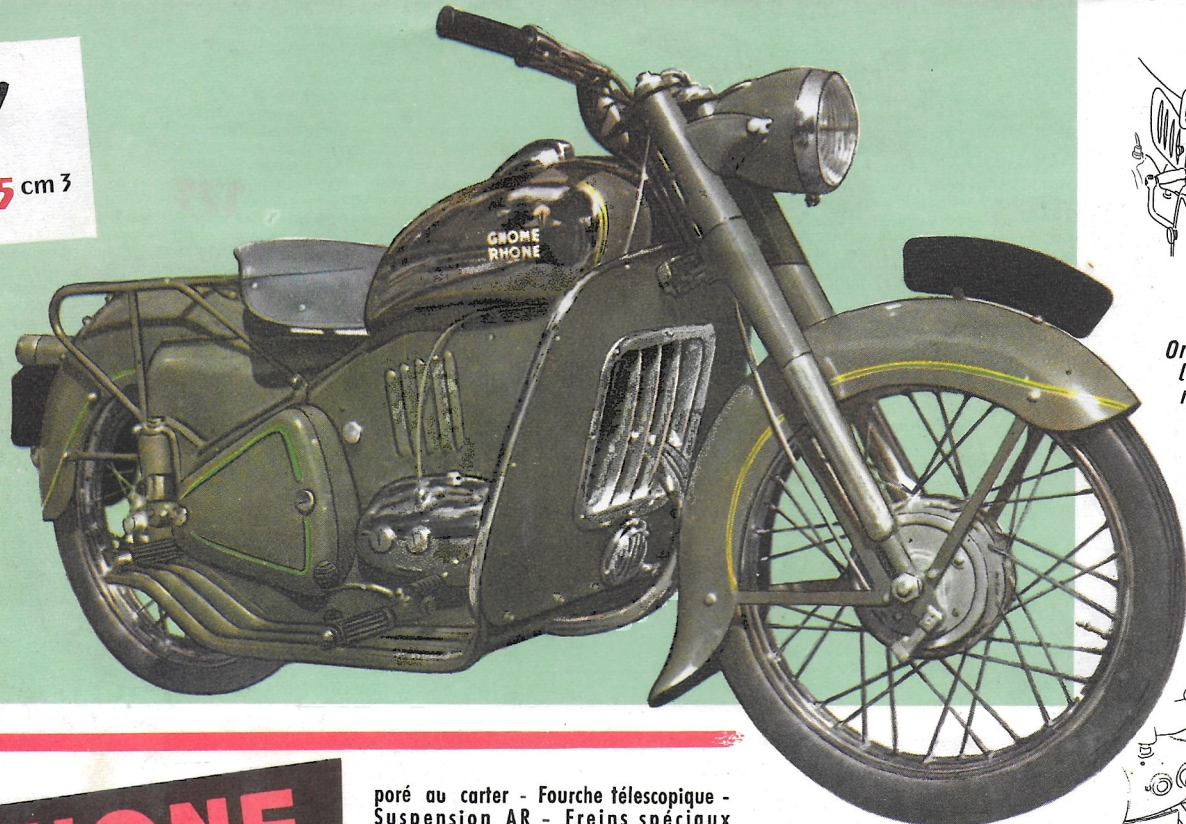

Orifice de sortie de la veine d'air de refroidissement.

Vue de la batterie d'alimentation, couvercle de protection enlevé.

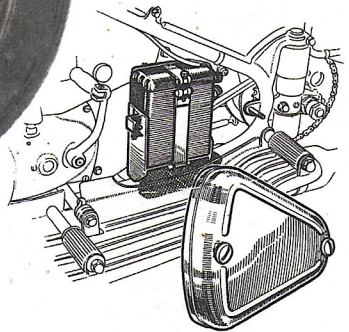

RHONE

poré au carter - Fourche télescopique -
Suspension AR - Freins spéciaux
Ø = 150 - Pneus 25 x 3 - Moyeux à
broches - Roues interchangeables -
Vitesse: 100 km/h. - Carénage assurant
la protection du pilote et du passager.

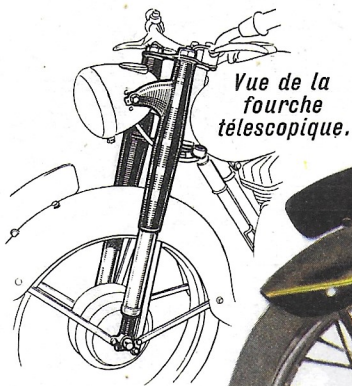

*Vue de la
fourche
télescopique.*

*Vue du bloc-
moteur, côté
sélecteur.*

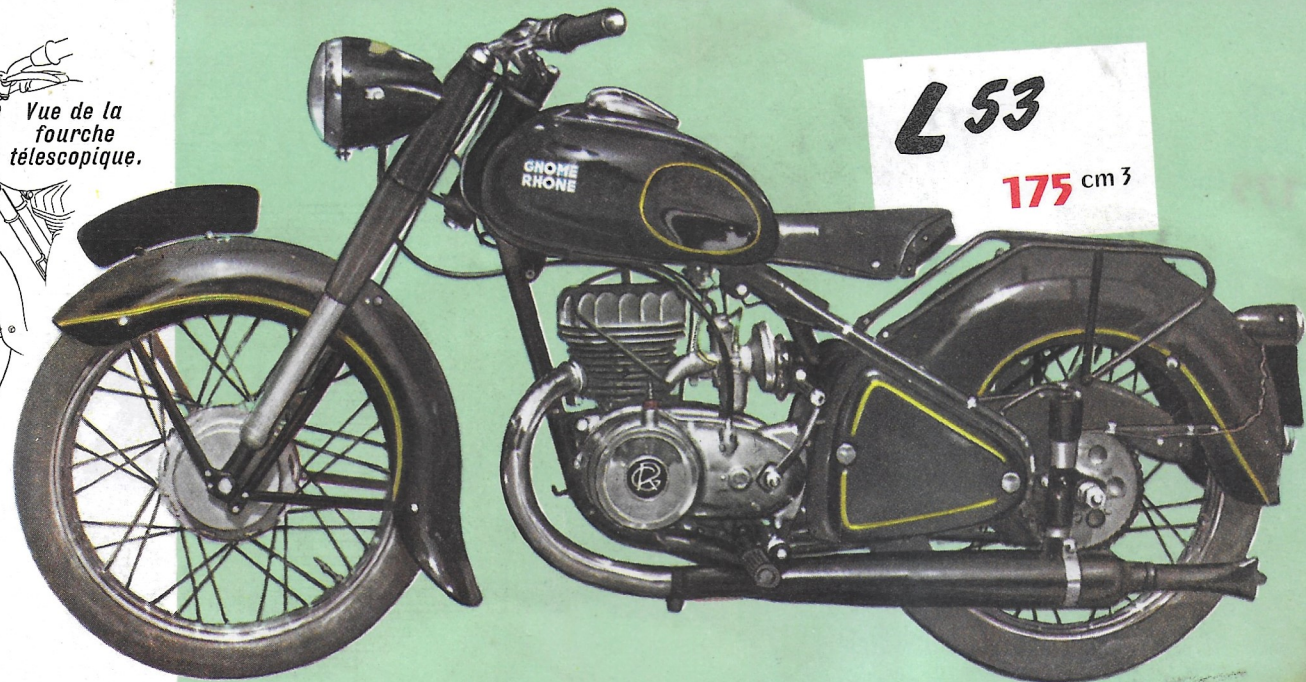
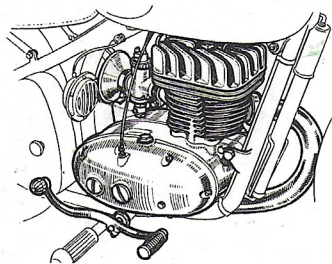

L 53

175 cm³

Moteur 2 t. - 4 vit. - Fourche télescopique - Suspension AR - Sélecteur - Cylindre à haut rendement - Culasse à grand refroidissement - Embrayage fonctionnant dans l'huile - Eclairage et avertisseur sur batterie - Compteur incorporé - Allumage par volant magnétique ABG incorporé au carter - Freins spéciaux $\varnothing = 150$ - Garde-boue enveloppants - Pneus 25x3 - Moyeux à broches - Roues interchangeables - Email noir et chrome, filets verts et or - Vit. : 100 km/h.

GNOME



LX200

200 cm³

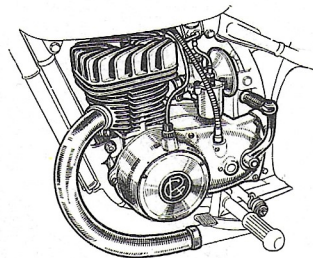

Vue du bloc-moteur, côté volant magnétique.

Frein-tambour.

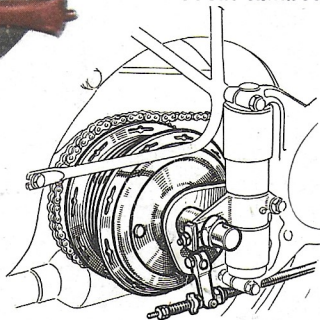

RHONE

Bloc moteur 2 t. - 4 vit. - Sélecteur - Cylindre à haut rendement - Culasse à grand refroidissement - Embrayage fonctionnant dans l'huile - Eclairage et avertisseur sur batterie - Compteur incorporé - Allumage par volant magnétique ABG incorporé au carter - Freins spéciaux $\varnothing = 150$ - Garde-boue enveloppants - Pneus 25 x 3 - Moyeux à broches - Roues interchangeable - Email bordeaux et chrome - Filets gris et or - Selle biplace - Vitesse : 110/115 km/h.

**Pour chaque usage
il existe un modèle**

**GNOME
RHONE**

qui vous donnera le maximum de satisfaction : confort, sécurité, rapidité, économie. Pour le travail, la promenade, les vacances, le grand tourisme et le sport vous trouverez toujours chez nos concessionnaires la **GNOME & RHONE** qui vous procurera le kilomètre au plus bas prix.

Par la conception rationnelle, la qualité des matériaux, la précision de l'usinage notre production actuelle continue la grande lignée des Motocycles **GNOME & RHONE** sous le triple signe de la simplicité, de la robustesse et de la puissance.

Faites confiance à la réputation **GNOME & RHONE** et vous serez satisfait de votre choix.

MAGASIN D'EXPOSITION - RENSEIGNEMENTS
49, avenue de la Grande-Armée - Paris (16^e)
Tél. : **KLEber 90-56**

Vente à crédit chez tous nos concessionnaires.