

GUMMIKUH & PAST *perfect*

15. April 1996 - ∞



mit **Gesamtinhaltsverzeichnis**

82 aller erschienenen Hefte

UNTERWEGS

Sachsenring:
Jens Kraus berichtet über den neuen Sachsenring 7

Feuerwehrmotor: Ein BMW R 80 Motor lebt weiter ... 6

TECHNIK

Ventilfräse: David Longstroke baut eine für unsere Leser 4

HiSpeed 7: Neues über 6 und 12 Volt Zündanlagen 50

BIKER'S SEELE

Höllenkohl und Fieselschrott:
Auf der Suche nach Gewindespiralen ... 49

GESCHICHTE

So stand's in der GummikuH:
das aktualisierte Gesamtinhaltsverzeichnis aller erschienenen Hefte (1 - 81) 14

RUBRIKEN

Korrespondenz: Was die letzten 4 Wochen über unsere Schreibtische lief 8

Kleinanzeigen: Such & Find 43

Termine & Treffen: 52

Impressum: 54

Litera-Tour:
Das Antiquarische Buch:
Die Honda Motorrad Story 55



GUMMIKUH & PAST PERFECT AUSGABE 82

Zur Begrüßung der neuen Strecke gibt's am 25. und 26. Mai wieder die deutschen Meisterschaften. Sachsenring auf Seite 7

Ventilfräsen selber machen, so gehts, ab Seite 4

Elektronische Zündanlagen zur Nachrüstung, ab Seite 50

Alte Hefte wie neu können weiterhin nachbestellt werden, zur besseren Übersicht haben wir zum Abschied noch das Gesamtinhaltsverzeichnis überarbeitet, ab Seite 14

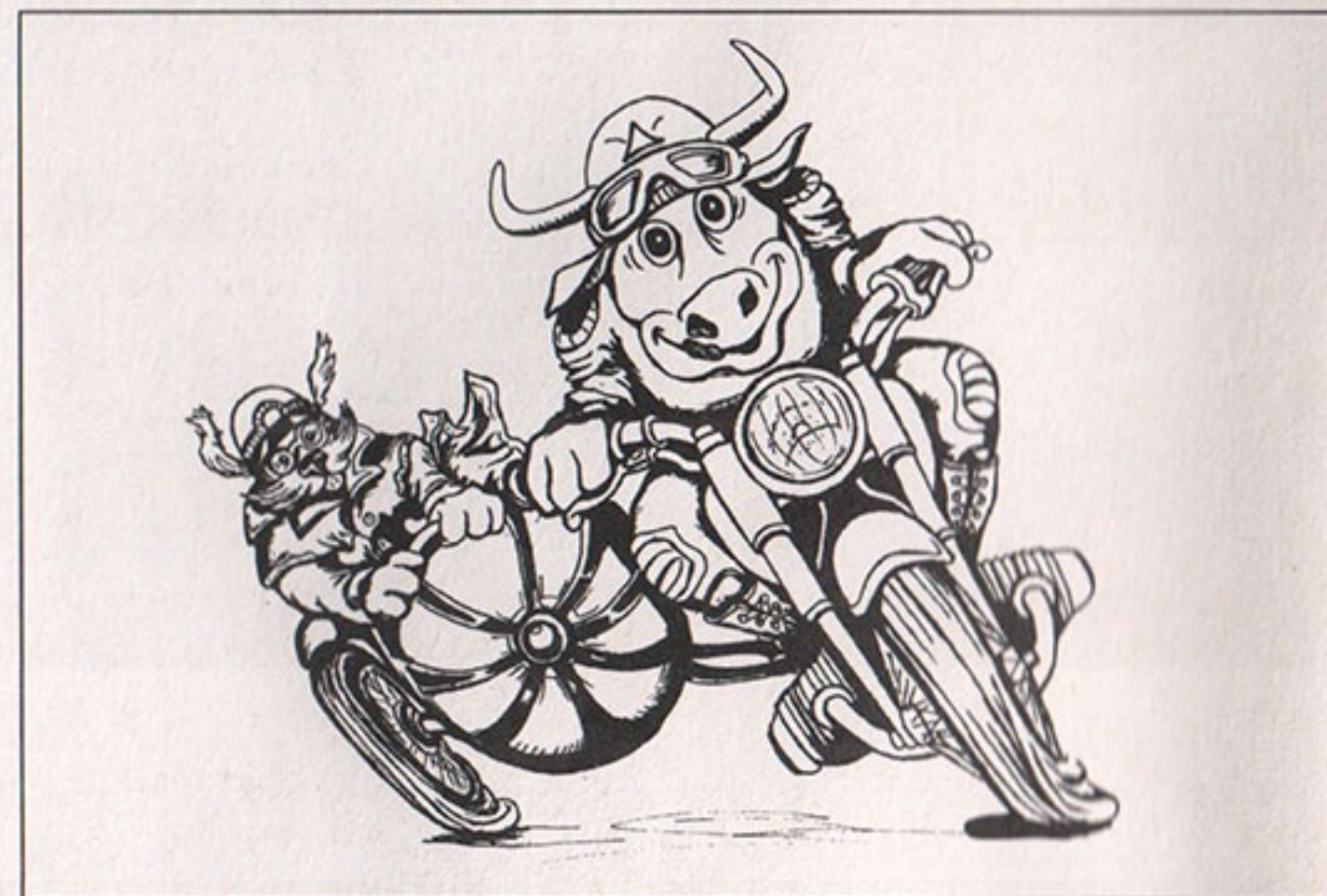
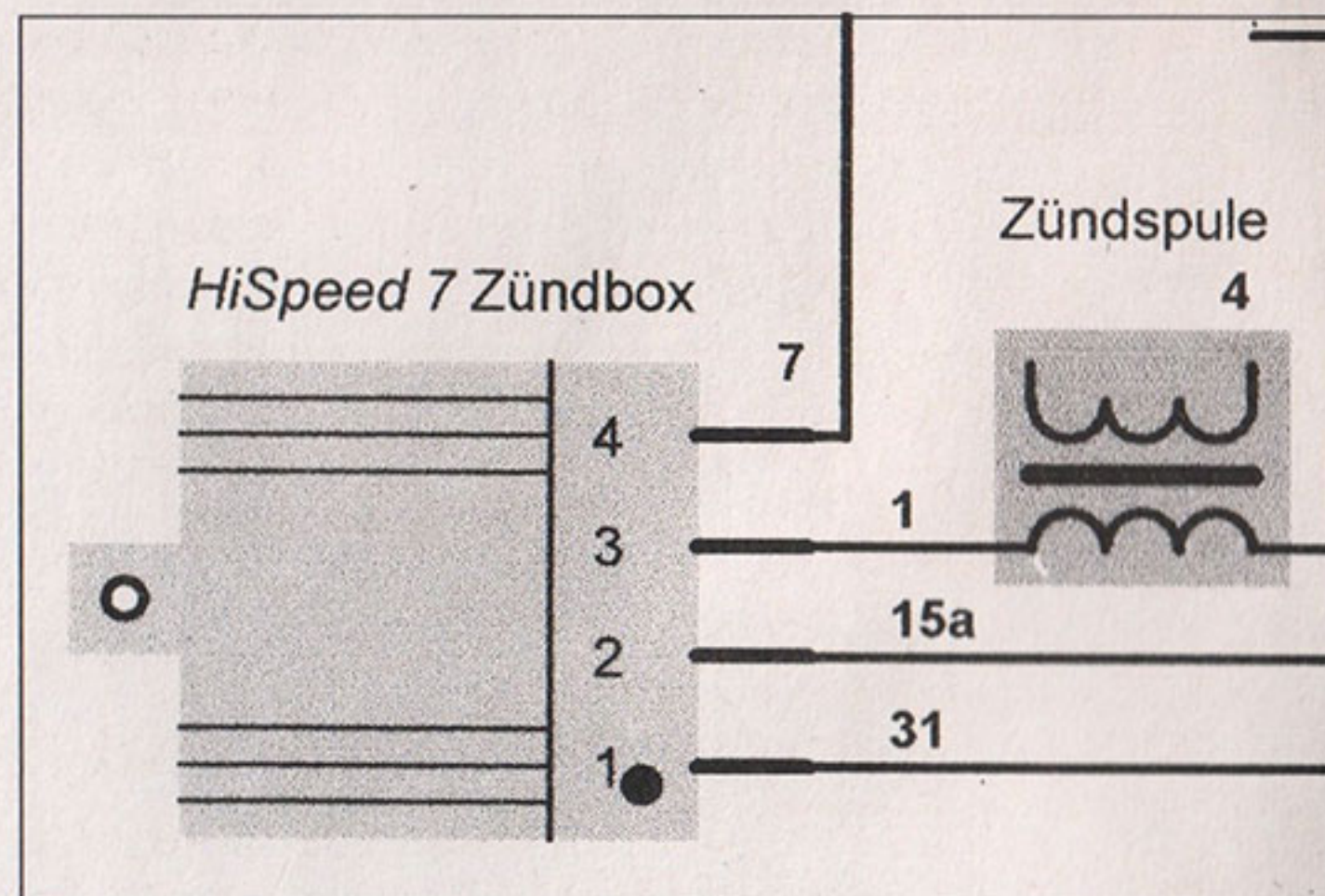
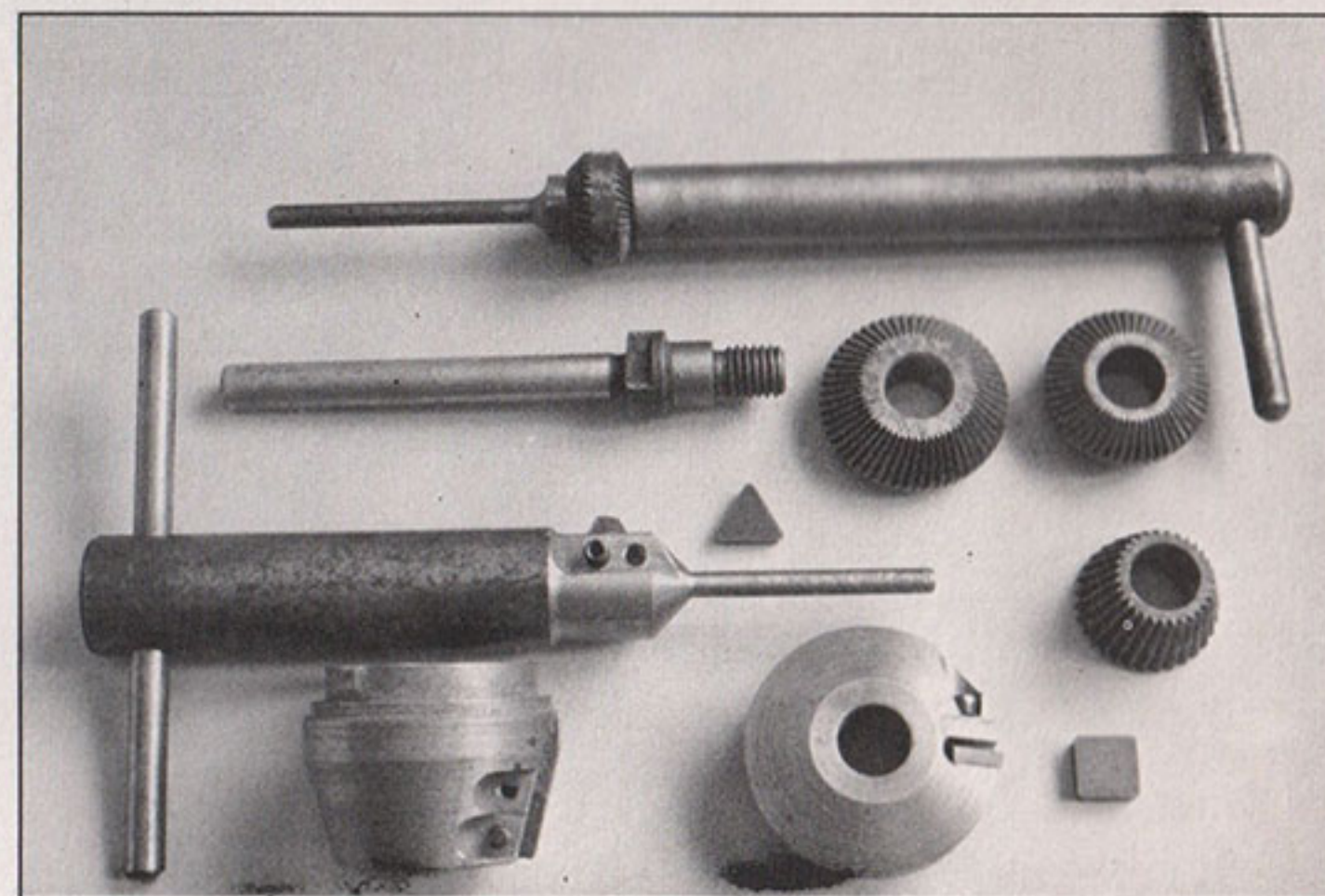
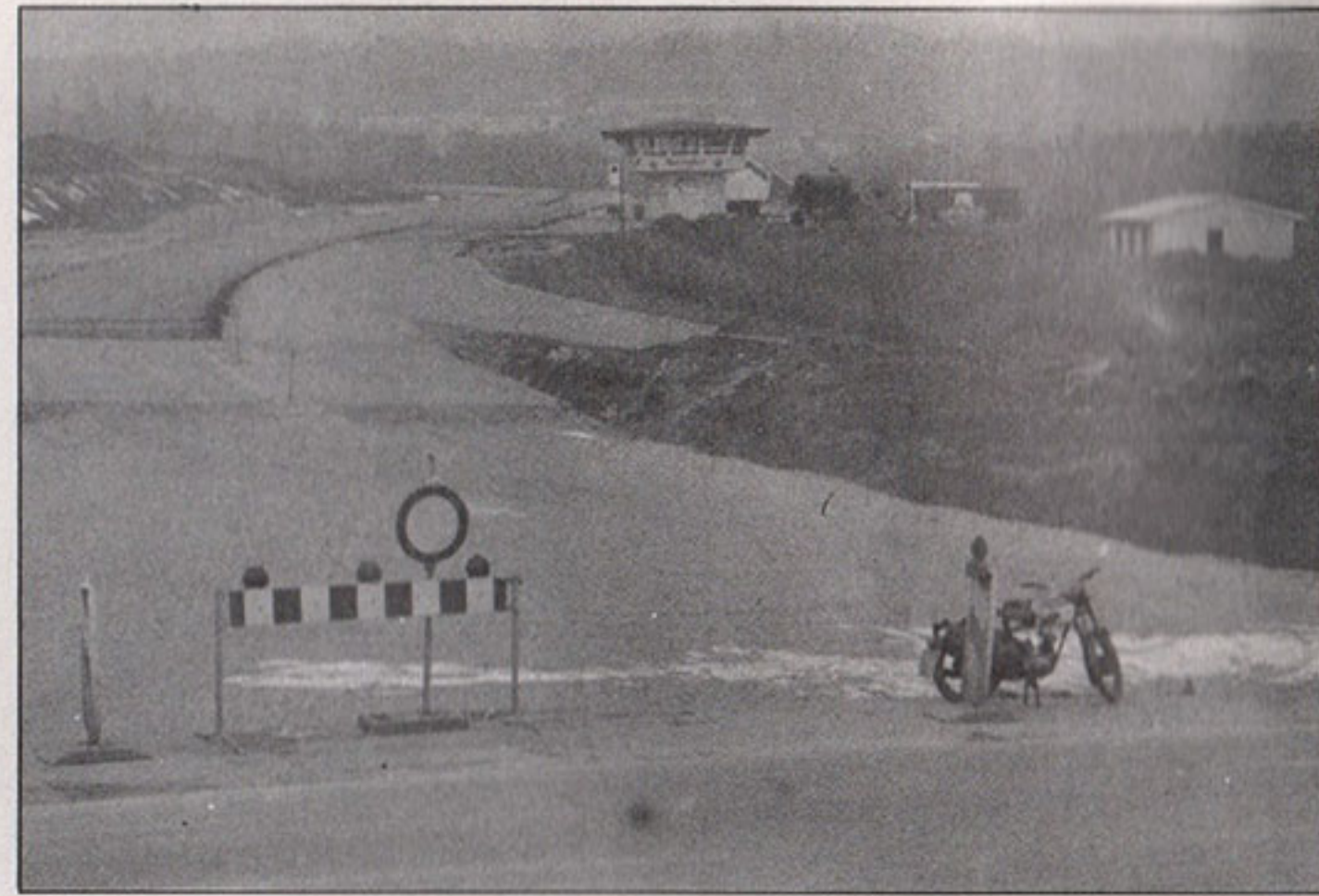

GUMMIKUH - Hausmitteilung Bremen, Am Deich 57, im April 1996

Licht aus, Tür abschließen, Ende Das Redaktionsteam geht nach Hause, der Drucker in die Kneipe, das letzte Heft ist auf dem Weg zum Leser.

Ja, liebe GUMMIKUH-Leser, was sich in verspätet herauskommenden Heften andeutete und dem einen oder anderen bereits schwante, unsere Zeitung stellt mit dieser Ausgabe ihr Erscheinen ein. Wir waren selber überrascht über diese „Neuigkeit“ im Zeitschriftenschungel, so daß wir flugs die „Anderen“ um eine kurze Notiz zu diesem Thema gebeten haben. In der Korrespondenz findet sich eine kleine Auswahl der eingegangenen Mitrufe. Denn Nachrufe kann keiner auf dem heutigen Gazettenmarkt riskieren, morgen könnte es sein eigenes Blättchen sein, dessen Schreibtischlampen für immer ausgeknipst werden.

Noch gestern mit Zigaretten-RollerStiefelSturzhelmMotoröl-Werbung übervoll, schon heute flattert die Absage, weil im letzten Heft Kleinkümmern sich über den Schlipf gefahren sah, Powerslide auf dem Hühnerauge, Aua ...

Wem fällt es leicht, Tschüss zu sagen, vor allem einer solchen Fangemeinde, die sich ausdrückt in Leserschriften wie: „Gut, daß Ihr keine große Werbung habt,“ ... oder „... die Louis-Anzeige, fangt Ihr jetzt auch schon wie die Anderen an?“

Die Abonnenten waren die finanzielle Stütze der GP, denn Bahnhofskiosk und Händleraboständer im 10er Pack zahlten den Druckpreis und die wenigen gewerblichen Anzeigen fraß die Steuer.

Das Redaktionsteam verblieb weiter alleine im abgestandenen Rauch der Filterlosen und leeren Kaffeetassen, ungelöst die Schmach, die dem Leser angetan werden sollte. Ducsi sag-

te nur einmal: „Na ja, schade drum. In virus GUMMIKUHNien-sis forte - starker Tremor, wie nach Kopfsteinpflaster ...“

Wie gesagt, wer die alten, oder irgendwelche alten Hefte noch nicht hat, wir haben sie.

Wir sind nicht drauf sitzen geblieben, wir wollten auch weiterhin neben monatlich neuen Heften die alten Hefte wie neu anbieten und verkaufen. Nun gibt's statt jeden Monat neu nur noch die alten ...

Die Zeitung wird eingestellt, aber der Verkauf geht weiter!!! Das bedauerliche Ende der Zeitung ist nicht das Ende des Verlages. Alle 82 bisher erschienenen Ausgaben, sowie alle sonstigen bei uns vertriebenen Artikel wie Sonderheft, Bücher und T-Shirts werden von uns weiterhin angeboten.

Bis zu einer endgültigen Klärung über eine Weiterführung der Zeitung wird es wohl noch ein paar Monate Zeit brauchen. Wir wollen keine unnötigen Hoffnungen wecken, aber auch keine Panik bei unseren treuen Abonnenten auslösen. Wer nicht abwarten kann, ist vielleicht mit früheren Ausgaben, die in seiner Sammlung fehlen, einstweilen zufriedenzustellen. Wir bieten portofrei einen Ausgleich der noch ausstehenden Lieferung mit alten Ausgaben an. Eine Regelung, die uns natürlich in der momentanen Lage sehr entgegenkommt.

Unabhängig vom Einstellen der Zeitung werden wir weiterhin beim Thema „alte Motorräder“ bleiben und nach neuen Wegen suchen, den Stil der GUMMIKUH fortzuführen. Positive Leserschriften und die Freude unserer Autoren für „so eine Zeitschrift“ zu schreiben, beweisen die Notwendigkeit solch einer Publikation. Wir haben in den letzten 7 Jahren be-

stimmt einige Fehler gemacht, aber der Lernerfolg war enorm! Wenn man nicht mit dem Strom schwimmt und versucht neue Wege zu gehen, ist es andererseits auch logisch, daß man verückt genug sein muß, alles erst einmal auszuprobieren.

Ein kluger Mann hat einmal gesagt, daß nur die Verrückten diejenigen sind, die etwas neues schaffen. Wobei wir in vieler Hinsicht ja eigentlich nur altes wieder ausgegraben haben. Nicht umsonst war der ehemalige Chefredakteur der „Motorrad“ Carl Hertweck Vorbild. Er ist im Namen der Motorradfahrer und der „freien“ Presse sogar ins Gefängnis gewandert.

Anspruch und Wirklichkeit waren bei uns immer DAS Problem Nummer eins: Von den ca. 350 Tonnen Papier, die wir für unsere 82 Ausgaben bedrucken mußten, ist garantiert nahezu jedes Heft von mindestens 2 Personen (statistischer Durchschnitt) gelesen worden, und die wenigsten Hefte sind (vielleicht von frustrierten Lesern) ins Altpapier gewandert. Hätten wir den „normalen“ Vertriebsweg gewählt, wären es mehr als 1.000 Tonnen gewesen, wovon erfahrungsgemäß (wieder statistisch) die Hälfte den Leser gar nicht erst erreicht hätte, sondern über die Großhändler „entsorgt“ worden wäre! Soviel zu Anspruch und Wirklichkeit.

Etwas zu tun und damit glücklich zu werden, ist eine Sache. Etwas zu tun und damit Geld zu verdienen, fast eine ganz andere. Keiner in unserem Team ist durch seine Arbeit in den 7 Jahren dauerhaft unglücklich geworden!!! Und genau das ist der Grund, warum wir die GUMMIKUH einstellen !!

Viel Glück,
Eure sich verabschiedende
GUMMIKUH-Mannschaft.

Im allgemeinen lohnt es sich nicht, etwas selbst zu machen, das man in jedem Laden kaufen kann. Konnte man auch früher bei Ventilsitzfräsern. Als es noch Autowerkstätten gab, in denen den Lehrlingen beigebracht wurde, wie man damit umgeht. Damals waren das auch noch Lehrlinge, weil sie was lernen mußten. Heute sind es Auszubildende, und man bringt ihnen bei, daß man Ventilsitze nicht mehr fräst und anschließend Ventile einschleift, sondern schlicht und ergreifend einen Austauschkopf

winkel von 30°. Die beiden konischen Flächen sind mit vielen kleinen Zähnchen versehen, damit man auch was wegstreift, und das Material ist simpler Kohlenstoffstahl, in Wasser gehärtet.

Natürlich gab es auch noch ein paar Größen von Korrekturfräsern mit 75°. Da kommt man mit zwei Stück schon sehr weit.

Das alles ging jahrzehntelang gut und für einen vertretbaren Preis über den Ladentisch, bis man dahinter kam, daß Wegschleifen mehr einbringt als Reparieren. Seither sind die

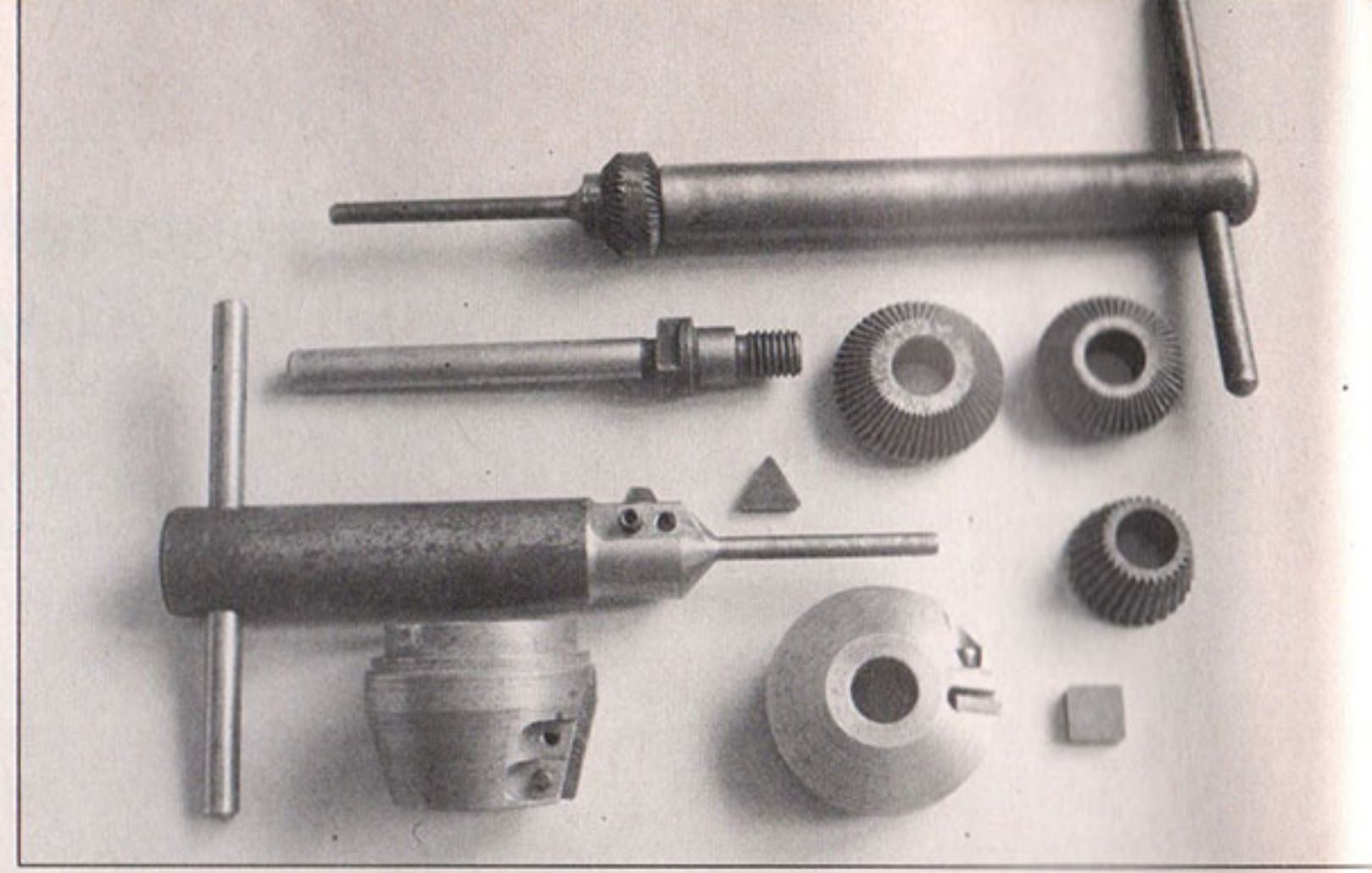

Oben: Handelsüblicher Ventilsitzfräser mit Knebel und Führungsdorn. Darunter: Führungsdorn und 2 Sitzfräser. Darunter: Korrekturfräser nach Zeichnung 2 und Dreieckschneidplatte. Ganz rechts käuflicher Korrekturfräser 75°. Ganz unten: Korrekturfräser mit 75° und 30° nach Zeichnung 1.

Ventilsitzfräser selber machen

einbaut. Das geht schneller und bringt mehr Profit.

Demzufolge gibt es auch kaum noch Werkzeugfirmen, die Ventilsitzfräser haben, und die neue, junge, dynamische Verkäufergeneration weiß gar nicht mehr, was das ist. Die stinkfeinen Sachen der Firma Hunger kann man schon noch kaufen. Aber die sind so teuer (sind ja auch für Nobelwerkstätten gedacht), daß ein Bastler nach dem Kauf eines solchen Fräsersatzes anschließend in Gefahr ist, zu verhungern. Daher der Name. Für Normalverbraucher gab es die einfachere Version, die aus einem auswechselbaren Führungsdorn und ebenfalls auswechselbaren Sitzfräsern besteht. Die Sitzfräser haben verschiedene Durchmesser in Stufen zu jeweils 5 mm. Es geht los mit 25 mm und hört auf bei 45 oder 50 mm.

Der Fräskörper ist an der Unterseite konisch mit einem Gesamtwinkel von 90°, das gibt dann die erwünschten 45° für den Ventilsitz. Damit die Oberseite des Fräasers nicht so nackt aussah, hat man da gleich einen Winkel von 30° angedreht, damit hat man dann einen Korrekturfräser. Und überdies gibt es heute noch italienische Motoren mit einem Ventilsitz-

Sitzfräser selten geworden, und wenn man einmal einen erwischt, dann hat er bloß noch den Sitzwinkel von 45°, und oben ist er blank wie ein Babyhintern. Nix mehr 30° Korrektur, von 75°-Fräsern gar nicht zu reden.

Ich hab das lange Zeit gar nicht mitgekriegt (meine Fräser stammen noch aus einer Zeit, als das Wort „Austauschkopf“ noch gar nicht erfunden war), bis ich mal eine Größe brauchte, die in meinem Satz nicht vertreten war. Da schlug die Stunde der Wahrheit. Anstatt mich

lange zu ärgern, machte ich mir meine Werkzeuge selbst, und angesichts der oben erläuterten Tatsachen fürchte ich, daß jedem, der so ein Ding braucht, heutzutage kaum etwas anderes übrigbleiben dürfte. Dazu kommt noch, daß die modernen Ventilsitze für bleifreien Betrieb oft so hart sind, daß der Wasserstahl älterer Herkunft überfordert ist und nichts mehr herunterkratzen kann. Da kommt dann Hartmetall ins Spiel - und damit wird alles anders.

Anstelle einer Vielzahl von kleinen Zähnchen, wie sie die

klassischen Ventilsitzfräser aufweisen, nimmt man bei Hartmetall zweckmäßig nur eine einzige Schneide. Erstens genügt die und ist leicht auszuwechseln, und zweitens muß man bei harten Ventilsitzen einen ordentlichen Druck ausüben, um überhaupt etwas abnehmen zu können, und das geht mit nur einer Schneide allemal besser als mit sehr vielen. Auf dem Foto erkennt man oben und rechts die einstmals überall erhältlichen Ventilsitzfräser sowie einen Führungsdorn. Ganz oben ist alles einsatzfertig zusammen-

Zeichnung 1. Korrekturfräser mit 75° für handelsübliche Aufspannung.

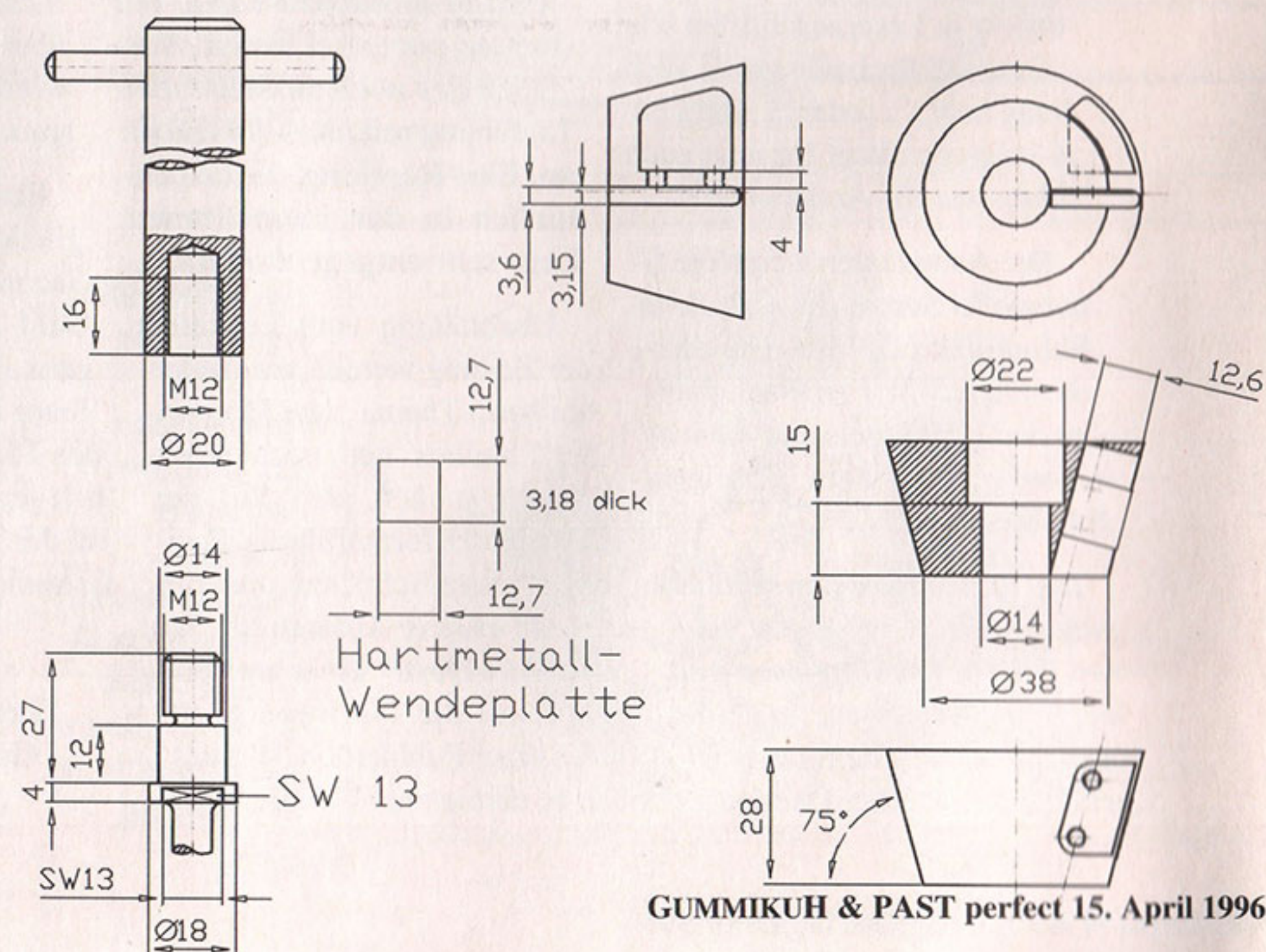

GUMMIKUH & PAST perfect 15. April 1996

gebaut. Ganz unten liegen zwei Eigenbau-Fräser. Einer mit 30° und einer mit 75°. Das Prinzip ist ganz einfach: Man dreht einen Kegel mit dem gewünschten Konus (30°, 45° oder 75°) und fräst in die Kegelfläche einen Schlitz, der ein Wendeschneidplättchen aus Hartmetall aufnimmt. Das wird dann mit zwei Schrauben geklemmt, und schon ist der Ventilsitzfräser fertig. Wichtig ist dabei, daß die Schneide nur etwa 0,1 mm aus dem Körper hervorsteht, damit der konische Fräserkörper möglichst weit auf dem Ventilsitz aufliegt, um das Fräsmesser zu führen und ein Rattern zu verhindern. Aus dem selben Grund darf die Schneide keinesfalls hinter der Querachse stehen (also nicht in Drehrichtung nach hinten versetzt sein), damit kein positiver Spanwinkel entsteht.

Die Zeichnung hierzu bezieht sich auf einen Korrekturfräser mit 75° und braucht für andere Winkel (30° oder 45°) nur entsprechend geändert zu werden, ebenso wie für eventuell dickere Hartmetallplatten. Einigermaßen wichtig sind die Aufnahmebohrung des Fräasers und der Aufsteckzapfen des Führungsdorns mit 14 mm Durchmesser. Das ist nämlich das Maß für käufliche Fräswerkzeuge und Führungsdorne, und es könnte ja sein, daß man auf irgend einem Flohmarkt zufällig über ein paar Sitzfräser stolpert. Die passen dann wenigstens. Der Durchmesser des Führungsdorns richtet sich natürlich nach

Zeichnung 2. Korrekturfräser für Ventilsitze mit sehr kleinem Durchmesser.

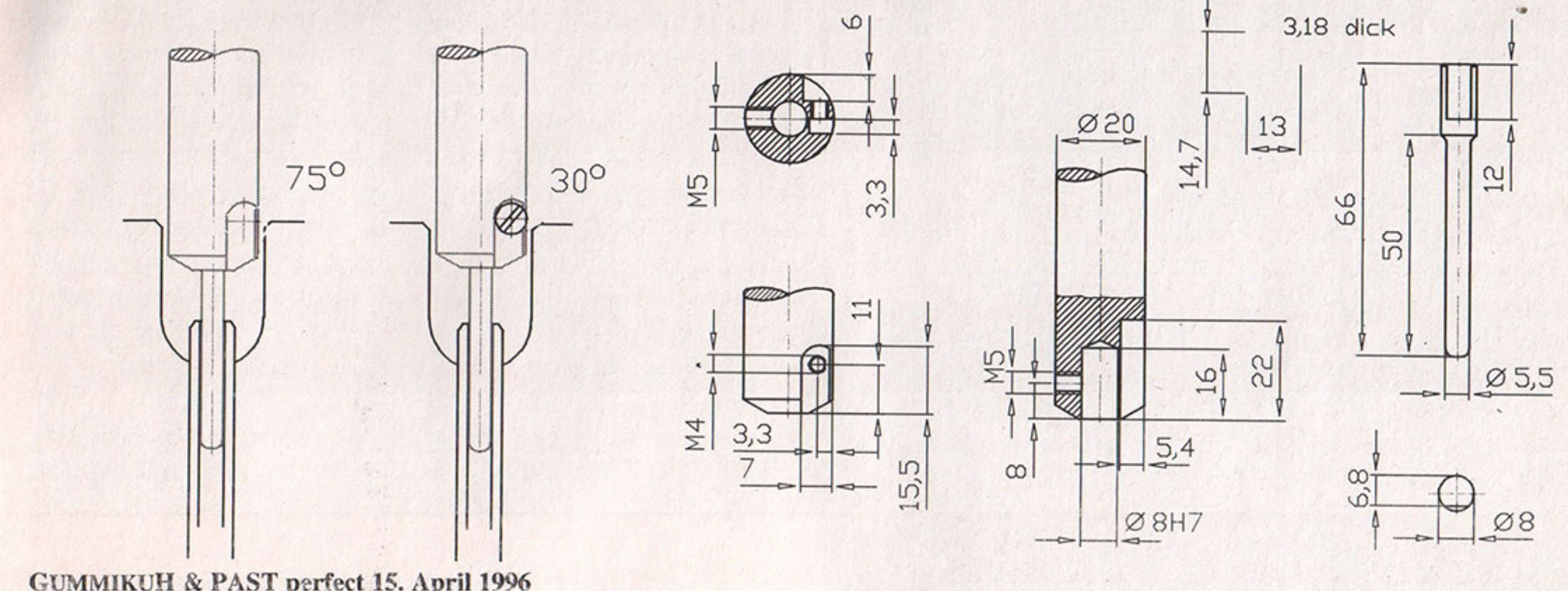

GUMMIKUH & PAST perfect 15. April 1996

dem jeweiligen Innendurchmesser der Ventilfehrung. Je besser die Führung, desto besser natürlich auch die Zentrierung der gefrästen Fläche.

Das ist im Prinzip alles; gar keine große Sache, besonders wenn man nur eine Größe braucht. Neulich aber ging nichts mehr. Da hatte ich so einen kleinen japanischen Vierzylinder auf der Werkbank, mit Ventilen unter 25 mm Durchmesser. Für den eigentlichen Ventilsitz kam ich mit meinem kleinsten Fräser von 25 mm eben noch hin. Am Einlaßven-

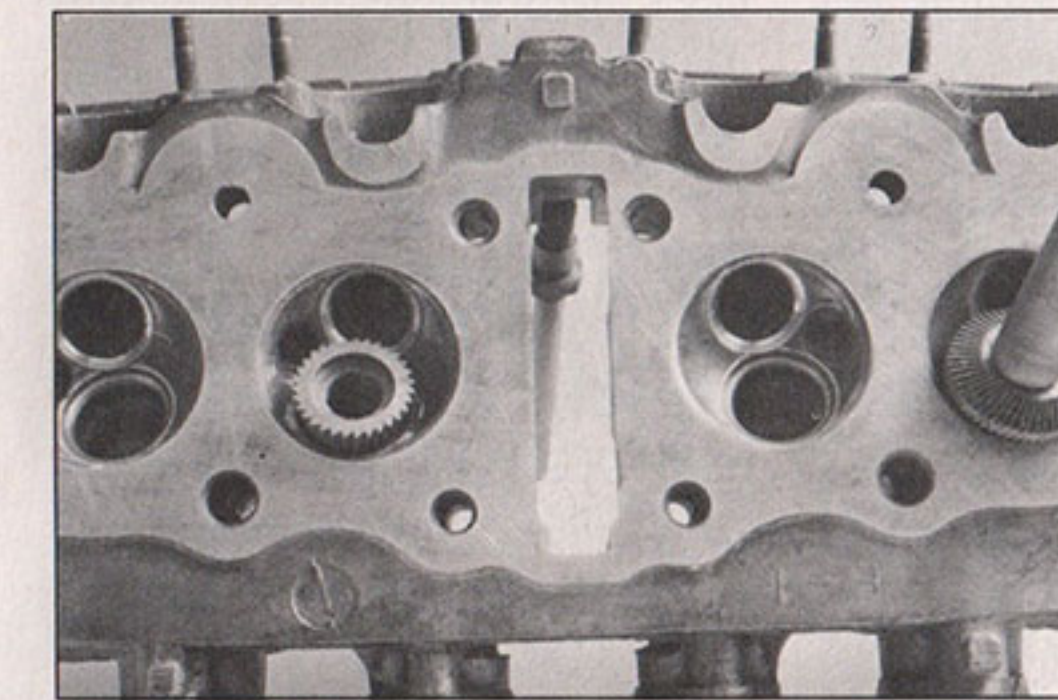

dem tat's auch noch der Korrekturfräser von 75°. Aber für den Auslaß war er schon zu dick, und beim Versuch, die obere Korrektur von 30° durchzuführen, saß der Fräser auf der Klotte des Verbrennungsraums auf. *Rien ne vas plus - nichts geht mehr.* Ein neues Werkzeug mußte her: Schnell, billig und brauchbar. Und das sah dann so aus, wie auf der zweiten Zeichnung und den Fotos zu sehen.

Im Gegensatz zur Zeichnung machte ich den Führungsdorn und den Werkzeugträger aus ei-

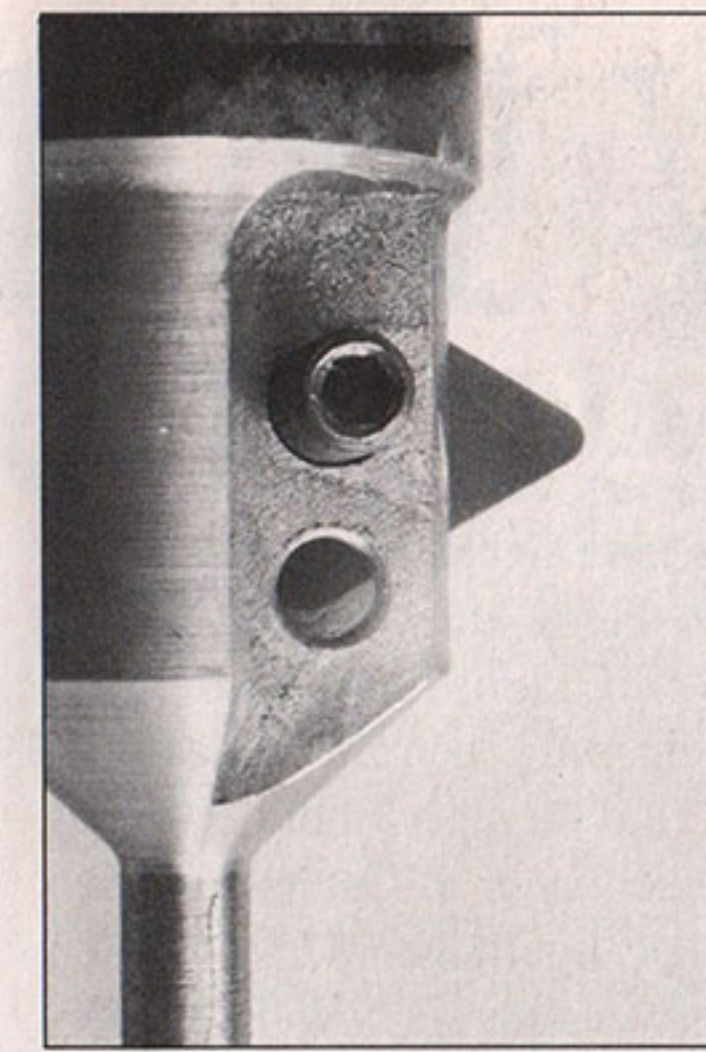

Oben links: Werkzeugaufnahme mit Dreieckschneidplatte. Winkel 30°.

Oben rechts: Dreieckschneidplatte ausgerichtet für 75°.

Links: Zylinderkopf mit Sitzfräser (rechts) und 75°-Fräser (Mitte links). Deutlich zu erkennen die Kratzspuren des (zu großen) 30°-Fräasers in der Kopfkalotte.

nem Stück, weil das schneller ging.

Der Durchmesser des Werkzeugträgers war so bemessen, daß er in den Auspuffkanal eintauchen konnte. Bei den beengten Verhältnissen wäre eine Messeraufnahme nach Zeichnung 1 nicht zu realisieren gewesen. Damit wird die Führung zwar schlechter, weil sich der Werkzeugträger nicht gegen den Ventilsitz abstützen kann, das ist aber beim Korrekturfräsen weniger wichtig. Praktisch ist, daß der Aufnahmeschlitz für das Schneidplättchen keinen Winkel aufzuweisen braucht, weil

ein Dreieckplättchen von selbst den Winkel von 30° ergibt. Und die 75° für innen kann man mit Winkelmesser oder sogar Augenmaß einstellen, wie ganz links zu sehen; da kommt es auf ein oder zwei Grad nicht an. Und weil die Ecke immer noch so weit vorstand, daß sie die Kopfkalotte berührte, wurde sie eben ein Stück abgeschliffen - sind ja noch zwei Ecken da! Schon wieder ein brauchbares Werkzeug mit wenig Aufwand und fast keinen Kosten! Und zu kaufen dürfte es so etwas in dieser Größe sowieso kaum geben...

Text, Zeichnung und Fotos: David Longstroke

BMW R 80 - Motor im Feuerwehrraggat

Der alte Boxer ist noch lange nicht am Ende, dafür aber am anderen Ort. Der ihm immer noch vorausseilende Ruf der Zuverlässigkeit bringt ihm eine wohlverpackte Verwendung bei der Feuerwehr ein: Als Antrieb einer Lenz- und Druckpumpe für Löschwasser.

Da darf er nun im Stand boxen, denn zu seinem Bestimmungsort wird er getragen. Also heißt das Kind „Tragkraftspritze“, und den Männern die sie schleppen, muß erst erklärt werden, daß es sich bei dem Innenleben um ein originales R 80-Triebwerk handelt. Gefertigt wird es weiterhin bei BMW in Berlin, wo das Werk bis auf eine am Kurbelwellenzapfen ange-

brachte Gebläseluftschraube alles beim alten läßt. Logisch: Wenn kein Fahrtwind mehr weht, muß eben ein Gebläse her.

Und damit hat bei der Firma Rosenbauer in Österreich auch alles angefangen. Ursprünglich verwendete sie VW-Boxermotoren, deren Gebläsekühlung ebenfalls einen Einsatz unter jeder Witterungsbedingung gewährleisten sollte. Die waren freilich noch zu schlapp, denn die Feuerwehr benötigte jeweils zwei dieser Aggregate: Eines zum Lenzen, das heißt zum Ansaugen von Löschwasser, und eines zum Pumpen. Seit 1988 sorgt der 800er mit seinen 46,2 PS bei 6000 Umdrehungen dafür, daß ein Gerät beides erledigen kann.

Gestartet wird er per Seilzug am Gebläse, und da, wo von Hause aus eigentlich das Getriebe sitzt, befindet sich nun eine verlängerte Welle, die mittels Keilriemen und Exzenter die Kolben der Ansaugpumpe betreibt. Die liegt an der Stelle des Luftfiltergehäuses, weshalb die beiden Vergaser nun je einzeln mit Filtern bestückt sind. Das Löschwasser findet seinen Zufluß am hintersten Ende, um durch die beiden darüberliegenden Anschlüsse unter hohem Druck wieder ausgespielt zu werden. Das Ganze ist auf einem Schlitten montiert und wiegt vollgetankt 152 kg. Auf den Werbefotos der Firma tra-

genzung bei zu niedrigem Wasserdruck auf 4000 min⁻¹. Erst ab 1,5 bar würde der Motor bis zur vollen Drehzahl arbeiten können. Und die Frage, ob mit dem Ende der alten Boxerkräder nun auch die Tragkraftspritze ihr Ende finden würde, weiß er ebenfalls zu beantworten: „Das Motorrad ist eines, der Motor etwas anderes.“ Die Teileversorgung vom Hause BMW bleibt jedenfalls gewährleistet, bisher wurden über 5000 Spritzen produziert, und ein Auslaufen der Produktion ist nicht absehbar, denn: „Die Beliebtheit bei Feuerwehren ist ungebrochen.“ Wir jedenfalls fanden noch im Frühjahr fertige Motoren im Berliner Werk vor, wo sie ihr Abtransport nach Österreich erwartete.

Das ist die Ironie der Geschichte: Die bayerischen Triebwerke werden in Berlin gefertigt, in Österreich verkleidet, um dann ihren Bestimmungsort zum größten Teil wieder in Deutschland zu finden. Dolezal: „Deutschland ist unser Hauptabnehmer für die 'Fox'“. Wir fotografierten unser Exemplar sogar wieder in Berlin, wo zwar in den meisten Wachen solche Geräte stehen, die aber selten eingesetzt wurden. „Nur zur Probe und nur zum TÜV“, erklärt ein Feuerwehrmann. Hier verfügen nämlich alle Tankfahrzeuge über ihre eigene Pumpe, und ein See, aus dem Löschwasser gesaugt werden könnte, ist in der Großstadt ebenfalls selten. Aber bei Feuerwehren auf dem Lande oder zur Bekämpfung von Waldbränden, da werde sie wirklich benötigt.

Text: Michael Ahlsdorf
Foto: Andreas Rilz

Die Firma Rosenbauer in Österreich baut diese „Tragkraftspritze“ mit BMW-Motor.



gen es zwei Mann mit einem Lächeln. Aber wir haben es selbst ausprobiert: Sogar vier Mann sollten beim Anheben auf ihre Bandscheiben achten.

Unsere Sorge, daß hier ein hochgezüchtetes Triebwerk samt zwei Vergasern, Ölkühler und Transistorzündung möglicherweise zu niedrige Dienste verrichtet, kann Walter Dolezal von der Firma Rosenbauer nicht bestätigen. Im Gegenteil: Gerade die Zündanlage ermögliche eine automatische Drehzahlbe-

Erstes Rennen auf neuem Sachsenring

Als am 13. März 1992 auf einer Kundgebung im ehemaligen Fahrerlager des Sachsenrings offiziell das Aus für die traditionsreiche

Rennstrecke verkündet wurde, sprach dieses Ereignis auch Leute an, die sich sonst nicht für Motorsport interessieren.

Viele im Osten empfanden die Schließung als nachträglich aberkanntes Mitspracherecht in Sachen Rennsport. Und weil man fälschlicherweise glaubte, schon sonst nicht viel in die deutsche Einheit mitgebracht zu haben, wog der Verlust des bereits 1927 eingeweihten

Rundkurses doppelt schwer. Ein vorzeigbares Stück Identität schien verloren zu sein.

Nun gibt es wieder einen Sachsenring. Als völlig neu entstandenes, modernes Verkehrssicherheitszentrum, unmittelbar neben der alten Rennstrecke gelegen. Start und Ziel des ehemaligen Rundkurses sollen als attraktives Bindeglied zwischen Vergangenheit und Gegenwart mit einbezogen werden. Obwohl in erster Linie für Fahrersicherheitstraining konzipiert, sollen auch wieder Motorsportveranstaltungen auf den insgesamt 5,5 Kilometern Asphalt stattfinden. Am 25. und 26. Mai werden erstmals die Deutschen Meisterschaften (bisher in Most/Tschechien durchgeführt) wieder ausgetragen. Die Eintrittspreise betragen 15 DM für den

25.5. und 25 DM für den 26.5. bzw. für beide Tage 30 DM. Tribünenplätze kosten zwischen 25 DM und 45 DM und gelten für beide Tage.

Ob die durchgestylte Rennstrecke, die von sportlich-dynamischen Instruktoren betreut wird, den Kultstatus des alten Rundkurses erreichen kann, bleibt abzuwarten. Auch ob es eventuell Veteranensportveranstaltungen geben wird. Vielleicht ist es möglich, daß in Zukunft Motorsportclubs die Strecke nach Vereinbarung mieten können, doch für Privatpersonen wird die Anlage, anders als der alte Sachsenring, im Normalfall wahrscheinlich tabu bleiben.

Auskünfte gibt es unter Tel. 03723/65330.

Jens Kraus

Hoffentlich vergessen Sie nicht die Motorradfahrer bei ihrem ganzen Autogeraffel.

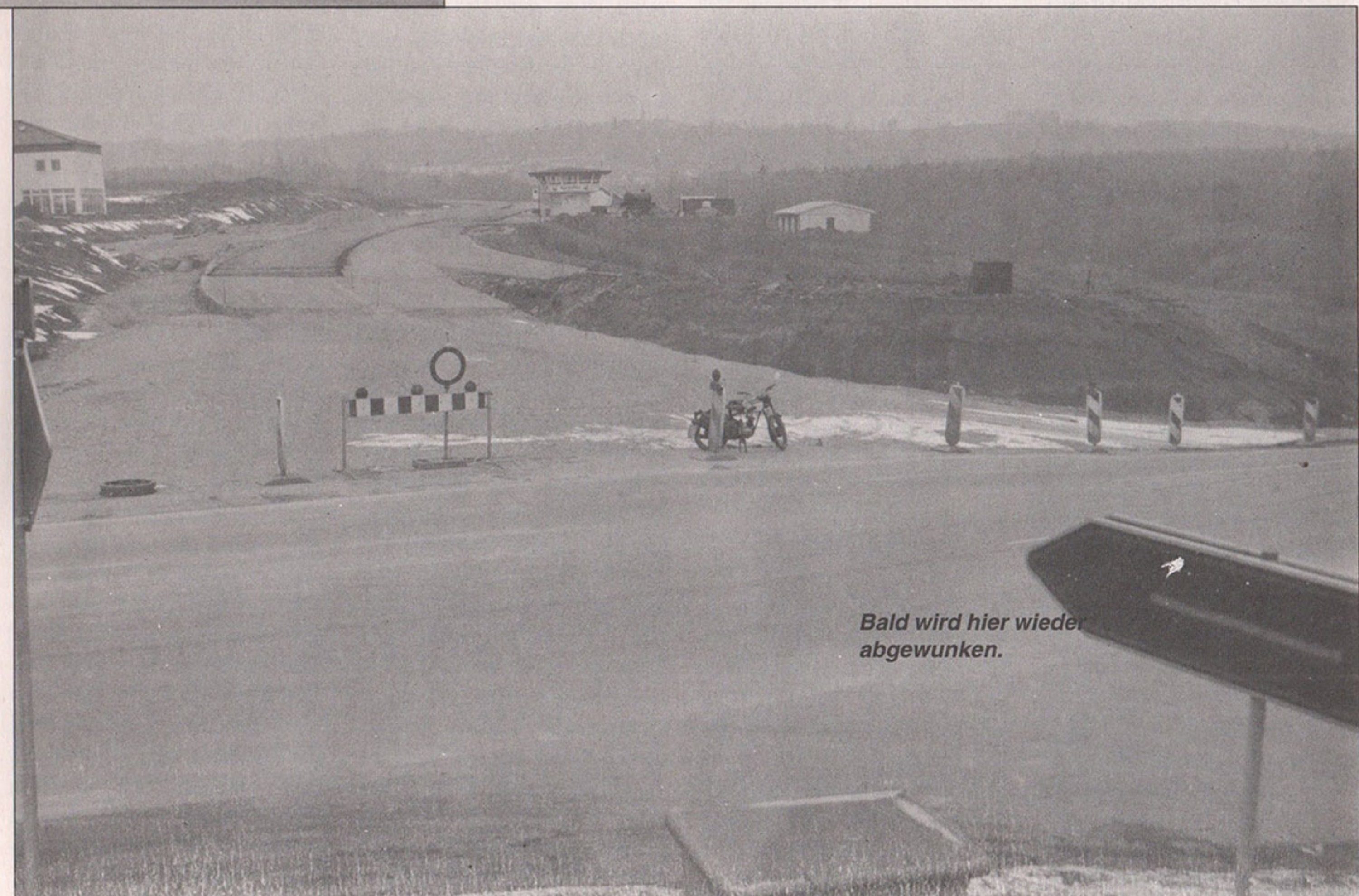

Bald wird hier wieder abgewunken.

KORRESPONDENZ

DAS LIEF IN DEN LETZTEN VIER WOCHEN ÜBER UNSERE SCHREIBTISCHE...

Zur Geschichte der GUMMIKUH

Das verflixte 7. Jahr

... laß uns doch eine Motorradzeitung machen! Ute Nennstiel grinste, Rainer Baues staunte, und ich wunderte mich über meinen obskuren Gedanken. Die Idee fraß sich in unseren Gehirnen fest. Es wurde geträumt, die Konkurrenz beobachtet, eine Kalkulation erstellt, diskutiert, ein Konzept festgelegt und gerechnet. Unsere Leser wollten wir bei den Mopedfahrer finden, die sich einerseits nicht mit der Zeitschrift „Oldtimer-Markt“ (zuviele Artikel über Autos) anfreunden konnten und die sich andererseits nicht in der „Motorrad“ oder in der „Motorrad Classic“ repräsentiert sahen. Neben dieser Marktnische konnten wir zwei weitere, kostendrückende Punkte verbuchen: 1. Rainer Baues hatte damals schon seine Druckerei, und 2. kannte ich mich mit Computerlayout aus. Mit „Null“-Erfahrung, wie eine monatliche Publikation vermarktet wird, starteten wir mit der ersten Nummer im Juni 1989. Mein Problem bestand darin, daß ich als Schreiberling 10 Jahre vorher letztmalig auf einem motorisierten Zweirad saß. Nach Klasse 4 und diversen Zündapps, nach Klasse 1 und einer R26, einer 150er Trophy-MZ von Neckermann, setzte ich mich nur noch 1979 auf ein Motorrad. Das Ding war eine Höllenmaschine: eine mühsam zum Straßenverkehr zugelassene Cross-Wettbewerbs-KTM (meine fehlerhafte Erinnerung: wahrscheinliches Leergewicht 10 kg - Leistung mindestens 89 PS am Hinterrad gemessen). Ich wollte zum Einkaufsbummel in die Stadt fahren. Die Maschine



Rainer Baues (Produktion)

beherrschte mich völlig. Die Leerlaufdrehzahl lag bei 4.000 Umdrehungen. Sie wurde nicht per Anschlagsschraube eingestellt, weil keiner im Cross-Rennen den Leerlauf braucht. Per Hand mußte grob die Drehzahl über den Gasgriff reguliert werden. Das letzte Gefühl der Sicherheit raubte mir das infernalische Getöse aus dem abrazzgefüllten Auspuff und das Schalten ohne Kupplung. Unfreiwillig verblüffte ich die Autofahrer mit Wheelies. Ohne Unfall wieder das sichere Haus meiner Wohngemeinschaft erreicht, versprach ich dem sich ablachenden und leihgabegebenden Mitbewohner, „nie wieder mit einem Motorrad zu fahren“.

Aufbau

Und nun hatten wir 10 Jahre später die GUMMIKUH am Hals. Für mich hieß das: ganz schnell lernen. Wieder Motorrad fahren, schrauben und probieren. Brachliegende, vor Jahren abgestellte Gehirnzellen hatten anscheinend nur auf diesen Reiz gewartet. Motorrad restauriert, Maschinen testefahren, Fahrer-



Ute Nennstiel (Verwaltung)

trainings mitgemacht, Reisen unternommen und festgestellt, daß man das Motorradfahren genauso wenig wie das Schwimmen verlernt. Herrlich war es, wenn ich auf der Maschine nach Irgendwo hingondelte, drei Tage für die Hinfahrt Zeit hatte, einen Schnitt auf Landstraßen von 60 km/h schaffte, Freunde besuchte und recherchieren konnte. Die Auflage der GUMMIKUH, die Qualität und der Spaß an der Arbeit wuchsen mit diesen Erfahrungen.

Fehler

Doch als großer Fehler bei der Werbung neuer Abonnenten stellte sich der Name „GUMMIKUH“ heraus. Der BMW-Fahrer fand wenig über seine Hausmarke, und der Nicht-BMW-Treiber schaute sich das Blatt oftmals nicht an, weil es inhaltlich das Thema „Schwingenkühe und älter“ versprach. Die Abozahlen stiegen, allerdings nicht so steil, wie wir es benötigten. Trotz unserer Absicht, ein anzeigefreies Blatt zu machen, mußten wir gewerbliche, geldbringende Insertionen aufnehmen, was automatisch zu



Comic: Thomas Reichl

mehr Verwaltungsarbeit führte.

Vereinigung

Ende 1989 vereinigten wir uns mit der Dortmunder Zeitschrift PAST perfect. Das brachte uns eine Verdoppelung der Abozahl und wieder etwas Geld in die Kassen. Das erste gemeinsame Heft im Februar 1990 zeigte den Lesern, wo es langgehen sollte: mehr Artikel über ausländische Maschinen und eine Themen-erweiterung auf die 70er Jahre.

Magere Löhne

Entsprechend unserer Arbeit und den finanziellen Einlagen erhielten wir ein sehr geringes Gehalt (wie meine Familie und ich davon leben konnten, ist mir heute noch schleierhaft!) Aus purer Neugierde und aus dem Zwang heraus zu sparen, zog es uns schon sehr früh in die DDR. Bei einem Besuch im März 1990 stellten wir fest, daß der Postversand aus der DDR in die Bundesrepublik erheblich billiger ist, als wenn die GUMMIKUH innerhalb Westdeutschlands zu den Lesern geschickt wird. Um den Gesetzen genüge zu tun, mußten wir allerdings eine Dependence in der DDR gründen. Wir boten den DDR-Veteranenfreunden das GUMMIKUH-Abo für 49,90 Mark-Ost an (womit wir wohl die erste westdeutsche Firma waren, die mit einem Kurs von 1 zu 1 zufrieden war). Das Abo-Geld überwies man uns auf unser Konto in der DDR. Bis zur Währungsunion kartten wir Monat für Monat die Gesamtauflage in den ersten größeren Ort hinter der

Grenze, hoben von unserem Ost-Mark-Konto Geld ab, gingen zur Post, kauften häufig den Gesamtbestand an „Postwertzeichen“ auf, (in diesen Fällen steuerten wir ein zweites Postamt an) und frankierten mehrere Stunden per Hand.

Andy

Als segensreich erwies sich die Anstellung von Andy Schwietzer im Oktober 1990 als Schreiberling. Die erste Bedingung von uns, Motorradfahren zu können, erfüllte Andy. Bei einem Fahrertraining warnte uns der Moderator, auf keinen Fall bei der Ausweichübung über 50 km/h zu fahren. Er selbst wuselte maximal mit 55 km/h durch die enge Gasse. Andy, mit seiner 250er MZ TS, kaum von den anderen Teilnehmern ernst genommen, riskierte die dicke Lippe. Er würde das mit 60 schaffen. Höhnisches Gegrinse überall und fachliche Kommentare der Fahrer fernöstlicher Motorräder waren die Folge („geht doch nich“ - „der mit seinem Osthobel“). Andy fegte mit über 60 durch die kleine Pylonenstraße, ohne sich hinzulegen! So etwas hatte noch keiner gesehen: Die Packtaschen berührten den Asphalt! Wahrscheinlich hatte Andy aus seinem Sparsamkeitstrieb heraus sogar noch die ersten, völlig verhärteten Serien-Pneumant-Diagonalreifen (geglistert und runderneuert) drauf. Genau so gut kann Andy schreiben, wie damalige Leserbriefe und sein weiterer Werdegang beweisen.

MZ Engagement

Meine Aufenthalte in der DDR, insbesondere in Sachsen, brachten mir dieses völlig fremde Land und die dortigen Motorradfahrer näher. Nach dem ersten Besuch in der DDR und bei MZ war ich so begeistert von den Menschen, der Landschaft (Erzgebirge etc.), den kopfsteingepflasterten Straßen und von dem Charme der häu-



Redaktionsteam Ende 1992:

Udo Stünkel, Andy Schwietzer, Peter Kurze (v.l.n.r.)

fig restaurierungsbedürftigen alten Häuser, daß meine Familie sich einen 4-stündigen Reise-report anhören mußte. Mit meiner Idee, das MZ-Werk zu unterstützen, rannte ich bei Rainer Baues und Andy offene Türen ein. Wir wollten dem MZ-Werk pro Ausgabe eine Seite für eine Anzeige geben. Die Gegenleistung sollte erst nach einem Jahr erfolgen und zwar nach diesem Schema:

1. Geht es dem MZ-Werk im vereinigten Deutschland gut, so zahlen sie mit Geld.
2. Geht es dem Werk mittelmäßig, so geben sie uns Motorräder, die wir unter der Leserschaft verlosen bzw. einer karitativen Organisation spenden.
3. Geht es MZ schlecht, so verzichten wir auf jeglichen Ausgleich unserer Forderung.

Wir riefen befreundete Redakteure anderer Zeitschriften an, um sie von dieser Idee zu überzeugen. Das Echo war geteilt. Einige lehnten ab, einige meinten „ihr macht das schon - dann ziehen wir mit“ und wenige stimmten zu. Franz Schermer, Herausgeber des Motorrad-Magazins „mo“, stand auf unserer Seite und hatte zusätzliche, MZ fördernde Gedanken. Die Idee scheiterte (für mich heute noch unfaßbar) an MZ. Anscheinend gab es im Werk keinen, der entscheiden wollte.

Top Job?

Etwas gestalten, eigenverantwortlich arbeiten, Entscheidungen treffen, sind Faktoren, die einen Job interessant ma-

chen. Doch als Hauptredakteur kam ich nicht mehr dazu, selbst zu schreiben, geschweige denn, Motorrad zu fahren. So war ich 90 % meiner Zeit mit Verwaltungsaufgaben und nur noch 10 % mit kreativen Arbeiten beschäftigt. Ein Mißverhältnis!

Ausgewert

Die andauernden finanziellen Schwierigkeiten sorgten bei einigen von uns schon für körperliche Leiden. Magenschmerzen reduzierten den Kaffeeverbrauch der Mannschaft erheblich. „Krankfeiern“ gab es nicht. Keiner konnte sich von den Problemen freimachen. „Dienst ist Dienst und Schnaps ist Schnaps“ war ein Spruch, der für uns nicht zutraf. Man ging mit den Sorgen ins Bett. Die negativen Gedanken begannen, unseren Idealismus und unser Engagement zu zerstören. Diskussionen, wo wir sparen könnten und Vorschläge über Umsatzerhöhungen lähmten die redaktionelle Arbeit. Noch vorhandenen Tatendrang würgten andere bei mir mit dem Spruch ab „Wann willst endlich mal Geld verdienen“. Ich war „ausgewert“. Im Dezember 1992 verließ ich die Redaktion.

Je mehr die Magenschmerzen nachließen, je mehr zeitlichen Abstand ich gewann, desto stärker verrauchte mein Zorn. Heute zolle ich Rainer Baues Respekt, weil er unbeirrt rund 40 weitere GUMMIKUHe herausgab. Heute, im 7. Jahr der GUMMIKUH, wünsche ich, daß es sie bald wieder gibt - mit einer tragfähigen finanziellen Basis.

Peter Kurze alias pk

Betr.: Leseranfrage in GP Nr. 80

Die Probleme des Rainer Götzmann mit der Duplex-Bremse der V 7 Sport kenne ich gut, da ich im Sommer '95 versucht habe, einer V 7 spezial das Bremsen beizubringen.

Es ist in der Tat so, daß viele kleine Faktoren wichtig sind und erst eine 100%ig eingestellte Vorderradbremse einigermaßen akzeptable Ergebnisse bringt. Aufgrund der großen Masse einer V 7, die in meinem Falle noch durch einen Seitenwagen vergrößert wurde, ist die große Trommel bitter nötig, um auch nur annähernd die Bremswirkung eines MZ ES 250/2 Gespannes zu erzielen.

Mein Tip: Bei Betrachtung des Fotos fällt mir auf, daß der Winkel zwischen dem Betätigungshebel des Bremsnockens und dem Seilzug nicht stimmen kann. Dieser Winkel sollte im Moment des völligen Anliegens der Bremsbacken an der Bremsstrommel 90° betragen. Auf dem Foto ist dieser Winkel jetzt bereits größer als 90°. Wenn die Bremse dann noch betätigt wird und der Betätigungshebel noch einige cm in Richtung Radachse gezogen wird, wird sich der Winkel in Richtung 135° vergrößern. In meinem Fall hat das Umstecken des Betätigungshebels in der Vielfachverzahnung und eine entsprechende längere Einstellung des Bremszuges erstaunlich viel gebracht.

Eine brauchbare Methode zur Anpassung der Bremsbeläge an die Trommel ist folgende:

- Trommel mit doppelseitigem Klebeband auskleben.
- auf dem Klebeband passend geschnittene Streifen 400er Schmirgelleinen aufkleben.
- Rad einbauen und einige Meter mit schleifender Bremse fahren (Achtung! Keine öffentlichen Straßen benutzen! Betriebserlaubnis!).
- Rad ausbauen, Klebestreifen entfernen, Bremsstrommel zuerst mit Benzin auswaschen (Kleberreste) und danach mit Ace entfetten.
- Die Beläge haben sich dann genau auf diese Trommel eingeschliffen.

Mit dreirädrigem Gruß
Wilfried Peter Gödeker

Was sagen Kollegen zum Ende der GUMMIKUH ...

Das darf nicht wahr sein!

Nach 20-jähriger Trialpause (ausgenommen Fahrradtrial für das eigene und die anderen Kinder in und um Berlin) fand ich nach der Wende durch Kontakt zu Trialaktivist Rudi Munstermann und den Berliner Oldtrialern schnell zum Veteranentrialsport. Als Wiedereinsteiger ist neben dem Trialsport zweifelsohne die GUMMIKUH mir die wichtigste Literaturquelle. Diese (immer etwas andere) Klassikerzeitschrift schätze ich besonders wegen

- der schonungslos kritischen Artikel, z.B. über die Schattenseiten des Entgiftungswunders „Kat“, nun wohl doch nicht das Alpha und Omega für die gebeutelte Umwelt. Die Restgifte vernebeln die Gehirne. Dank an David Longstroke für den Beitrag!

- der unverfälschten Texte, die so geschrieben werden wie sie kommen, den Schreibern nie der Mund verdreht wird.

- der offenen Ohren der Redaktion für Probleme der Leser und Schreiber.

Was ich nicht vermisste:

- eine gräßliche und aufdringliche Werbung, die einem ins Gesicht schreit.

- immer wiederkehrende, nunmehr monoton wirkende Geschichten über Wiederaufbauten von Scheunenfundeln.

- bunte Bilder.

Und im Januar d.J. erfuhr ich über die Probleme bei der GUMMIKUH, daß aufgrund anwaltlicher und gerichtlicher Verfügungen Nachdrucke von Zweiradliteratur vergangener Jahrzehnte nicht mehr verkauft werden dürfen.

In mir regten sich gewisse Ah-

nungen, die sich nun zu Bewahrheiten scheinen: Die GUMMIKUH wird es künftig nicht mehr geben!?

Mit Schrecken denke ich daran, was sind die interessanten bevorstehenden Klassikertreffen von BMW, Victoria, Junak, AWO, Engländern und Oldie-Trials... ohne Beigaben durch die GUMMIKUH?

Die entstehende Lücke wird in der Klassiker-Literatur nur schwer oder gar nicht zu schließen sein, einen Lichtblick am Horizont kann ich gegenwärtig nicht erkennen. Eine gleichwertige Ersatzzeitschrift gibt es nicht! Hoffen wir, daß die Tatsachen nur ein böser Traum bleiben, noch eine gängige Lösung für den weiteren Bestand der GUMMIKUH gefunden wird und meine Zeilen nie zu erscheinen brauchen!

Die GUMMIKUH muß weiter-muhen!!

Lothar Schultze

Die GUMMIKUH gehört bald der Vergangenheit an. Schade drum!

Wir verlieren nicht nur eine interessante Zeitung. Viel wichtiger ist für mich die Frage: Sind damit nun auch die Ideen, die Einstellungen zum Motorradfahren und das Lebensgefühl einer Generation den Bach runter gegangen?

Sind die Fahrensleute - wie Klacks so schön sagt - wirklich Vergangenheit?

Ich glaube nicht! Auch wenn sich die GUMMIKUH aus wirtschaftlichen Gründen nicht rechnete und der Schlußstrich aus Vernunftsgründen gezogen werden mußte, die GUMMIKUH

ist eine Idee, die man nicht aus unseren Herzen streichen kann. Auch wenn man in ein paar Jahren vielleicht wehmütig die alten Ausgaben durchblättert, Geschichten rund ums Motorrad wird es weiterhin geben, Kreuzschlitzschrauben werden immer noch krumm gedreht, und die Suche nach dem Elektrowurm wird uns immer noch schlaflose Nächte beschern. Auch wenn es die GUMMIKUH als Zeitung nicht mehr gibt, an den Lagerfeuern werden die Geschichten und Legenden weiterleben. Ein Kapitel Motorradgeschichte wird beendet, aber das ganze Buch haben wir noch lange nicht ausgelesen!

Martin Franitza
Gespannfahrer

Schade drum!

GUMMIKUH? GUMMIKUH! Bis ich vor einigen Jahren ein Exemplar der gleichnamigen Zeitschrift in den Händen hielt, assoziierte ich GUMMIKUH immer mit den von Fahrwerksproblemen geplagten Boxern der Marke mit dem stilisierten Propelleremblem. Die Zeitschrift GUMMIKUH war einfach anders als die Mitbewerber, bei denen der Leser von der jetzt allgemein üblichen Farbflut überwältigt wurde. Die Macher hatten sich fundierte Berichterstattung über Motorräder der 50er, 60er und siebziger Jahre auf das Titelblatt geschrieben. Da wurde an Nachkriegsgurken geschraubt, daß Calle Hertweck aus der Kiste Beifall klatschte und das alles in unaufdringlichem schwarz/weiß Druck, wie in seligen Zeiten, als Klacks noch mit der Max beim Umrunden des Nürburgringes Kringel auf das Fahrtenschreiber-

blättchen malte. Ich habe mich an sie gewöhnt, die GUMMIKUH eine schwarz/weiße, aber nicht farblose Insiderpostille. Nach 1996 wird es keine neuen alten Boxer mehr geben und auch keine GUMMIKUH. Schade, ich werde beides vermissen.

Bernd Zimmermann
Biker Börse

Lieber eine Anzeige mehr ...

Es ist der Stil der Zeit. In einer Medienwelt, wo ein buntes Bildchen oder eine nette Anzeige mehr zählt als eine gute Recherche.

Ja, der liebe Konsument möchte seinem grauen Alltag durch eine bunte Bilderwelt entfliehen, sich verführen lassen, raffinierte Technik genießen, erotische Formen, Power erahnen und seinem Kumpel einen erzählen, was Yamasuki wieder geiles gebastelt hat.

Und das Ganze gibts für 0,99 % effektiven Jahreszins günstig zu leasen, ohne Anzahlung natürlich. Und falls doch 'ne Anzahlung nötig ist, sagt die Bank: Wieviel Credo darf's denn sein?! Also, Kohle kein Problem, und leben tut man bekanntlich nur einmal. Unsere „Bild-hübsche“ Medienlandschaft rund ums Zweirad ist wie RTL und SAT I im Fernsehen zwischen den Werbepausen und Totalüberflutung an Informationen. Nur mit der Qualität haperts manchmal eben. Unterhaltung, das soll es sein.

In dieser Landschaft scheint noch kein Platz für Rückblicke in Sachlichkeit und Objektivität, für Ökopapier und Idealismus. Die Zeit wird kommen.

Bis dahin, Kopf hoch und locker dranbleiben
Rüdiger Kämna aus Otterstedt

Nachdruck eines Ersatzteilkataloges von 1961 erschienen

Rechtzeitig zur Buchmesse in Leipzig kommt auch aus Ostwestfalen ein neues Buch auf den Markt. Johann Kleine Vennekate aus Lemgo stellt als Herausgeber einen neuen Reprint vor. „Großer Ersatzteil-Katalog - Motorräder-Roller-Kleinwagen- der 50er Jahre“. Bei diesem Werk handelt es sich um einen Reprint des original Kataloges des Grossisten „Gebrüder Sie“ in Bremen von 1961. Zusätzlich wurde ein informativer, bebildeter Artikel über die Entwicklung der Motorräder in der Wirtschaftswunderzeit aufgenommen.

Dieser aufwendig gestaltete Katalog enthält alle Ersatz- bzw. Verschleißteile für Motorräder, Roller, Kleinwagen der 50er Jahre. Aber auch Verschleißteile

für Vorkriegsfahrzeuge (z.B. DKW) findet man.

Alle Marken von Achilles über BMW, DKW, NSU bis Zün-

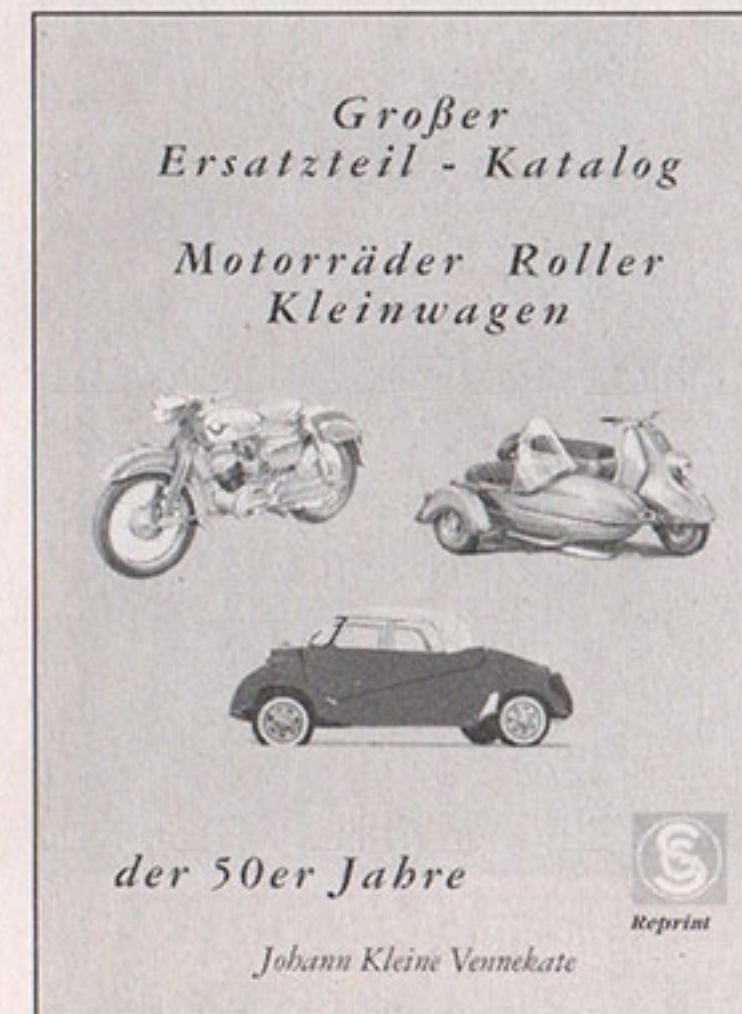

dapp sind vertreten. Die meisten Motorrad Marken gerieten

bis heute längst in Vergessenheit, und die Wartung und Reparatur sowie die Ersatzteilbeschaffung für den Oldtimer werden vielfach zum Problem. Eine umfassende Hilfestellung bietet da dieses Buch. Vergleichende Tabellen liefern Erkenntnisse, welche Marken die gleichen Teile verbauten. Neben den Markenersatzteilnummern findet der Leser die original Bestellnummer der Lieferanten von Bosch, Hella u.a., sowie Hinweise auf Normteile. Zu sämtlichen Motorradern werden die Vergasertypen benannt und diese dann in allen Einzelteilen auf Bildtafeln abgebildet.

Schließlich finden sich auch für die Einbaumotoren von Ilo und Sachs Explosionszeichnungen mit Einzelabbildung der ver-

schiedenen Bauteile.

Ausgerüstet mit einem solchen Informationsvolumen, ist ein Fehlkauf von Ersatzteilen auf den beliebten Oldtimermärkten so gut wie ausgeschlossen.

Der Herausgeber erläutert, daß er schon viele Firmenschriften verschiedener Grossisten gesichtet habe, aber eine solche Perfektion wie in dem original Katalog von 1961 des hier vorliegenden Reprints noch nirgendwo gefunden habe. Entdeckt hat Kleine Vennekate den Katalog bei der Recherche zu Artikeln und Büchern über alte Motorradveteranen. Das 240 Seiten starke Buch kann über alle Buchhandlungen oder direkt beim Verlag in 32657 Lemgo, Pestalozziweg 3 für 52,- DM bestellt werden.

Leserpost: Endschalldämpfer

Hallo Leute!

Der März ist ins Land gezogen, und Trauer erfüllt mein Herz, denn mein Briefkasten blieb in Sachen GP leer. Sollte ich als Abonnent Eurer Zeitung etwas falsch gemacht haben? Oder bin ich nur vergessen worden? Existiert die Redaktion nicht mehr? Ist die Druckmaschine defekt und der Mechaniker im Urlaub? Wurde meine Zeitung Opfer eines Verbrechens? Von abtrünnigen Postbeamten unterschlagen? Fragen über Fragen, die mich quälen und schlaflose Nächte bereiten. Es soll nun

Schluß sein mit der Ungewißheit und Licht ins Dunkel gebracht werden. Bitte seid so gut und prüft nach, was da schief gelaufen ist, soweit es in Eurer Macht steht. Als Wiedergutmachung möchte ich Euch mal um einen kleinen Gefallen bitten: In Eurer GUMMIKUH Nr. 10/95 (Dressman mit Harley vorne drauf - dickes Ding!) steht auf Seite 46 ein Artikel über Motorradpacktaschen. Abgebildet ist u.a. eine BMW (teilweise) GS oder ST oder GTS. Jedenfalls sieht man einen schönen Endschalldämpfer, der es mir

angetan hat. Da mein Auspuff hinüber ist und ich schon über eine Neuanschaffung Pläne schmiede, würde mich sehr interessieren, was das für eine Auspuffanlage ist, und wo kann ich so etwas bekommen? Oder vielleicht Prospekte? Und gibt es das auch für R 80 GS? Für Eure Hilfe danke ich Euch im voraus, die Zeitung ist gut, würde mir etwas mehr über Gespanne wünschen, weiter so!

Siegmund Kunz
PS.: Fahre neben R 80 GS auch R50/Steib S350 Gespann.

Lieber Siegmund,
die Zeitung wird nie wieder zu spät kommen, versprochen!!
Der Endschalldämpfer und das Motorrad gehören unserem Freund und Mitarbeiter Tobias Pfluger, der ist telefonisch zu erreichen unter der Nummer: 0511/2103508. Seine Adresse: Platenstrasse 7, 30451 Hannover.

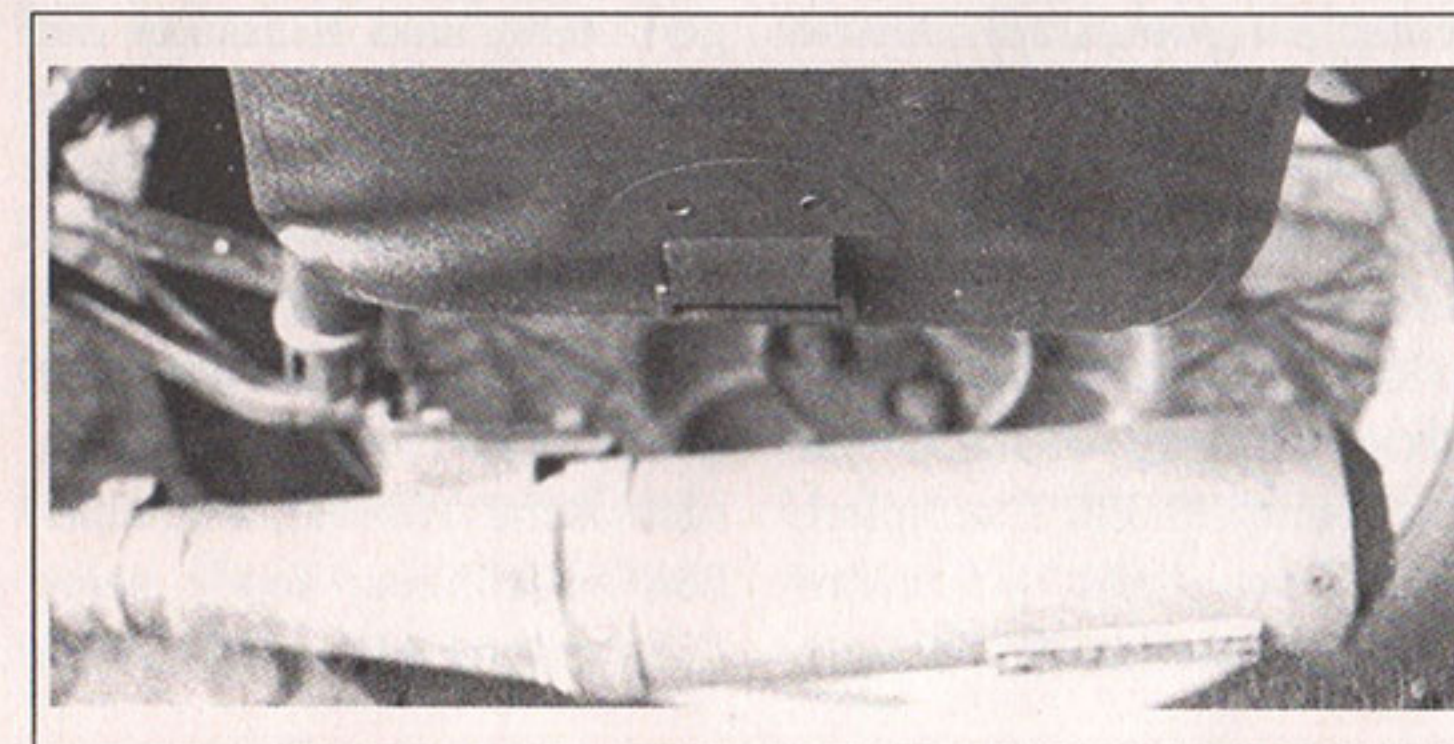

Trial-Termine

Leserbrief zu „Oldies aller Länder ...“, GP 81

Hallo GUMMIKUH,

da ist dem Lothar Schulze auf Seite 19 in der GUMMIKUH-Ausgabe 3/1996 vom 15. März bis 14. April aber ein ordentlicher Fehler unterlaufen und zwar bei den OLDIE Trial Terminen unter Kontakte: Unser Bayern Cup wird vom neugegründeten GTS - Röhrnbach veranstaltet, und da lautet die Kontaktadresse:

Irma Hackl, Reisersberg
13, 94133 Röhrnbach, Tel.:
08551-6444.

Es wurde versehentlich der MSC Röhrnbach (von diesem Club haben wir uns getrennt!) angegeben.

Mit sportlichen OLDIE
Grüßen, Irma Hackl

In meinem Leben begegnete ich sehr wenigen Menschen, die mich so tief beeindruckt haben, wie Siegfried Rauch. Mit einem im Tankrucksack etwas ledierten Blumenstrauß stand ich im Juli 1990 vor seinem Haus in der Fränkischen Schweiz. Eine gutmütige alte Dame öffnete mir die Tür. Begrüßung, Blumenübergabe, am Scott-Motor vorbeigeleitet, hörte ich aus dem Keller eine Stimme: „*Kommen Sie runter!*“ Dort saß hinter einem großen Schreibtisch Siegfried Rauch inmitten von Büchern, Akten und Patentschriften. „*Entschuldigen Sie bitte, daß ich Sie nicht an der Tür begrüße und meine Frau Sie nicht herunter begleitet, aber wir können nicht mehr so gut laufen*“, sagte er und schaute mich mit fröhlichen Augen an. Unser Gespräch, so hatten wir telefonisch geplant, sollte sich um MZ drehen und rund eine Stunde dauern. Daß es vier Stunden wurden, lag an Rauchs Wissen, an seinen Gedanken und seinen brillanten Schlußfolgerungen. Das Private kam nicht zu kurz. Er schilderte mir seinen Lebenslauf, gewürzt mit Sentenzen, wie: „*Ich habe im Gegensatz zu meiner Frau nie Sport getrieben. Jetzt, mit 85, laufe ich besser als sie*“. Dabei freute er sich spitzbübisch.

Rauch wurde am 10. Februar 1906 in Chemnitz geboren. Als Absolvent der Technischen Akademie seiner Heimatstadt kam er 1936 als Ingenieur zur Kundendienstschule von DKW. Schon vorher schrieb er nebenbei Bücher und Artikel über die Technik der Motorräder sowie über den Zweitaktmotor, der von DKW vehement vertreten wurde. 1944 kam er zum technischen Vorstand der Auto-Union, dem Zusammenschluß der sächsischen Fahrzeugindustrie (AUDI, DKW, Horch, Wan-

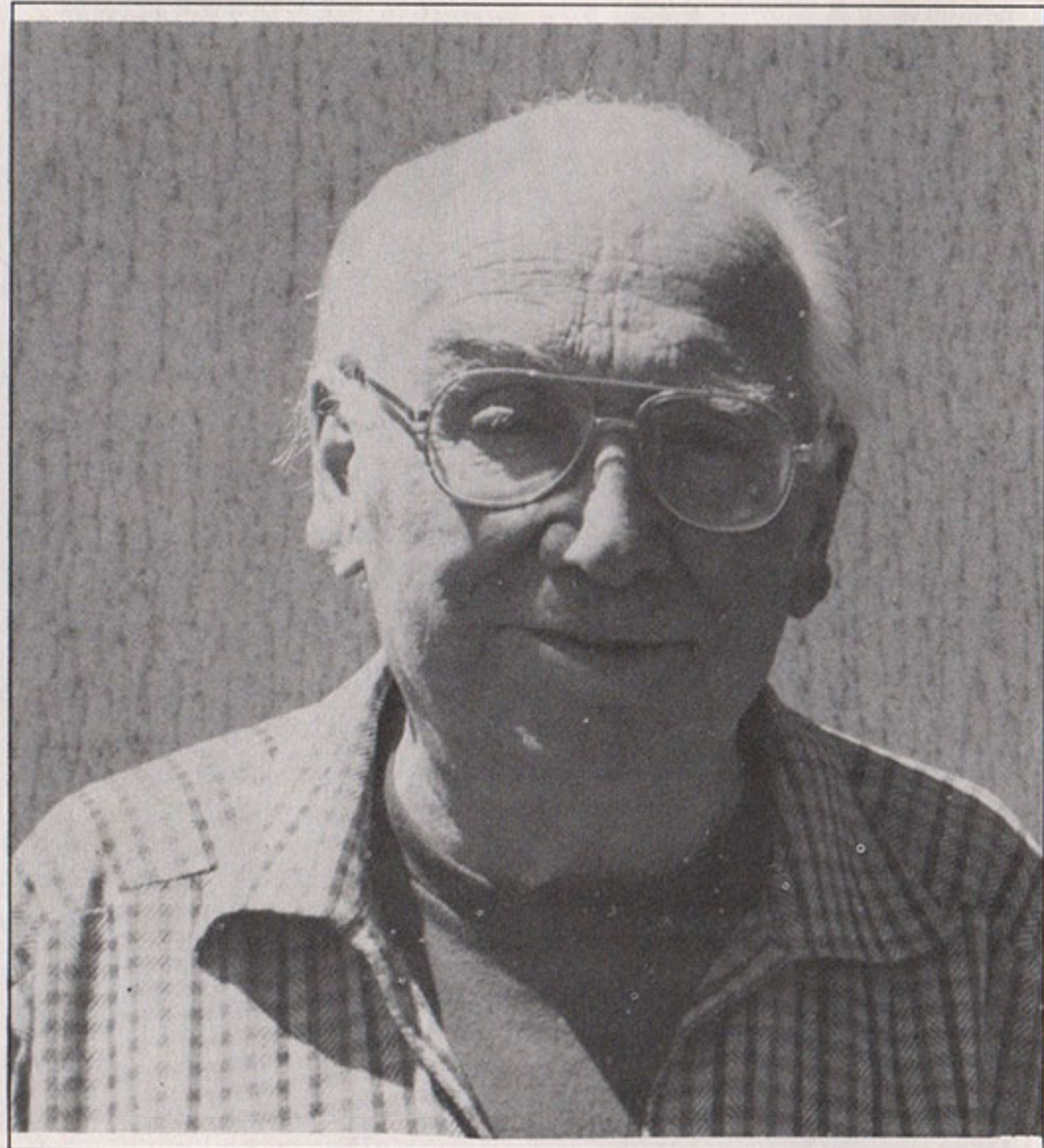

Siegfried Rauch gestorben

**Am 2. April 1996 starb kurz nach seinem 90. Geburtstag der bekannte Autor, OBERINGENIEUR und Zweitaktfachmann.
Ein Nachruf von Peter Kurze.**

derer). Nach dem Kriege schlug er sich bis 1949 als Mechaniker in Weimar und in einer Chemnitzer Motorenwerkstatt durch. Im gleichen Jahr kam Rauch zur „Industrieverwaltung Fahrzeugbau“ (Ifa) als Sachbearbeiter im „Entwicklungsgruppenaufbau“. Zusammen mit dem sächsischen Industrieminister Selbmann gelang es ihm, daß der Befehl der russischen Besatzer zur Sprengung des demontierten DKW-Werkes in Zschopau (später MZ) zurückgenommen wurde. In Chemnitz faßte die DDR-Führung die Fahrzeugentwicklung zusammen. Als technischen Leiter dieses Forschungs- und Entwicklungswerkes stellte man Rauch ein. Mit irgend jemandem wird er sich 1955 da wohl angelegt haben, was seine Versetzung zur

uran- und nicht gerade gesundheitsfördernden Wismut AG zur Folge haben sollte. Doch der für die Einstellungen verantwortliche Mann benötigte dringend DKW-Motorradersatzteile... Um die Versetzung kam Rauch herum. Doch in der DDR gab es für ihn keine vernünftige Zukunft mehr. So „machte er in den Westen rüber“ und arbeitete bis 1959 bei den Nürnberger Victoria-Werken als Kundendienstleiter. Zu dieser Zeit ging es der westdeutschen Motorradindustrie ziemlich schlecht. Massenhaft waren die damaligen Biker auf das kleine Dach mit vier Rädern umgestiegen. Die Auflage der Zeitschrift „Das Motorrad“ betrug deshalb nur noch rund 30.000 Exemplare (Das Wort „rund“ strich mir Rauch aus meinen Manuskrip-

ten, weil es „zu untechnisch und zu ungenau ist!“. Er ersetzte es immer durch die Abkürzung „ca.“). Auch das Anzeigenaufkommen ließ zu wünschen übrig, weil sich der engagierte Chefredakteur Carl Hertweck laufend mit der Industrie rieb. Hertweck wurde abgesetzt. Ersatz mußte her. Rauch war genau der richtige Mann, das zerschlagene Porzellan der Anzeigenkunden zu kitten und gleichzeitig weitere Motorradfahrer als neue Leser zu gewinnen. Rauchs Leitartikel „*waren mit ihren Kritiken oft mit Witz versehene tiefgehende Florett-Stiche für Betroffene*“, wie Klacks schrieb. Ende 1976, mit 70 Jahren, hörte Rauch als Chefredakteur auf. Unter seiner Regie stieg die Auflage des Blattes auf weit über 200.000 Exemplare. Sein Verdienst war es, in seinen Artikeln und Büchern ein Übersetzer gewesen zu sein, der zwischen den forschenden Ingenieuren und den technikinteressierten Motorradfahrern vermittelte. Die Lehrlinge des Kraftfahrzeugmechanikerberufes könnten ein Lied davon singen. Wieder nebenbei, aber voller Akribie und mit hoher Qualität, gab Rauch seit 1957 eine Zeitschrift zur Weiterbildung für den angehenden Kfz-Schlosser heraus, die bis heute existiert. Seine Bücher, wie die über 500seitige „Bibel“ für Fahrradfreake „*Fahrradtechnik*“ (mittlerweile in der 8. Auflage), „*60 Jahre Zündapp-Technik*“, „*Werkstatt-Handbuch für Zweitaktmotoren*“, „*Das Motorrad mit Seitenwagen*“ usw. sind Klassiker der Szene. Für ihn lagen in den letzten Jahren die Höhen und Tiefen nahe beieinander. Die Grenzöffnung 1989 und die Möglichkeit, seine in der DDR gebliebene Tochter und seine sächsische Heimat wiedersehen zu können, sowie seine Diamantene Hochzeit waren

Höhepunkte. Schmerzen hinterließ der Tod seiner Frau und seines Sohnes. Äußerlich ungebrochen antwortete er auf die Frage, wie man geistig so fit ein so hohes Alter erreichen kann: „*Du mußt der Jugend deine Tür öffnen! Die sollen kommen und reden. Dann versteht man die Welt besser!*“

Er fing auch wieder an zu rauchen. Englischer Tabak und eine Pfeife paßten zu ihm. Vor 20 Jahren hatte es ihm der Arzt verboten, „*weil es sich bei Ihnen auf die Beine schlägt*“. Mit seinen 87 Jahren meinte er: „*Ich kann eh nicht mehr laufen, deshalb schadet auch das Rauchen nicht mehr!*“

Besondere Freude empfand Rauch, wenn sich Ingenieure aus der Industrie an ihn wendeten, die seinen Namen nicht kannten und nur zu ihm kamen, weil sie einen Tip bekommen hatten. So erschienen auch zwei Motorenkonstruktoren von Opel, kurz nachdem Ford mit einem Zweitakter für das Modell Fiesta zu experimentieren begonnen hatte. Drei, vier Fangfragen stellte Rauch und wußte, daß die beiden keine Ahnung vom Zweitakter, allerdings vom Viertakter, hatten. Auf die Frage, weshalb sie ihn besuchten, antworteten sie offen: „*Ford baut einen Zweitakter. Demnächst wird unser Chef uns fragen, ob wir auch etwas derartiges in petto haben. Weisen wir nichts vor, so können wir unseren Hut nehmen*.“ Rauch genoß seine Alibifunktion, und es wurde für alle ein informativer Nachmittag. Wahrscheinlich hat er sie zu Anhängern des Motors mit den drei beweglichen Teilen bekehrt. Falls Opel demnächst mit so etwas kommt, weiß ich, wer dahinter steckt.

Immer wieder bedrängte ich ihn, seine Memoiren zu verfassen. Genauso häufig lehnte er ab. Nicht, daß sein Leben

uninteressant wäre, es mangelte ihm einfach nur an Zeit (er fand es urkomisch, daß Rentner und Pensinäre noch weniger Zeit haben, als Menschen im Berufsleben). Schließlich sollten zwei Bücher sein schriftstellerisches Lebenswerk krönen: „*DKW - Die Rennmotorräder*“ und „*Der Zweitaktmotor im Fahrzeugbau*“. Im letztgenannten Buch wollte er alle in Serie produzierten Auto- und Motorradmotoren beschreiben, sowie die außergewöhnlichsten Zweitakter aus dem Bootsbau und der Luftfahrt darstellen. Dazu war er gut gerüstet. Das Organisatorische stimmte (Faxgerät, Telefon, Kontakte, Bibliothek usw.). Wohl wissend, was für Probleme das Alter dem Körper bereiten kann, stimmte auch das Umfeld. Seine Sekretärin kam häufig, um ihm den Bürokrampf abzunehmen, und eine Nachbarin sorgte für Lebensmittel etc. Er ließ sich nicht, wie manche gleichaltrige, einfach fallen, sondern hatte sein Leben bis zum Tode im Griff. Das hat mir mächtig imponiert.

Sein 90. Geburtstag im Februar des Jahres war eine Bestätigung seiner Beliebtheit. Seine vielen Bekannten und Kollegen dachten an ihn und meldeten sich. Glückwünsche kamen von allen Seiten.

Der humorvolle und der, im positiven Sinne des Wortes, konservative Mensch Siegfried Rauch starb am 2. April 1996. Wenn sich jemand mit 90 Jahren davonmacht, ist das nicht verwunderlich. Doch es stimmt traurig. Ich tröste mich damit, daß er sein Leben genutzt hat, daß er sicherlich nicht gerne, aber doch zufrieden ging. Und man sollte ihm naheifern: alt werden, geistig fit bleiben und tolerant sein. Mich ärgert nur eines, daß ich diesen Menschen nicht viel früher kennengelernt habe.

Frühzeitige Abokündigung

Hallo GP'ler,
nach mehreren Telefonaten und einem Fax, welche alle unbeantwortet blieben, hab ich endlich genug von Eurem Blatt.
Nicht nur, daß Ihr die GUMMIKUH nicht mehr zustellt, Ihr habt's scheinbar nichtmal nötig, auf meine Proteste zu reagieren. Solch ein Verhalten kotzt mich echt an, und ich hab keine Lust mehr, solche Leute wie Euch mit meinem sauer verdienten Geld zu unterstützen.
Ich kündige daher mit sofortiger Wirkung mein Abo und fordere mein zuviel bezahltes Geld zurück. Abo Laufzeit bis November 1996, bis Februar wurden die Hefte geliefert. Bleibt 9 Hefte im Soll = 9 x 5,59 = 50,31 DM.

Nicht dazu berechnet habe ich meine Telefon- und Faxkosten, die ich wegen Euch hatte. Ich dachte eigentlich immer, daß Ihr ein Blatt seid, daß sich von den Anderen abheben will.
Fairerweise muß man sagen, daß Ihr das auch ward, seit einiger Zeit merkte man aber, daß Euch scheinbar die Themen ausgingen, oder wie soll ich sonst einen solch schlecht geschriebenen Bericht über KAT's verstehen? Mir für meinen Teil reicht's und ich denke, wenn Ihr so weitermacht, werdet Ihr noch mehr Abonnenten verlieren, da braucht Ihr nichtmal mehr tote Hirsche auf's Titelbild zu drucken.
Lieber Andreas,
schon passiert, wir strecken die Waffen!

Andreas Sieber

An den Schreibtisch der GUMMIKUH

Betr.: Hefte Nr. 2/96 - Seite 16 - „*Ein Abo weniger*“
Um den Faden weiterzuspinnen - schickt mir doch bitte die Autogrammadresse von Harry dem Hirsch. Wer so gut toter Mann (äh Hirsch) spielen kann... Auch das Titelblatt von Hefte 2/96 ist eine absolute Höchstleistung. Da habt Ihr es doch tatsächlich geschafft, Ben Hur auf die Troika zu bekommen. Bei den Gagen heutzutage - Spitze!

Aber Spaß beiseite - zu dem (UNTERSTREICHEN!) Gespann gibt es bestimmt noch eine Geschichte. Wäre bestimmt auch mal wieder Zeit, etwas über die guten alten „Emmen“ zu berichten.
Weiterhin frohes Schaffen!
Peter Scharfenberg
Lieber Peter,
Autogrammadresse, kein Problem, Geschichte über die „Emme“, geht leider nicht mehr.

Leserpost zum KAT

Liebe GUMMIKUH-Hirten,
für den Artikel über den Kat möchte ich Euch ein besonderes großes Lob aussprechen. Ein ausgezeichnete Artikel. Ich hab ihn gleich ein paar mal kopiert für Freunde. Vom wissenschaftlichen Standpunkt war er sicherlich anspruchsvoll und deshalb nicht von jedem leicht zu verstehen; daß aber das Einschmelzen (besser: Zerstoren) eines Autos oder Krads großer Unsinn ist, nur weil es keinen Kat hat,

dürfte auch sogenannten Umweltschützern einleuchten, sofern sie nicht total kat-ferngesteuert sind. Gleiches gilt für die Zweitakter. Endlich eine Zeitschrift, die diese Dinge vernünftig betrachtet. Macht bitte weiter so, übrigens, das Bild mit dem Hirschen habe ich auch nicht besonders schön gefunden, obwohl mir bewußt war, daß es nur gestellt war.
Viele Grüße
Franz Grobmeier,
Dipl. - Ing. Masch

GUMMIKU^H & PAST perfect

1989 - 1996

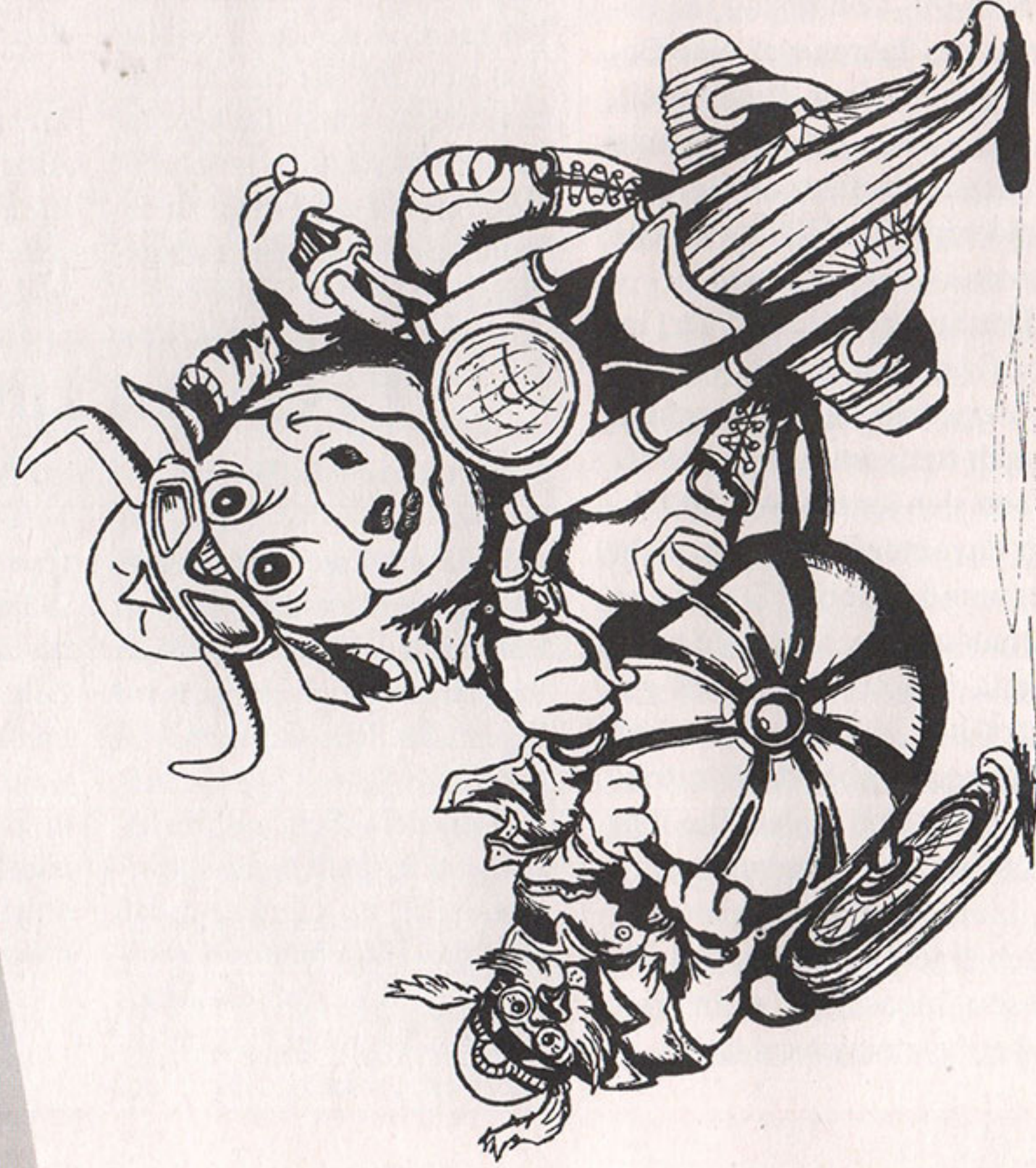

Inhaltsübersicht

GUMMIKU^H & PAST perfect

Nummer 1 bis 81

GUMMIKU^H & PAST perfect 15. April 1996

Register 1 - 81

Alle 81 GUMMIKU^H & PAST perfect Hefte auf einen Blick.

Mit Hilfe dieses Registers ist es kein Problem, wichtige Informationen aus allen erschienenen Ausgaben unserer Zeitschrift wiederzufinden. Aus den Stichwörtern 1 und 2 ergibt sich die gesuchte Information. Die Stichworte stehen jeweils einmal in der Spalte 1 und der Spalte 2, was zwar den Umfang des Registers erhöht, die Suche jedoch erleichtert.

z.B.	Stichwort 1	Stichwort 2
	Adler	Dichtringe
	Dichtringe	Adler

Anhand der Rubriken ist ersichtlich, um was für eine Art Artikel, bzw. Information es sich handelt, z.B. Schwerpunktthema oder z.B. ein kleinerer Artikel innerhalb der Sparte Korrespondenz. Die Namen der Rubriken haben sich im Laufe der Jahre zum Teil verändert, wurden jedoch der Übersichtlichkeit wegen in diesem Inhaltsverzeichnis beibehalten.

Die Hefnummern sind durchlaufend, wie meistens auf den Titelbildern, aber immer auf den Inhalts-Seiten angegeben.

Die Seitenzahlen der ersten 8 Hefte waren durchlaufend, ab Heft 9 beginnen die Hefte jeweils mit der Seite 1.

GUMMIKU^H-Bestellservice

Wir bemühen uns, ständig alle Hefnummern liefern zu können. Sind Ausgaben gerade vergriffen, werden sie in der Regel nachgedruckt und nachgeliefert. Sämtliche GUMMIKU^H & PAST perfect Hefte 1 - 81 gibt es zum Preis von 6,50 DM + Porto und Verpackung (Mindestbestellmenge: 3 Hefte).

Per Telefon: 0421 - 50 16 17, per FAX: 0421 - 50 44 48
oder per Postkarte an den GUMMIKU^H-Verlag, Am
Deich 57, 28199 Bremen.

GUMMIKU^H & PAST perfect 15. April 1996

Stichwort 1	Stichwort 2	Rubrik	Heft	Seite
Ab November wird gegrüßt	Hohmann, Hans	Biker's Seele	72	38
Abdrücker	Motorgehäuse	Wußten Sie schon	2	33
Abgase im Boot	MZ	Korrespondenz	44	16
Abgasreinigung	Katalysator	Technik	45	36
Abgasreinigung	Katalysatoren	Editorial	15	3
Abschied	Kurze, Peter	Korrespondenz	43	15
Abzieher	..	Wußten Sie schon	11	25
Abzocker	Longstrolche, David	Biker's Seele	79	38
Achsantriebsüberholung	BMW R 51/3	Technik	74	18
Achtundsechziger	Hopp, Reinhard	Biker's Seele	20	45
ADAC	Sicherheitstraining	Unterwegs	28	16
Additive	Öl	Technik	33	44
Adler	Dipl.Arbeit	Korrespondenz	26	15
Adler	Kleyer, Heinrich	Schwerpunkt	4	88
Adler	Simsa, Paul	Schwerpunkt	45	46
Adler	Treffen	Clubs & Treffen	4	109
Adler BD 176	..	Typenkunde	2	49
Adler M 100	Lagerverwendung	Wußten Sie schon	41	37
Adler M 125	Vergaserbestückung	Wußten Sie schon	22	42
Adler M 250 S	Fahrbericht	Schwerpunkt	39	4
Adler M 250/MB 250	Vergaserbestückung	Wußten Sie schon	16	41
Adler M/MB 150	Dichtringe	Wußten Sie schon	36	20
Adler M/MB250/S	Dichtringe	Wußten Sie schon	29	33
Adler MB	Zierleisten	Wußten Sie schon	9	16
Adler MB 200/250/S	Lagerverwendung	Wußten Sie schon	12	24
Adler MB 250	..	Typenkunde	64	44
Adler MB 250 S	..	Historischer Test	28	10
Adler MBR 250 S	Aprilscherz	Biker's Seele	59	37
Adler MBR 250 S	Aprilscherz II	Biker's Seele	60	41
Adlerwerke	Industriearchäologie	Korrespondenz	34	10
Adlerwerke Frankfurt	Kleine Vennekate, Johannes	Litera-Tour	68	34
Adressen	Benelli Tornado	Korrespondenz	35	11
Adressen	BVDM	Korrespondenz	49	18
Aermacchi	Harley-Davidson	Geschichte	32	48
Aermacchi/Guzzi	Cathcart, Alan	Unterwegs	73	38
Agostini, Giacomo	Auth, Matthias	Unterwegs	57	50
AJS	Cagiva	Korrespondenz	33	13
AJS 350 16 C	Lager	Wußten Sie schon	26	40
Akkus	Guse, Paul	Schwerpunkt	14	17
Aktie	Pfand	Wußten Sie schon	12	24
Alarmanlage	BMW	Wirtschaftshilfe	17	11
Alarmanlage II	Motorrad	Technik	59	22
Alaska/Yukon	Lisson, Burkhard	Korrespondenz	63	16
Alchemisten-Küche	Leverkus, Ernst	Unterwegs	43	38
Alles dicht?	Hohmann, Hans	Biker's Seele	28	39
Alpen	Mot-Touren in den	Technik	81	37
Alpenglüh'n	Böckmann, Uli	Litera-Tour	44	54
Altiöverordnung	Umwelt	Biker's Seele	14	40
Alu polieren	Restaurierung	Dreck Weg	13	50
		Schraubserie	36	46

GUMMIKU^H & PAST perfect Gesamt - Inhaltsverzeichnis 1 - 81

Stichwort 1	Stichwort 2	Rubrik	Heft	Seite
Alu Polieren I	Hercules 317	Restaurierung	9	14
Alu Polieren II	Hercules 317	Restaurierung	10	20
Alu Polieren III	Hercules 317	Restaurierung	11	20
Alu-Schweißen	Longstrolche, David	Technik	63	38
Aluminium	Eloxieren	Technik	49	34
Aluminium	Pflegemittel	Korrespondenz	26	12
Aluminium	Tanks	Wußten Sie schon	14	38
Amerik. Motorräder	Wiesner, Wolfgang	Litera-Tour	50	37
Ames	Gespannrit für Veteranen	Unterwegs	77	52
Ames	Harleykauf in den USA	Biker's Seele	76	50
Ames	Horex Resident im Sportdress	Geschichte	72	48
Ames	IWL-TR 150 Troll I	Geschichte	74	4
Ames	Maico M 250/B	Fahrbericht	66	48
Ames	NSU Fox	Fahrbericht	65	4
Ames	Red Porsche Killer Killer	Technik	64	46
Ames	Royal Enfield 350 Bullet Trial	Unterwegs	75	42
Ames	TT-Impressionen	Unterwegs	62	52
Anfänger	Sicherheit	Korrespondenz	41	15
Angst der Jungfrau vorm Elfmeter	Neder, Norbert	Biker's Seele	69	40
Anker-Saxophone	Wüsten-Scheichs	Geschichte	81	45
Anleitung	Oldtimer-Händler	Biker's Seele	10	33
Anleiend wird 60	Kleine Vennekate, Johannes	Geschichte	79	54
Antriebskette	X-Ring-Kette	Korrespondenz	72	18
Antriebsstechnik	Kardianwelle	Wußten Sie schon	8	222
Antriebsverzahnung	BMW R75/5	Wußten Sie schon	59	11
Äologische Inseln	Sizilien	Reisebericht	10	42
April April	Unterwasser-MZ	Schwerpunkt	23	46
Aprilscherz	Adler MBR 250 S	Biker's Seele	59	37
Aprilscherz II	Adler MBR 250 S	Biker's Seele	60	41
Arabella-Motor	Zündapp KS 900	Biker's Seele	49	42
ARAL	Viel Spaß auf 2 R.	Diet & Dat	16	43
Ardie B 250/251	Lagerverwendung	Wußten Sie schon	21	16
Ardie B 252	Vergaserbestückung	Wußten Sie schon	15	39
Ardie BD 175	Vergasereinstellung	Wußten Sie schon	6	159
Ardie BD 176	..	Historischer Test	29	47
Ardie BD 176	Vergaserbestückung	Wußten Sie schon	41	37
Ardie BD 176/201	Dichtringe	Wußten Sie schon	32	36
Ardie, 75 Jahre	Longstrolche, David	Geschichte	65	42
Ariel	Lager	Wußten Sie schon	27	46
Arme-Leute-Manx	Renmmaschine	Sport	20	48
Asbest	Dichtungen	Dreck Weg	14	48
Asbest	Dichtungen	Wußten Sie schon	32	36
Atmosphäre, bessere	Geschmackspapier	Korrespondenz	47	13
Auf drei Rädern	Gespanne	Biker's Seele	22	16
Aufbau	Vergaser IV	Technik	4	98
Augustusburg	Museum	Unterwegs	31	36
Augustusburg	Oldtimertreffen	Korrespondenz	40	10
Augustusburg 25 Jahre	Schneeballschlacht auf der Burg	Unterwegs	68	35
Ausbeulen	Tank	Wußten Sie schon	12	24
Auspuff	Ersatzteile	Korrespondenz	41	15

GUMMIKU^H & PAST perfect Gesamt - Inhaltsverzeichnis 1 - 81

Stichwort 1	Stichwort 2	Rubrik	Heft	Seite	Stichwort 1	Stichwort 2	Rubrik	Heft	Seite	Rubrik	Heft	Seite
Auspuff	Hercules 317	Restaurierung	24	22	Beiwagenhorst	Horsti in der Grube	Biker's Seele	9	47	Biker's Seele	9	47
Auspuff	Nachbau	Korrespondenz	41	15	Bekleidung	Handschuhe	Korrespondenz	43	14	Korrespondenz	43	14
Auspuff-Endstück	MZ-Gespinn	Korrespondenz	49	16	Bekleidung	Triagezwang, Kombis	Korrespondenz	34	10	Korrespondenz	34	10
Auspuffreparatur	BMW /6	Korrespondenz	54	14	Belt-Drive	Triumph	Korrespondenz	70	16	Korrespondenz	70	16
Ausstellung	Zündapp I	Schwerpunkt	15	8	Benelli 250 TS	Skandinavien	Reisebericht	11	44	Reisebericht	11	44
Auswechsellin	Zündapp II	Schwerpunkt	16	8	Benelli Tomado	Adressen	Korrespondenz	35	11	Korrespondenz	35	11
Auswuchten	Pfeilbuchsen	Wußten Sie schon	13	38	Benzin	Reinigungsmittel	Dreck Weg	12	49	Dreck Weg	12	49
Auswuchten	Kurbelwelle	Technik	39	14	Benzin bleifrei	Langstroke, David	Technik	50	32	Technik	50	32
Auth, Matthias	Räder	Wußten Sie schon	1	9	Benzinfilter	Zweitakter	Wußten Sie schon	21	17	Wußten Sie schon	21	17
Auto/Motorrad	Aermacchi/Guzzi	Unterwegs	57	50	Benzinhahn	Dichtungen	Wußten Sie schon	12	25	Wußten Sie schon	12	25
Automatischer Lichtschalter	Kurze, Peter	Diet & Dat	13	44	Benzinhahn	Dichtungen	Wußten Sie schon	33	38	Wußten Sie schon	33	38
Automatisches Ladegerät	Elektrik	Korrespondenz	69	15	Benzinhahn	Hercules 317	Restaurierung	17	23	Restaurierung	17	23
Automotor	6 V / 12 V	Korrespondenz	70	12	Benzinhahn	MZ	Wußten Sie schon	41	36	Wußten Sie schon	41	36
Automotor	BMW	Korrespondenz	36	12	Benzinhahn	..	Wußten Sie schon	25	36	Wußten Sie schon	25	36
Autos aus Innenstadt	Zündapp KS 601	Korrespondenz	35	13	Benzinzusatz	Castrol TBE	Korrespondenz	69	14	Korrespondenz	69	14
AVON-Reifen	Kurze, Peter	Last not least	33	54	Benzinzusatz	Castrol TBE	Korrespondenz	70	16	Korrespondenz	70	16
AWD	Familienerbe	Geschichte	48	54	Benzinzusatz	Castrol TBE	Korrespondenz	80	12	Korrespondenz	80	12
AWO 425	..	Typenkunde	25	10	Berechnung	HuBraun	Wußten Sie schon	30	16	Wußten Sie schon	30	16
AWO 425	Mehr als nur ein Hobby	Unterwegs	75	4	Berliner Zweitakt Schmiede	König	Geschichte	80	4	Geschichte	80	4
AWO 425	Modellgeschichte	Schwerpunkt	13	8	BERU	Elektrik	Wußten Sie schon	10	24	Wußten Sie schon	10	24
AWO 425 T	Rudolph, Siegfried	Geschichte	79	32	BERU	Zündkontakte	Wußten Sie schon	2	34	Wußten Sie schon	2	34
Axiallager	BMW Kipphebel	Technik	63	16	Besprechung	TT-Spiel	Korrespondenz	80	14	Korrespondenz	80	14
Bä(h)renmarke Amazonas	Neder, Norbert	Technik	77	50	Besser als ihr Ruf	Kawasaki Z 200	Biker's Seele	13	34	Biker's Seele	13	34
Bach, Rauch, Lange	Sein od. nicht(s)..	Biker's Seele	38	48	Betriebsanleitungschinesisch	Hertweck, Carl	Litera-Tour	17	46	Litera-Tour	17	46
Bacon, Roy	Yogi	Biker's Seele	21	22	Bewegl. Eisenhaufen I + II	Longstroke, David	Technik	69	17	Technik	69	17
Bacon, Roy	BMW 1 u. 2 Zylind.	Litera-Tour	37	9	Bewußtsein	Longstroke, David	Biker's Seele	57	32	Biker's Seele	57	32
Baden Württemberg	Honda	Litera-Tour	36	9	Bianchi Motociclo MT 61	Longstroke, David	Biker's Seele	58	50	Biker's Seele	58	50
Baltikum	Touren in..	Litera-Tour	45	18	Bielefelder Markentreffen	Umwelt	Dreck Weg	11	50	Dreck Weg	11	50
Barbour	Reisebericht	Unterwegs	63	52	BIGS	..	Typenkunde	76	36	Typenkunde	76	36
Bartsch, Christian	Wachs-Cotton	Bekleidung	34	50	Biker's Blues	Kleine Venneke, Johannes	Unterwegs	73	22	Unterwegs	73	22
Bastelip	Eine Jhd. Mot.Tech.	Litera-Tour	7	205	Biker, Mädchen..	..	Korrespondenz	43	12	Korrespondenz	43	12
Bastert	Pneumatikoffler als Top-Case	Technik	80	42	Billigtauf	Jortzik, Michael	Litera-Tour	55	42	Litera-Tour	55	42
Batterie I	Firmengeschichte	Reiseführer	12	38	Bing	Jones, Bob	Litera-Tour	58	15	Litera-Tour	58	15
Batterie II	Elektrik	Technik	42	34	Bing Vergaser	Trial	Sport	17	48	Sport	17	48
Batterien	BMW /5	Technik	43	48	Bing Vergaser	Wußten Sie schon	Wußten Sie schon	26	40	Wußten Sie schon	26	40
Batterien	Nickel-Cadmium	Wußten Sie schon	33	38	BL und WHB	Wußten Sie schon	Wußten Sie schon	11	33	Wußten Sie schon	11	33
Batterien	Nickel-Cadmium	Wußten Sie schon	37	42	Blanchard, John	MZ	Diet & Dat	18	42	Diet & Dat	18	42
Batterien	Spechs Volt	Wußten Sie schon	7	193	Bleiakkus	URS	Korrespondenz	71	16	Korrespondenz	71	16
Bauanleitung	Westervaldmotorrad	Technik	72	41	Bleifrei	Hahmann, Frank	Schwerpunkt	35	16	Schwerpunkt	35	16
Baum, P., Fernandes, L.	Oldt. Adressenlex.	Korrespondenz	46	12	Bleifrei für alle?	Yamaha	Wußten Sie schon	31	50	Wußten Sie schon	31	50
Baumann/Peters	Tetrow	Litera-Tour	23	27	Blendwerke	Veteranen	Korrespondenz	48	15	Korrespondenz	48	15
Bearbeitung	Gummi	Litera-Tour	64	18	Blinker	Vergaser	Litera-Tour	72	54	Litera-Tour	72	54
Beart Norton 350	Cathcart, Alan	Wußten Sie schon	10	25	BMW	Helme	Wußten Sie schon	22	42	Wußten Sie schon	22	42
Beaulieu GB	Veteranentreffen	Fahrbericht	65	18	BMW	Motorradhandbücher	Wirtschaftshilfe	17	11	Wirtschaftshilfe	17	11
Becker, Thomas	Vergaser	Unterwegs	79	16	BMW	Hahmann, Frank	Korrespondenz	36	12	Korrespondenz	36	12
Befestigung	Nummernschild	Litera-Tour	32	50	BMW	Yamaha	Korrespondenz	72	12	Korrespondenz	72	12
Behördenwillkür	Solidarität gegen	Wußten Sie schon	40	18	BMW	Yamaha	Wußten Sie schon	19	17	Wußten Sie schon	19	17
		Last not least	30	54	BMW	Yamaha	Wußten Sie schon	4	94	Wußten Sie schon	4	94

GUMMIKUH & PASTperfect Gesamt - Inhaltsverzeichnis 1 - 81

GUMMIKUH & PAST perfect 15. April 1996

GUMMIKUH & PAST perfect 15. April 1996

Stichwort 1	Stichwort 2	Rubrik	Heft	Seite	Stichwort 1	Stichwort 2	Rubrik	Heft	Seite	Stichwort 1	Stichwort 2	Rubrik	Heft	Seite
BMW	Ersatzteile	Korrespondenz	29	13	BMW R 75/5	BMW R 75/5	Typenkunde	72	42	Typenkunde	72	42	72	42
BMW	Filter	Wußten Sie schon	19	17	BMW R 75/5	Leben mit der	Geschichte	39	51	Geschichte	39	51	39	51
BMW	Lichtmaschine	Korrespondenz	35	12	BMW R 90 S	..	Typenkunde	61	34	Typenkunde	61	34	61	34
BMW	Ventilführungen	Diet & Dat	19	43	BMW R 90 S	Rallye-Cup	Sport	32	44	Sport	32	44	32	44
BMW	Werksart-Test	Korrespondenz	36	11	BMW R25/3 mit Steib LS 200	Stükel, Udo	Fahrbericht	52	32	Fahrbericht	52	32	52	32
BMW - Boxer	Gasgestänge	Technik	54	36	BMW R51/3	Radlagerung	Lesertip	52	44	Lesertip	52	44	52	44
BMW /5	Batterien	Wußten Sie schon	33	38	BMW R75/5	Antriebsverzahnung	Schwerpunkt	59	11	Schwerpunkt	59	11	59	11
BMW /5	Stummelnenker	Korrespondenz	69	11	BMW Typ 256	Zeller, Walter	Litera-Tour	30	4	Litera-Tour	30	4	30	4
BMW /6	Auspuffreparatur	Korrespondenz	54	14	BMW Werksgeschichte	Briel, Dorothea	Korrespondenz	53	42	Korrespondenz	53	42	53	42
BMW 1 u. 2 Zylind.	Bacon, Roy	Litera-Tour	37	9	BMW, alte	Werkstätten	Korrespondenz	26	12	Korrespondenz	26	12	26	12
BMW Kipphebel	Knittel, Stefan	Technik	6	173	BMW-Einzyklinder	Rauch, Siegfried	Woh's who	6	176	Woh's who	6	176	6	176
BMW Motorrad	Knittel, Stefan	Litera-Tour	56	37	BMW-Motorräder	Kramer, Theo	Korrespondenz	41	12	Korrespondenz	41	12	41	12
BMW R 24	Restaurierung	Korrespondenz	21	12	BMW-Rekordfahrt	Henne, Ernst	Korrespondenz	14	40	Korrespondenz	14	40	14	40
BMW R 25/2/3	BMW R 25/3	Wußten Sie schon	26	41	BMW-Teile	Alpenglüh'n	Korrespondenz	16	20	Korrespondenz	16	20	16	20
BMW R 25/3	BMW R 25/3	Wußten Sie schon	19	18	Böckmann, Uli	Friesische Tänze	Korrespondenz	12	46	Korrespondenz	12	46	12	46
BMW R 26	BMW R 26	Historischer Test	13	46	Böckmann, Uli	Haben und Halten	Korrespondenz	37	20	Korrespondenz	37	20	37	20
BMW R 26	..	Typenkunde	1	11	Böckmann, Uli	Gebrauchsmaschinen	Korrespondenz	15	40	Korrespondenz	15	40	15	40
BMW R 26/27	Dichtringe	Wußten Sie schon	43	36	Böckmann, Uli	Protektoren-Kittel	Korrespondenz	13	40	Korrespondenz	13	40	13	40
BMW R 26/27	Lagerverwendung	Wußten Sie schon	5	126	Böckmann, Uli	Schwarzer Reiter	Korrespondenz	49	20	Korrespondenz	49	20	49	20
BMW R 26/27	Lagerverwendung	Wußten Sie schon	20	16	Böckmann, Uli	Termin, Der	Korrespondenz	76	4	Korrespondenz	76	4	76	4
BMW R 35	Replika	Korrespondenz	47	15	Böckmann, Uli	Yamaha TX 750	Geschichte	18	14	Geschichte	18	14	18	14
BMW R 35	Replika	Leserbriefe	48	17	Böckmann, Uli	Reisebericht	Typenkunde	17	17	Typenkunde	17	17	17	17
BMW R 45	Cafe Boxer	Technik	37	52	Böckmann, Uli	Triumph-Twins II	Geschichte	47	16	Geschichte	47	16	47	16
BMW R 50	..	Historischer Test	36	38	Böckmann, Uli	Vincent	Sport	22	24	Sport	22	24	22	24
BMW R 50	..	Wußten Sie schon	13	14	Böckmann, Uli	Hercules 317	Restaurierung	28	23	Restaurierung	28	23	28	23
BMW R 50	Vergaserbestückung	Wußten Sie schon	33	39	Böckmann, Uli	Wirkungsgrad	Wußten Sie schon	1	9	Wußten Sie schon	1	9	1	9
BMW R 50/5	Vergaserbestückung	Wußten Sie schon	40	19	Böckmann, Uli	Hercules 317	Restaurierung	20	22	Restaurierung	20	22	20	22
BMW R 50/5 R51/3	Fahrbericht	Schwerpunkt	25	40	Böckmann, Uli	Easy-Clutch	Korrespondenz	77	17	Korrespondenz	77	17	77	17
BMW R 51/2	..	Typenkunde	5	145	Böckmann, Uli	Lizenzloses Rennen	Korrespondenz	81	15	Korrespondenz	81	15	81	15
BMW R 51/2	Dichtringe	Wußten Sie schon	28	36	Böckmann, Uli	BMW	Korrespondenz	72	12	Korrespondenz	72	12	72	12
BMW R 51/2	Vergaserbestückung	Wußten Sie schon	29	33	Böckmann, Uli	Fischereiartenrennen	Sport	13	26	Sport	13	26	13	26
BMW R 51/3	Achsantriebsüberholung	Technik	74	18	Böckmann, Uli	..	Wußten Sie schon	9	16	Wußten Sie schon	9	16	9	16
BMW R 51/3	Dichtringe	Technik	38	19	Böckmann, Uli	Trommelbremsen	Technik	21	17	Technik	21	17	21	17
BMW R 51/3	Wellendichtringe	Technik	61	36	Böckmann, Uli	Trommelbremsen	Technik	23	44	Technik	23	44	23	44
BMW R 51/5 + Steib, I	Restaurierung	Technik	76	38	Böckmann, Uli	..	Korrespondenz	41	13	Korrespondenz	41	13	41	13
BMW R 51/5 + Steib, II	Restaurierung	Technik	77	38	Böckmann, Uli	Hercules 317	Restaurierung	3	70	Restaurierung	3	70	3	70
BMW R 51/5 + Steib, III	Restaurierung	Technik	78	38	Böckmann, Uli	Dnepr M 12	Korrespondenz	31	10	Korrespondenz	31	10	31	10
BMW R 51/5 + Steib, IV	Restaurierung	Technik	79	18	Böckmann, Uli	Yamaha SR 500	Korrespondenz	29	11	Korrespondenz	29	11	29	11
BMW R 51/5 + Steib, V	Restaurierung	Technik	80	32	Böckmann, Uli	Sicherung	Wußten Sie schon	34	45	Wußten Sie schon	34	45	34	45
BMW R 51/5 + Steib, VI	Restaurierung	Technik	81	45	Böckmann, Uli	Werkzeug	Wußten Sie schon	23	52	Wußten Sie schon	23	52	23	52
BMW R 60/2	Vergaserbestückung	Wußten Sie schon	42	37	Böckmann, Uli	Wirkungsgrad	Wußten Sie schon	10	1	Wußten Sie schon	10	1	10	1
BMW R 61	Scheunenfund	Geschichte	38	34	Böckmann, Uli	Wirkungsgrad	Wußten Sie schon	19	17	Wußten Sie schon	19	17	19	17
BMW R 67	Vergaserbestückung	Wußten Sie schon	14	29	Böckmann, Uli	Trommelbre								

Stichwort 1	Stichwort 2	Rubrik	Heft	Seite	Stichwort 1	Stichwort 2	Rubrik	Heft	Seite
Brillenbefestigung	Jet-Helm	Korrespondenz	46	14	Castrol TBE	Castrol TBE	Korrespondenz	74	15
Brillenträger	Brillen	Leserrip	53	38	Castrol TBE	Benzinzusatz	Korrespondenz	74	15
Brit. Trial Motocy.	Venables, Ralph	Litera-Tour	19	46	Cathcart, Alan	Benzinzusatz	Korrespondenz	74	15
Britische Twins	Ölpumpen	Korrespondenz	36	11	Cathcart, Alan	Aermacchi 350	Unterwegs	73	38
British Motor Cycles	Gubba, Herbert	Korrespondenz	30	10	Cathcart, Alan	Beart Norton 350	Fahrbericht	65	18
British Motor Cycles	Wilson, Steve	Korrespondenz	35	13	Cathcart, Alan	BSA-Rocket 3	Unterwegs	70	34
British-Bikes	Elektronische Zündanlage/Regler	Korrespondenz	73	13	Cathcart, Alan	Bultaco 50 ccm	Unterwegs	72	4
Broschüre	Helm ab	Korrespondenz	43	12	Cathcart, Alan	Bultaco TSS 250	Fahrbericht	64	4
Brückenbildung	Zündkerzen	Wußten Sie schon	13	39	Cathcart, Alan	Derbi 50 ccm	Test	59	48
Brüder's Motorradmuseum	Neder, Norbert	Unterwegs	73	37	Cathcart, Alan	Drixton-Honda 550	Fahrbericht	62	40
BSA	Hopwood, Bert	Hist. Interview	20	38	Cathcart, Alan	Ducati 500 Bicilindra	Unterwegs	79	4
BSA	Lager	Wußten Sie schon	28	37	Cathcart, Alan	Ducati Desmo	Schwerpunkt	66	4
BSA	Lagerstützplatte	Korrespondenz	36	11	Cathcart, Alan	Ducati Exklusiv	Litera-Tour	43	46
BSA	Übersetzung	Korrespondenz	35	11	Cathcart, Alan	Ducati Exklusiv	Litera-Tour	43	46
BSA - MuZ?	Gerichtliche	Korrespondenz	72	17	Cathcart, Alan	Ducati Motorräder	Litera-Tour	29	22
BSA A 10	Fahrbericht	Schwerpunkt	32	4	Cathcart, Alan	Ducati Supermono	Technik	81	20
BSA A 50/65	Standfest	Korrespondenz	23	19	Cathcart, Alan	Enfield, Egli	Fahrbericht	67	4
BSA A 65	Fahrbericht	Korrespondenz	38	4	Cathcart, Alan	Gilera Saturno Piuma	Schwerpunkt	51	4
BSA B 34 Gold Star	Lagerumbau	Schwerpunkt	27	10	Cathcart, Alan	Honda CR 110	Unterwegs	77	4
BSA B 40 I	Motor	Schraubserie	46	47	Cathcart, Alan	Honda CR 750	Unterwegs	69	48
BSA B 40 II	Motor	Schraubserie	47	47	Cathcart, Alan	John Player Norton	Schwerpunkt	52	4
BSA B 40 III	Motor	Schraubserie	48	47	Cathcart, Alan	Klass. Rennmaschinen	Litera-Tour	53	42
BSA B 40 IV	Motor	Schraubserie	49	47	Cathcart, Alan	Kuhn's Norton	Litera-Tour	75	48
BSA C 12	Typenkunde	Typenkunde	63	34	Cathcart, Alan	Lario Monument	Geschichte	59	38
BSA Goldstar	Schwerpunkt	Schwerpunkt	44	4	Cathcart, Alan	Manx Norton 500	Fahrbericht	50	48
BSA Kurbelwelle	Wußten Sie schon	Wußten Sie schon	17	41	Cathcart, Alan	Matchless G 50	Unterwegs	40	4
BSA Lightning	Typenkunde	Typenkunde	36	48	Cathcart, Alan	Moto Guzzi 350ccm	Fahrbericht	61	4
BSA Twins 1946-63	Modelle	Modelle	8	228	Cathcart, Alan	MV 750 Imola	Fahrbericht	57	4
BSA Twins 1963-72	Modelle	Modelle	9	8	Cathcart, Alan	Norton Challenge P86	Fahrbericht	63	4
BSA-Club	Korrespondenz	Korrespondenz	41	12	Cathcart, Alan	Norton Challenge P86	Fahrbericht	63	4
BSA-Norton	Unterwegs	Unterwegs	70	34	Cathcart, Alan	Rickman Harley Metisse	Sport	54	20
BSA-Rocket 3	Routenplanung	Korrespondenz	36	12	Cathcart, Alan	Seeley Manx 500	Test	58	42
BTX	Einheiten, Formeln	Korrespondenz	36	13	Cathcart, Alan	Sonauto Yamaha TZ 750	Unterwegs	74	42
Bücher	Inhaber	Wußten Sie schon	14	38	Cathcart, Alan	Triumph Daytona 500 Spezial	Unterwegs	78	16
Bücker	Modellgeschichten	Historischer Test	27	42	Cathcart, Alan	Van Veen Kreidler	Unterwegs	80	46
Bücker Ilona II	Cathcart, Alan	Fahrbericht	72	4	Cathcart, Alan	Velocette KTT 350er	Technik	71	42
Bultaco 50 ccm	Kurze, Peter	Last not least	26	54	Cathcart, Alan	Vincent Grey Flash	Fahrbericht	56	4
Bultaco TSS 250	Unglaubliches	Biker's Seele	10	5	Cathcart, Alan	Wartung	Restaurierung	28	22
Bürokratie	Adressen	Korrespondenz	49	18	Cathcart, Alan	Reiniger/Keitenspray	Wußten Sie schon	36	21
Bücker	Clubs	Korrespondenz	42	13	Cathcart, Alan	Strohmenager, Jürgen	Technik	54	46
Bücker	Clubs	Korrespondenz	43	12	Cathcart, Alan	Kolbenfresser	Dreck Weg	17	34
Bücker	BMW R 45	Technik	37	52	Cathcart, Alan	Longstroke, David	Biker's Seele	19	22
Bücker	Treffpunkt	Unterwegs	25	21	Cathcart, Alan	..	Technik	23	42
Bücker	Nor-BSA	Schwerpunkt	12	8	Cathcart, Alan	..	Technik	24	48
Bücker	Agostini, Giacomo	Korrespondenz	33	13	Cathcart, Alan	..	Technik	25	48
Bücker	Benzinzusatz	Korrespondenz	69	14	Cathcart, Alan	..	Technik	26	50
Bücker	Benzinzusatz	Korrespondenz	70	16	Cathcart, Alan	..	Technik	27	50
Bücker	Benzinzusatz	Korrespondenz	70	16	Cathcart, Alan	..	Technik	28	50

GUMMIKH & PAST perfect Gesamt - Inhaltsverzeichnis 1 - 81

GUMMIKH & PAST perfect Gesamt - Inhaltsverzeichnis 1 - 81

Stichwort 1	Stichwort 2	Rubrik	Heft	Seite	Stichwort 1	Stichwort 2	Rubrik	Heft	Seite
Clubs	BVDM	Korrespondenz	43	12	Dichtinge	Zündapp250Elastik	Wußten Sie schon	42	37
Clubs	BVDM	Korrespondenz	12	43	Dichtung	Dichtpapier	Wußten Sie schon	29	32
Colani, Luigi	Verpackungen	Korrespondenz	29	11	Dichtungen	Asbest	Dreck Weg	14	48
Computerprogramm	Streckenplanung	Korrespondenz	34	11	Dichtungen	Asbest	Wußten Sie schon	32	36
Conroy, Pat	Harley-Davidson KH	Schwerpunkt	41	4	Dichtungen	Benzinbahn	Wußten Sie schon	12	25
Cromwell	Louis, Detlev	Korrespondenz	80	15	Dichtungen	Benzinbahn	Wußten Sie schon	33	38
Cross	Veteranen-Cross	Sport	19	49	Dichtungen	BMW	Wußten Sie schon	4	94
Crossmaschine	JMR	Sport	33	16	Dickes Ende	Manöverkritik	Korrespondenz	49	17
Dähm, Ewald	Motorräder aus Suhl	Litera-Tour	57	20	Die Dicke	Pfluger, Tobias	Litera-Tour	76	45
Daimler-Benz	Horex-Werk	Unterwegs	2	47	DIN-Normen	Sammlung	Wußten Sie schon	22	42
Damenoberbekleidung	..	Test	64	20	Dipl.-Arbeit	Adler	Korrespondenz	26	15
Dank	Lauf der Dinge	Geschichte	12	34	DKW	Erinnerungen	Geschichte	36	50
Das Mammut	Hercules 317	Restaurierung	30	21	DKW Ingolstadt	..	Schwerpunkt	3	56
Das Privileg..	Pfluger, Tobias	Litera-Tour	79	52	DKW Modellgeschichte	Schwietzer, Andy	Schwerpunkt	50	5
Däschlein, Theo	Drews, K.H.	Biker's Seele	66	37	DKW RT 125 W	..	Typenkunde	75	20
Daten	Dnepr	Unterwegs	27	12	DKW RT 125/2	..	Wußten Sie schon	25	37
Davidal/Chevignon	Dürkopp M 10	Korrespondenz	43	15	DKW RT 125/2	..	Wußten Sie schon	4	94
DDR-Fahrzeuge	Halbschalenhelm	Wußten Sie schon	15	39	DKW RT 175 S	..	Historischer Test	32	30
DDR-Szene	Jet-Helm-Test	Test	63	36	DKW RT 175 S	..	Wußten Sie schon	23	52
DDR-Veteranen	Zulassung	Szene	10	49	DKW RT 200 S	..	Typenkunde	8	248
DDR/BRD	Motorradfahrer	Korrespondenz	31	12	DKW RT 200 S/250/S	..	Wußten Sie schon	18	18
Delne	Ersatzteile	Diet & Dat	15	42	DKW RT 200/250 H	..	Wußten Sie schon	15	38
Denzel	Führerschein	Technik	46	18	DKW RT 250/2	..	Typenkunde	20	14
Derbi 50 ccm	Süd-Deutschland	Litera-Tour	65	12	DKW RT 250/2	..	Wußten Sie schon	35	22
Design	Cathcart, Alan	Test	59	48	DKW RT 350	..	Wußten Sie schon	43	37
Design	MZ	Korrespondenz	39	12	DKW, Geschichte...	..	Litera-Tour	16	46
Deutsche Fahrradmot.	MZ	Korrespondenz	38	16	DKW-Elektrik I	..	Technik	41	42
Deutsche Mot. Typen	Nabinger, Manfred	Litera-Tour	9	38	DKW-Elektrik II	..	Technik	42	42
Diamantene Hochzeit	Windecker, C. O.	Litera-Tour	2	46	DKW-Elektrik III	..	Technik	43	18
Dichtpapier	Rauch, Siegfried	Diet & Dat	18	43	DKW-Geist, Zwickau	..	Technik	62	20
Dichtinge	Dichtung	Wußten Sie schon	29	32	Dnepr	..	Korrespondenz	37	11
Dichtinge	Adler M/MB 150	Wußten Sie schon	36	20	Dnepr M 12	..	Unterwegs	27	12
Dichtinge	Adler M/MB250/S	Wußten Sie schon	29	33	Dnepr M 12	..	Korrespondenz	31	10
Dichtinge	Ardie BD 176/201	Wußten Sie schon	32	36	Dnepr MT 12	..	Unterwegs	32	16
Dichtinge	BMW R 25/2/3	Wußten Sie schon	26	41	Dnepr MT 16	..	Test	34	35
Dichtinge	BMW R 26/27	Wußten Sie schon	43	36	Dnepr MT 16 TWD	..	Schaltbild	9	40
Dichtinge	BMW R 51/2	Wußten Sie schon	28	36	Doppel-Duplex Bremsen	..	Genial-Gerät	80	16
Dichtinge	BMW R 51/3	Wußten Sie schon	38	19	Drehmomente	..	Moto Guzzi V 7	7	206
Dichtinge	DKW RT 125/2	Wußten Sie schon	25	37	Drehmomente	..	Schrauben IV	32	37
Dichtinge	Hercules 317	Restaurierung	24	22	Drehmomentschlüssel	..	Umräumung	30	17
Dichtinge	Maico 125/150	Wußten Sie schon	40	18	Dreirad	..	Werkzeug	44	31
Dichtinge	NSU Konsul I + II	Wußten Sie schon	41	36	Dreirad	..	Duo	44	31
Dichtinge	NSU Maxi	Wußten Sie schon	33	39	Dreirad	..	Krause Piccolo	46	14
Dichtinge	NSU Superfox	Wußten Sie schon	8	223	Dreirad	..	Das Privileg..	66	37
Dichtinge	Puch 250 TF/SG/SGS	Wußten Sie schon	30	16	Dreirad	..	Biker's Seele	66	37
Dichtinge	Puch125/175S/SVS	Wußten Sie schon	39	42	Dreirad	..	Biker's Seele	79	30
Dichtinge	Victoria KR 25/S	Wußten Sie schon	34	44	Dreirad	..	Fahrbericht	62	40
Dichtinge	Zündapp 175 S Trop.	Wußten Sie schon	31	51	Dreirad	..	Last not least	24	54
Dichtinge	Zündapp DB 203	Wußten Sie schon	35	22	Dreirad	..	Nachruf	37	15
Dichtinge	Zündapp DB 203	Wußten Sie schon	35	22	Dreirad	..	Podszum, Brigitte	9	39
Dichtinge	Zündapp DB 203	Wußten Sie schon	35	22	Dreirad	..	Heinze, Edwin	10	38

GUMMIKH & PAST perfect Gesamt - Inhaltsverzeichnis 1 - 81

Stichwort 1	Stichwort 2	Rubrik	Heft	Seite	Stichwort 1	Stichwort 2	Rubrik	Heft	Seite	Stichwort 2	Rubrik	Heft	Seite
Ducati	Schauer, Heidi	Biker's Seele	11	48	Eigenbauten-Treff	Longstoke, David	Unterwegs	61	16	Führerblattlere	Korrespondenz	71	12
Ducati 125 Sport	Scheunenfund	Korrespondenz	46	14	Ein dicker Hund ...	Führerblattlere	Korrespondenz	71	12	Batsch, Christian	Litera-Tour	7	205
Ducati 250 Mark III	Stoff zum Träumen	Biker's Seele	75	18	Ein Frage der Einstellung	Batsch, Christian	Korrespondenz	81	18	Kraus, Jens	Korrespondenz	19	17
Ducati 500 Bicilindra	Cathcart, Alan	Unterwegs	79	4	Einheiten, Formeln	Umsrechnung	Korrespondenz	36	13	Bücher	Korrespondenz	76	11
Ducati 750 GT	..	Typenkunde	23	10	Einmotten	Konservierung	Korrespondenz	41	36	Scheinwerfer	Korrespondenz	76	11
Ducati 750 GT	Lager	Wußten Sie schon	34	45	Einsätze	Konservierung	Korrespondenz	41	36	Hercules 317	Restaurierung	16	24
Ducati 900 SS	Fahrbericht	Schwerpunkt	31	16	Einspeichen	Hercules 317	Restaurierung	16	24	Speichenräder	Technik	12	43
Ducati Desmo	Cathcart, Alan	Litera-Tour	66	4	Einstellung	Speichenräder	Technik	12	43	Vergaser V	Technik	5	130
Ducati Exklusiv	Cathcart, Alan	Schwerpunkt	47	36	Eisbär	Vergaser V	Technik	5	130	Yogi	Biker's Seele	18	54
Ducati GTS 860/900	Ente	Litera-Tour	29	22	Elefantentreffen 1995	Yogi	Biker's Seele	18	54	Nürburgring	Unterwegs	70	46
Ducati Motorräder	Cathcart, Alan	Schwerpunkt	29	22	Elefantentreffen 1996	Nürburgring	Unterwegs	70	46	12 Volt Umbau	Unterwegs	81	42
Ducati Scrambler	Reisen	Typenkunde	15	44	Elektrik	12 Volt Umbau	Unterwegs	81	42	6Volt oder 12Volt	Korrespondenz	78	13
Ducati Scrambler 350	..	Typenkunde	14	14	Elektrik	6Volt oder 12Volt	Korrespondenz	78	13	Automatischer Lichtschalter	Technik	52	29
Ducati Supermono	Cathcart, Alan	Technik	81	20	Elektrik	Automatischer Lichtschalter	Technik	52	29	Batterie I	Technik	69	15
Ducati	In virus ducatis I	Biker's Seele	73	52	Elektrik	Batterie I	Technik	69	15	Batterie II	Technik	42	34
Ducati	In virus ducatis II	Biker's Seele	74	50	Elektrik	Batterie II	Technik	42	34	BERU	Technik	43	48
Ducati	Italienische Veteranenmärkte	Korrespondenz	77	16	Elektrik	BERU	Technik	43	48	DKW-Elektrik I	Technik	10	24
Ducati	Kettenfettkillerwunder	Fahrbericht	77	14	Elektrik	DKW-Elektrik I	Technik	10	24	DKW-Elektrik II	Technik	42	42
Ducati	Laverda 1200 C3	Technik	55	4	Elektrik	DKW-Elektrik II	Technik	42	42	DKW-Elektrik III	Technik	43	18
Ducati	Manx/BSA Special	Fahrbericht	54	40	Elektrik	DKW-Elektrik III	Technik	43	18	Halogen 6V-Scheinw.	Wußten Sie schon	40	18
Ducati	Moto Morini 350 S	Litera-Tour	60	34	Elektrik	Halogen 6V-Scheinw.	Wußten Sie schon	40	18	Heizgriffe	Technik	34	32
Ducati	Scheibenbremsen I	Technik	78	48	Elektrik	Heizgriffe	Technik	34	32	Hupen	Technik	40	48
Ducati	Scheibenbremsen II	Technik	79	40	Elektrik	Hupen	Technik	40	48	Regler 6V, elektron.	Technik	37	49
Ducati	Yamaha XS 100	Fahrbericht	61	44	Elektrik	Regler 6V, elektron.	Technik	37	49	Schalpläne	Technik	38	44
Ducati on Tour	Manx Grand Prix 1995	Unterwegs	76	14	Elektrik	Schalpläne	Technik	38	44	Spannungsprüfer	Technik	43	11
Dimpert, Leo	Kolben	Wußten Sie schon	14	38	Elektrik	Spannungsprüfer	Technik	43	11	Warnblinkanlagen	Technik	47	38
Duo	Dreirad	Unterwegs	44	31	Elektrik	Warnblinkanlagen	Technik	47	38	Yamaha XT 500	Technik	17	21
Duo	Test 1000 km	Unterwegs	45	33	Elektrik	Yamaha XT 500	Technik	17	21	Moto Aktiv	Korrespondenz	40	10
Durchblick I	Werkstatt	Technik	49	40	Elektrik	Moto Aktiv	Korrespondenz	40	10	Regler	Wußten Sie schon	39	41
Dürkopp	..	Wußten Sie schon	2	34	Elektrik	Regler	Wußten Sie schon	39	41	Zündkontakte	Technik	17	36
Dürkopp M 10	Daten	Korrespondenz	43	15	Elektrik	Zündkontakte	Technik	17	36	2-Ventil Boxer	Technik	69	18
Dürkopp M 125 A	..	Typenkunde	11	14	Elektrik	2-Ventil Boxer	Technik	69	18	Qualität u. Wirkungsgrad	Technik	68	50
Dürkopp MD 150	Vergaserbestückung	Wußten Sie schon	26	41	Elektrik	Qualität u. Wirkungsgrad	Technik	68	50	British-Bikes	Korrespondenz	71	13
Dürkopp MD 150	Lagerverwendung	Wußten Sie schon	30	16	Elektrik	British-Bikes	Korrespondenz	71	13	Yamaha XT 500	Korrespondenz	73	13
Dürkopp MD 200	..	Typenkunde	54	54	Elektrik	Yamaha XT 500	Korrespondenz	73	13	Regler	Korrespondenz	25	18
Dürkopp MD 200	Vergaserbestückung	Wußten Sie schon	10	25	Elektrik	Regler	Korrespondenz	25	18	Regler	Korrespondenz	45	13
Dutch Daytona	Rennsport	Schwerpunkt	29	4	Elektrik	Regler	Korrespondenz	45	13	MZ ES 250/2	Korrespondenz	70	11
Easy Rider	Nordmann, Horst	Biker's Seele	52	54	Elektrik	MZ ES 250/2	Korrespondenz	70	11	Aluminium	Technik	49	34
Easy-Clutch	Bowdenzuggetriebe	Korrespondenz	77	17	Elektrik	Aluminium	Technik	49	34	..	Korrespondenz	43	15
Ebermannstadt	Motorradmuseum	Korrespondenz	75	13	Elektrik	..	Korrespondenz	43	15	Hercules 317	Restaurierung	17	22
ECE-Grenzwerte	Katalysator	Dreck Weg	20	50	Elektrik	Hercules 317	Restaurierung	17	22	Hopp, Reinhard	Biker's Seele	28	48
ECE-Norm	Helme	Korrespondenz	43	14	Elektrik	Hopp, Reinhard	Biker's Seele	28	48	..	Schwerpunkt	11	16
ECE-Norm	Helme, Jet-	Korrespondenz	43	16	Elektrik	..	Schwerpunkt	11	16				
ECE-Norm	Helme, Halbshalen-	Korrespondenz	43	16	Elektrik								
EG-Binnenmarkt	Import-Vorschriften	Bürokratie	46	40	Elektrik								
EG-Binnenmarkt	Import-Vorschriften	Korrespondenz	47	15	Elektrik								
Eigenbau	Kupplungs-lamellen	Wußten Sie schon	28	36	Elektrik								
Eigenbau	MZ WS 125 Nautic	Technik	62	35	Elektrik								
Eigenbau	Yamaha/Zündapp	Technik	57	18	Elektrik								

GUMMIKUH & PASTperfect Gesamt - Inhaltsverzeichnis 1 - 81

GUMMIKUH & PAST perfect 15. April 1996

Stichwort 1	Stichwort 2	Rubrik	Heft	Seite	Stichwort 1	Stichwort 2	Rubrik	Heft	Seite	Stichwort 2	Rubrik	Heft	Seite
EMW R35/3	Restaurierung	Technik	59	16	Fahrbericht	BSA A 10	Schwerpunkt	32	4	BSA A 65	Schwerpunkt	38	4
Enduro	MZ	Korrespondenz	25	18	Fahrbericht	BSA A 65	Schwerpunkt	38	4	BSA Goldstar	Schwerpunkt	44	4
Enfield India	Testmaschine	Korrespondenz	39	13	Fahrbericht	BSA Goldstar	Schwerpunkt	44	4	Ducati 900 SS	Schwerpunkt	31	16
Enfield, Egli	Cathcart, Alan	Fahrbericht	67	4	Fahrbericht	Ducati 900 SS	Schwerpunkt	31	16	IFA BK 350	Schwerpunkt	35	4
England, Süden	Land's End	Reisebericht	49	4	Fahrbericht	IFA BK 350	Schwerpunkt	35	4	Jawa Bison 350	Unterwegs	49	54
Ente	Ducati GTS 860/900	Schwerpunkt	47	36	Fahrbericht	Jawa Bison 350	Unterwegs	49	54	Laverda 750 SF	Schwerpunkt	33	4
Entlüftung	Motor	Wußten Sie schon	1	10	Fahrbericht	Laverda 750 SF	Schwerpunkt	33	4	Moto Guzzi N.Falcone	Schwerpunkt	46	4
Entrostfen	Korrosion	Dreck Weg	16	48	Fahrbericht	Moto Guzzi N.Falcone	Schwerpunkt	46	4	Triumph T 140 E	Unterwegs	48	40
Entschlüsselung	Kleinanzeigen	Biker's Seele	23	37	Fahrbericht	Triumph T 140 E	Unterwegs	48	40	Velocette Venom Cl.	Schwerpunkt	28	32
Entwicklung	IFA BK 350	Schwerpunkt	35	9	Fahrbericht	Velocette Venom Cl.	Schwerpunkt	28	32	Katzmarek, Ralf	Szene	11	6
Entwicklung	Vergaser I	Technik	1	14	Fahreindrücke	Katzmarek, Ralf	Szene	11	6	IVM	Korrespondenz	34	10
Erbsstück	Strohromenger, Jürgen	Biker's Seele	51	40	Fahrerlebnis	IVM	Korrespondenz	34	10	Leverkus, Ernst	Biker's Seele	50	47
Erfahrung als Summe gemachter Fehler	..	Longstoke, David	Technik	74	Fahrerlehrgang	Leverkus, Ernst	Biker's Seele	50	47	Nürburgring	Unterwegs	29	38
Erfahrungen	Yamaha XS 400	Korrespondenz	35	11	Fahrgestell	Nürburgring	Unterwegs	29	38	Hercules 317	Restaurierung	12	20
Erfahrungsbericht	Sanglas 500 S	Schwerpunkt	11	8	Fahrradmuseum	Hercules 317	Restaurierung	12	20	Zumhaus	Unterwegs	38	41
Erfinder	Wooler, John	Technik	42	19	Fahrerichtungsanz.	Zumhaus	Unterwegs	38	41	Blinker	Wußten Sie schon	22	42
Erfinderschicksal	Longstoke, David	Biker's Seele	18	42	Falsche Luft	Blinker	Wußten Sie schon	22	42	..	Unterwegs	80	38
Erfindung d. T.Mot.	Stünkel, Udo	Biker's Seele	41	46	Faltenbälge	..	Unterwegs	80	38	Triumph BDG 250 H	Korrespondenz	58	9
Erfindungen	Wooler Light Four	Technik	42	19	Faltenbälge	Triumph BDG 250 H	Korrespondenz	58	9	MZ RT 125	Wußten Sie schon	31	50
Ergebnisse	Umfrage	Hausmitteilung	14	3	Faltgarage	MZ RT 125	Wußten Sie schon	31	50	Telegabel	Wußten Sie schon	9	17
Erinnerungen	DKW	Geschichte	36	50	FAM	Telegabel	Wußten Sie schon	9	17	..	Korrespondenz	32	12
Erinnerungen	MZ	Geschichte	36	50	Familienerbe	..	Korrespondenz	32	12	Freunde alter Motorräder CH	Korrespondenz	80	17
Ersatzmotorrad	Urteil	Korrespondenz	22	13	Faszination Motorrad	Freunde alter Motorräder CH	Korrespondenz	80	17	AWD	Geschichte	48	54
Ersatzteilbeschaff.	Kolbenringe	Wußten Sie schon	18	19	Federbeine	AWD	Geschichte	48	54	Litera-Tour	Litera-Tour	28	38
Ersatzteile	Auspuff	Korrespondenz	41	15	Federbetrahmen	Litera-Tour	Litera-Tour	28	38	Wußten Sie schon	Schwerpunkt	35	16
Ersatzteile	BMW	Korrespondenz	29	13	Federung	Wußten Sie schon	Schwerpunkt	35	16	Suspa	Wußten Sie schon	6	159
Ersatzteile	DDR-Veteranen	Korrespondenz	31	12	Fehler	Suspa	Wußten Sie schon	6	159	Norton	Schwerpunkt	24	42
Ersatzteile	Griechenland	Wußten Sie schon	14	38	Fernsehkritik	Norton	Schwerpunkt	24	42	Mars Stella 150	Korrespondenz	44	15
Ersatzteile	Horex	Wußten Sie schon	32	37	Fernsehkritik	Mars Stella 150	Korrespondenz	44	15	Hercules 317	Restaurierung	26	24
Ersatzteile	ILO-Twin-I.G.	Diet & Dat	18	42	Feste Verbindungen	Hercules 317	Restaurierung	26	24	Pannenhilfe	Technik	33	32
Ersatzteile	Jawa	Korrespondenz	31	13	Festigkeit	Pannenhilfe	Technik	33	32	Longstoke, David	Last not least	37	55
Ersatzteile	Lenkschlösser	Korrespondenz	34	12	Festival	Longstoke, David	Last not least	37	55	Weiche Birnen	Korrespondenz	37	39
Ersatzteile	Maico 250 B	Korrespondenz	37	17	Filter	Weiche Birnen	Korrespondenz	37	39	Schrauben IV	Wußten Sie schon	7	206
Ersatzteile	Moto Guzzi	Korrespondenz	73	15	Filzringe	Schrauben IV	Wußten Sie schon	7	206	Korrespondenz	Korrespondenz	24	16
Ersatzteile	Royal Enfield	Wußten Sie schon	28	37	Finkenbug, Klaus	Korrespondenz	Korrespondenz	24	16	Dreck Weg	Korrespondenz	13	49
Ersatzteile	Tankdeckel	Wußten Sie schon	33	38	Firmengeschichte	Dreck Weg	Korrespondenz	13	49	Wußten Sie schon	Wußten Sie schon	27	45
Ersatzteile	Triumph (GB)	Korrespondenz	32	13	Firmengeschichte	Wußten Sie schon	Wußten Sie schon	27	45	Litera-Tour	Litera-Tour	52	47
Ersatzteile	Zündschloß	Wußten Sie schon	35	23	Firmengeschichte	Litera-Tour	Litera-Tour	52	47	Reiseführer	Reiseführer	12	38
Ersatzteile	Zündapp KS 601	Wußten Sie schon	7	193	Firmengeschichte	Reiseführer	Reiseführer	12	38	Hercules-Werke II	Schwerpunkt	32	38
Ersatzteile	Inme	Korrespondenz	11	11	Firmengeschichte	Hercules-Werke II	Schwerpunkt	32	38	MZ	Schwerpunkt	31	4
Ersatzteile	Modellgeschichte	Schwerpunkt	12	16	Firmengeschichte	MZ	Schwerpunkt	31	4	Bremerhaven	Sport	13	26
Express	Typenliste	Schwerpunkt	12	18	Firmengeschichte	Bremerhaven	Sport	13	26	Rennsport	Korrespondenz	40	9
Express 175	Restaurierung	Korrespondenz	42	16	Firmengeschichte	Rennsport	Korrespondenz	40	9	Riedel, Norbert	Korrespondenz	37	10
Fachausdrücke	Öl-Story	Technik	30	50	Firmengeschichte	Riedel							

Stichwort 1	Stichwort 2	Rubrik	Heft	Seite	Stichwort 1	Stichwort 2	Rubrik	Heft	Seite
Fortschritt	Wohin rollst du? I	Technik	30	35	Geschmackspapier	Atmosphäre, bessere	Korrespondenz	47	13
Fortschritt	Wohin rollst du? II	Technik	31	40	Geser, Bruno	Motorradraum Alpen	Litera-Tour	66	36
Frantiza, Martin	Gr.Motorradreisen	Litera-Tour	43	47	Gespann	Victoria Bergmeister	Historischer Test	64	50
Frantiza, Martin	Seitenwag.&Gespanne	Litera-Tour	39	50	Gespann-Umbau	Institutionen	Biker's Seele	49	38
Frantiza, Martin	Touren in Bayern	Litera-Tour	35	54	Gespanne	Auf drei Rädern	Biker's Seele	22	16
Frankenhöhe	Museum	Unterwegs	38	41	Gespanne	Peikert, Edmund	Diet & Dat	19	43
Frankfurt-Rom im Russengespann	Reisebericht	Unterwegs	78	34	Gespannfahren	Freunde	Geschichte	37	44
Freund und Helfer	Longstoke, David	Biker's Seele	44	17	Gespannritual für Veteranen	Reifenwerk Heidenau	Korrespondenz	44	13
Freunde	Gespannfahren	Geschichte	37	44	Gespannumbau	Ames	Unterwegs	77	52
Freunde	Hopp, Reinhard	Biker's Seele	43	55	Getriebe	Zündapp	Bericht	17	8
Freunde alter Motorräder CH	FAM	Korrespondenz	80	17	Getriebe	Kohl, Peter	Biker's Seele	56	14
Friedrich, Herb.	MZ	Unterwegs	42	51	Getriebe	..	Wußten Sie schon	16	40
Friesische Tänze	Böckmann, Uli	Biker's Seele	16	20	Getriebe	Synchronisation	Wußten Sie schon	25	37
Frust	Neder, Norbert	Biker's Seele	56	32	Gewerkschaft..	Longstoke, David	Biker's Seele	59	54
Frust II	Neder, Norbert	Biker's Seele	57	40	Gewicht	Masse	Wußten Sie schon	20	16
Führerblatleere	Ein dicker Hund ...	Korrespondenz	71	12	Gewindebezeichnung.	Schrauben II	Wußten Sie schon	5	127
Führerblatleere	Werkzeug	Wußten Sie schon	25	37	Gewindeersatz	Werkzeug	Korrespondenz	43	16
Führerschein	DDR/BRD	Diet & Dat	15	42	Gilera	4-Zylinder-Story	Geschichte	59	4
Führerschein	Leistungsgrenze	Korrespondenz	49	16	Gilera 150	..	Typenkunde	21	14
Führerschein	Regelung	Diet & Dat	16	43	Gilera 150 Strada	Schwizter, Andy	Fahrbericht	56	16
Führerschein	Stufenführerschein	Nachrichten	6	173	Gilera Saturno Piuma	Cathcart, Alan	Schwerpunkt	51	4
Führerscheine	Statistik	Diet & Dat	14	42	Gilera Strada IG	Hammer, Norbert	Korrespondenz	80	15
Führerscheine	125er-Leichtkrafttraktor	Korrespondenz	81	16	Gilsterhobel	Werkzeug	Korrespondenz	41	13
Führerscheineprüfung	..	Korrespondenz	41	11	Gilsterhobel	..	Technik	53	40
Führerscheinsystem	..	Korrespondenz	42	16	Girdler, Allan	Harley-Davidson	Litera-Tour	42	39
Fundsache	Maico M 175	Bericht	8	226	Gleitlager	Lagerschalen	Wußten Sie schon	18	18
Funktion	Vergaser III	Technik	3	66	Glühlampen I	..	Wußten Sie schon	26	41
Fußrasten	Gummi	Wußten Sie schon	12	25	Glühlampen II	..	Wußten Sie schon	27	46
Gabelfedern	MZ	Wußten Sie schon	19	17	Glühlampen III	Lampensockel	Wußten Sie schon	30	17
Gabelmanschetten	Harley-Davidson	Wußten Sie schon	33	38	Görücke G 100 S	Lagerverwendung	Wußten Sie schon	40	19
Garelli 350 Dop.Kol.	Motor	Schwerpunkt	43	4	Gr.Motorradreisen	Frantiza, Martin	Litera-Tour	43	47
Gasgestänge	BMW - Boxer	Technik	54	36	Grand Prix	Hockenheim	Sport	18	49
Gaslokolben	..	Korrespondenz	47	13	Grand Prix	Schotten	Sport	28	44
Gebrauchsmaschinen	Böckmann, Uli	Biker's Seele	37	20	Grand Prix	Schotten	Sport	25	12
Geburtstag	Henne, Ernst	Korrespondenz	58	12	Griechenland	Ersatzteile	Wußten Sie schon	14	38
Gegen die Wegwerfer	Neder, Norbert	Biker's Seele	73	46	Griffheizung	Selbstgemacht	Technik	60	20
Gegenmeinung	Laut ist out	Korrespondenz	48	13	Gründung	IVM	Korrespondenz	22	10
Geheimnis	GummikuH-Logo	Korrespondenz	70	11	Gubba, Herbert	Brit.Motor Cycles	Korrespondenz	30	10
Geländesport	Kleine Vennekate, Johannes	Litera-Tour	80	31	Gummi	Bearbeitung	Wußten Sie schon	10	25
Gelbes Band	Warnhinweis	Korrespondenz	34	13	Gummi	Fußrasten	Wußten Sie schon	12	25
Generalkarte	Landkarte	Korrespondenz	35	13	Gummi	Reparatur	Technik	29	50
Genial-Gerät	Dnepr MT 16 TWD	Schwerpunkt	9	40	Gummi	Moin/Hausmittelung	Zusammenschluß	9	3
Gepäck	Kofferhalter	Technik	33	34	GummikuH & PP	Geheimnis	Korrespondenz	70	11
Gepäck	Tasche/Rolle	Korrespondenz	29	10	GummikuH-Logo	Neoprenlösung	Korrespondenz	48	14
Gerst, Mathias	TUV-Keine Probleme	Litera-Tour	39	50	Gummirestauration	Nachfertigung	Wußten Sie schon	13	39
Gerüchtechliche	BSA - MuZ?	Korrespondenz	72	17	Gummitelle	AJS 350 16 C	Schwerpunkt	14	17
Geschäft, Das	Folge 342	Biker's Seele	4	97	Gummitelle	Haar-Risse	Technik	22	27
Geschäft, Das	Folge 366	Biker's Seele	5	129	Gummitelle	Prüfmethoden	Biker's Seele	12	46
Geschäft, Das	Folge 367	Biker's Seele	6	163	Gummitelle	Prüfmethoden	Biker's Seele	12	46
Geschenktes Motorrad	Neder, Norbert	Biker's Seele	55	16	Gummitelle	Maico MD 250 B	Biker's Seele	68	48
		Biker's Seele			Gummitelle	Versicherungen	Wußten Sie schon	3	62

GUMMIKH & PASTperfect Gesamt - Inhaltsverzeichnis 1 - 81

Stichwort 1	Stichwort 2	Rubrik	Heft	Seite	Stichwort 1	Stichwort 2	Rubrik	Heft	Seite
Häglund XM 72	..	Korrespondenz	41	13	Helme	Umweltbelastung	Dreck Weg	20	50
Hahmann, Frank	Blei Akkus	Technik	77	18	Helme, Jet-	ECE-Norm	Korrespondenz	43	16
Halbschalenhelm	Dauida	Wußten Sie schon	15	39	Helme, Halbschal-	ECE-Norm	Korrespondenz	43	16
Halogen 6V-Scheinw.	Elektrik	Wußten Sie schon	40	18	Helfplf. aufgehoben	Österreich	Korrespondenz	44	14
Hamburg	Phänomenwerke	Korrespondenz	48	13	Helmtest	Jethelme	Test	30	42
Hammer, Norbert	Gilera Strada IG	Korrespondenz	80	15	Henne, Ernst	BMW-Rekordfahrt	Who's who	6	176
Handschuhe	Bekleidung	Korrespondenz	43	14	Henne, Ernst	Geburtstag	Korrespondenz	58	12
Happy Birthday	Noch eine Runde	Korrespondenz	42	14	Henze, Paul	Opas's Gespanne I	Geschichten	43	50
Harley Faces in Town	Honda CB 750 - 25 Jahre	Geschichte	70	32	Henze, Paul	Opas's Gespanne II	Geschichten	44	50
Harley Sportster	Longstoke, David	Biker's Seele	79	46	Henze, Paul	Opas's Gespanne III	Geschichten	46	44
Harley-Davidson	..	Schwerpunkt	41	4	Henze, Paul	Opas's Gespanne IV	Geschichten	47	43
Harley-Davidson	Museum Sinsheim	Korrespondenz	45	15	Henze, Paul	Opas's Gespanne IX	Geschichten	61	38
Harley-Davidson	Aermacchi	Geschichte	32	48	Henze, Paul	Opas's Gespanne V	Geschichten	51	18
Harley-Davidson	Briel, Dorothea	Litera-Tour	55	43	Henze, Paul	Opas's Gespanne VI	Geschichten	52	50
Harley-Davidson	Gabelmanschetten	Wußten Sie schon	33	38	Henze, Paul	Opas's Gespanne VII	Geschichten	56	38
Harley-Davidson	Girdler, Allan	Litera-Tour	42	39	Henze, Paul	Opas's Gespanne VIII	Geschichten	59	44
Harley-Davidson	Lager	Wußten Sie schon	30	16	Henze, Paul	Opas's Gespanne X	Geschichten	69	34
Harley-Davidson	Ölfiler	Korrespondenz	24	16	Henze, Paul	Opas's Gespanne XI	Geschichten	70	42
Harley-Davidson	Werksgeschichte	Schwerpunkt	29	16	Hercules	I.G.	Wußten Sie schon	7	192
Harley-Davidson 8 V	Renmmaschine	Schwerpunkt	47	4	Hercules 317	Alu Polieren I	Restauration	9	14
Harley-Davidson i.Bild	Wiesner, Wolfgang	Litera-Tour	27	36	Hercules 317	Alu Polieren II	Restauration	10	20
Harley-Davidson KH	Conroy, Pat	Schwerpunkt	41	4	Hercules 317	Alu Polieren III	Restauration	11	20
Harley-Krankheit	Wiesner, Wolfgang	Litera-Tour	27	36	Hercules 317	Auspuß	Restauration	24	22
Harleykauf in den USA	Kattentid, Hans	Biker's Seele	55	36	Hercules 317	Benzinhahn	Restauration	17	23
Harris, Nick	Ames	Biker's Seele	76	50	Hercules 317	Bowdenzüge	Restauration	28	23
Haut	TT, Geschichte der	Litera-Tour	44	54	Hercules 317	Bowdenzüge, Nippel	Restauration	20	22
Hebebühne	Pflege	Dreck Weg	19	20	Hercules 317	Bremsen, Federung	Restauration	3	70
Hecker K 175 V/V200	Selbstgemacht	Technik	58	20	Hercules 317	Checkliste	Restauration	28	22
Hecker K 250	Lagerverwendung	Wußten Sie schon	17	40	Hercules 317	Dank	Restauration	30	21
Heidenau	Lagerverwendung	Wußten Sie schon	38	19	Hercules 317	Dichtringe	Restauration	24	22
Heinkel	Reifenwerk	Korrespondenz	40	10	Hercules 317	Einspeichen	Restauration	16	24
Heinkel Tourist	Lammersdorf, D.	Litera-Tour	52	47	Hercules 317	Embleme	Restauration	17	22
Heinkel Tourist	Kupplungslamellen	Wußten Sie schon	2	34	Hercules 317	Fahrgestell	Restauration	12	20
Heinkel Tourist A2 Bj. '61	Lagerverwendung	Wußten Sie schon	8	222	Hercules 317	Fehler	Restauration	26	24
Heinrichs, Dirk	Restauration	Technik	70	4	Hercules 317	Hinterad	Restauration	16	24
Heinsohn, Ralf	Kett-car	Geschichte	33	41	Hercules 317	Kauf	Restauration	1	16
Heinze, Edwin	Motorrad Gespanne	Litera-Tour	21	24	Hercules 317	Kette	Restauration	24	20
Heise, Michael	Du und der Motor	Litera-Tour	10	38	Hercules 317	Kettenkasten	Restauration	2	40
Heise, Michael	Kraftträger	Litera-Tour	40	20	Hercules 317	Kosten	Restauration	26	23
Heizgriffe	Zweitaktfahrzeugmot.	Litera-Tour	30	48	Hercules 317	Kraftfahrtdesamt	Restauration	17	24
Heizgriffe	Elektrik	Technik	34	32	Hercules 317	Kupplung	Restauration	14	24
Hella	Wafel	Wußten Sie schon	7	193	Hercules 317	Kupplung	Restauration	25	22
Helm ab	Rücklichter	Wußten Sie schon	6	158	Hercules 317	Lack Vorbereitung	Restauration	6	161
Helme	Broschüre	Korrespondenz	43	12	Hercules 317	Lackieren I	Restauration	8	238
Helme	Bing	Wußten Sie schon	11	33	Hercules 317	Lackieren II	Restauration	9	14
Helme	ECE-Norm	Dreck Weg	20	50	Hercules 317	Lenker, Armaturen	Restauration	18	10
Helme	ECE-Norm	Dreck Weg	43	14	Hercules 317	Lenker, Armaturen	Restauration	14	25
Helme	Hygiene	Dreck Weg	21	50	Hercules 317	Literatur	Restauration	13	18
Helme	Jet-Helme	Diet & Dat	19	43	Hercules 317	Motor	Restauration	18	12
Helme	Mode 1958	Mode	5	144	Hercules 317	Radlager	Restauration	18	12
					Hercules 317	Reifen	Restauration	26	22

GUMMIKH & PASTperfect Gesamt - Inhaltsverzeichnis 1 - 81

Stichwort 1	Stichwort 2	Rubrik	Heft	Seite	Stichwort 1	Stichwort 2	Rubrik	Heft	Seite	Rubrik	Heft	Seite
Hercules 317	Sattel	Restaurierung	15	24	Honda					Litera-Tour	36	9
Hercules 317	Schrauben	Restaurierung	15	25	Honda					Technik	17	39
Hercules 317	Schrauben	Restaurierung	11	20	Honda					Technik	22	38
Hercules 317	Spezzart-Tour	Unterwegs	29	44	Honda					Schwerpunkt	28	4
Hercules 317	Tacho	Restaurierung	24	22	Honda					Korrespondenz	23	19
Hercules 317	Tank	Restaurierung	27	20	Honda					Biker's Seele	21	54
Hercules 317	Tank ausbeulen	Restaurierung	5	134	Honda C71 (CS76)					Typenkunde	57	38
Hercules 317	Teilebeschaffung	Restaurierung	19	24	Honda CB 400/550					Korrespondenz	33	10
Hercules 317	Testfahrt	Restaurierung	28	20	Honda CB 500 Four					Schwerpunkt	10	8
Hercules 317	Typenschild	Restaurierung	24	22	Honda CB 750					Korrespondenz	43	13
Hercules 317	Zündanlage	Restaurierung	20	22	Honda CB 750 - 25 Jahre					Geschichte	70	32
Hercules 317	Zündschloß	Restaurierung	24	20	Honda CB 750 F					Historischer Test	22	48
Hercules 317	Zündspulen defekt	Restaurierung	17	24	Honda CB 750 F					Korrespondenz	26	14
Hercules 317	Zündung	Restaurierung	30	20	Honda CB 750 K					Biker's Seele	34	42
Hercules K 100	...	Historischer Test	25	21	Honda CB 750 K 0					Biker's Seele	39	36
Hercules K 101	...	Historischer Test	72	34	Honda CB400/550F					Korrespondenz	31	11
Hercules K 175 S	...	Historischer Test	55	18	Honda CR 110					Unterwegs	77	4
Hercules K 175 SE	...	Typenkunde	37	18	Honda CR 750					Unterwegs	69	48
Hercules Tankembleme	...	Historischer Test	8	240	Honda CX 500					Korrespondenz	78	10
Hercules-Werke I	...	Wußten Sie schon	9	16	Honda Motoren					Litera-Tour	27	54
Hercules-Werke II	...	Wußten Sie schon	32	37	Honda, Soichiro					Last not least	27	54
Hershey, Pennsylvania	...	Schwerpunkt	31	4	Hopp, Reinhard					Achtundsechziger	20	45
Hertweck, Carl	...	Schwerpunkt	32	38	Hopp, Reinhard					Biker's Seele	28	48
Hertweck, Carl	...	Unterwegs	77	34	Hopp, Reinhard					Biker's Seele	43	55
Hertweck, Carl	...	Litera-Tour	17	46	Hopp, Reinhard					Biker's Seele	34	42
Hertweck, Carl	...	Litera-Tour	24	41	Hopp, Reinhard					Biker's Seele	39	36
Hertweck, Carl	...	Biographie	35	38	Hopp, Reinhard					Biker's Seele	22	52
Hertweck, Carl	...	Geschichte	35	38	Hopp, Reinhard					Biker's Seele	35	15
Hertweck, Carl	...	Korrespondenz	37	11	Hopp, Reinhard					Biker's Seele	71	18
Heyd, P., Leverkus	...	Litera-Tour	22	30	Hopp, Reinhard					Biker's Seele	46	38
Highway-Melodie	...	Litera-Tour	13	45	Hopp, Reinhard					Biker's Seele	27	38
Hilfestellung	...	Litera-Tour	46	12	Hopwood, Bert					Hist. Interview	20	38
Hinterrad	...	Korrespondenz	46	12	Horex					Schwerpunkt	5	120
HIRO	...	Restaurierung	16	24	Horex					Korrespondenz	29	13
Hist. Rennen	...	Korrespondenz	37	14	Horex					Diet & Dat	15	42
Hist. Rennmaschinen	...	Korrespondenz	41	15	Horex					Wußten Sie schon	18	18
Historischer Test	...	Korrespondenz	42	13	Horex					Historischer Test	67	46
Historischer Test	...	Fahrbericht	51	51	Horex Rebell 100					Historischer Test	10	40
Hitparade 1968	...	Fahrbericht	53	51	Horex Regina					Historischer Test	10	40
Hobby verbindet	...	Wußten Sie schon	11	33	Horex Regina					Wußten Sie schon	19	17
Hockenheim	...	Biker's Seele	54	44	Horex Regina					Wußten Sie schon	38	18
Hoffmann Govv.250	...	Sport	18	49	Horex Regina 2					Typenkunde	22	14
Hoffmann Govv.MP 250	...	Wußten Sie schon	39	42	Horex Regina 350					Typenkunde	4	113
Hoffmann Gouverneur	...	Typenkunde	24	14	Horex Resident					Historischer Test	12	40
Hohmann, Hans	...	Historischer Test	11	39	Horex Resident					Historischer Test	31	33
Hohmann, Hans	...	Biker's Seele	72	38	Horex Resident					Wußten Sie schon	23	54
Hohmann, Hans	...	Technik	81	37	Horex Resident im Sportdress					Geschichte	72	48
Hohmann, Hans	...	Biker's Seele	59	34	Horex-Werk					Unterwegs	2	47
Hohmann, Hans	...	Litera-Tour	5	141	Horice					Sport	40	38
Hohmann, Hans	...	Technik	51	22	Horsley Trial					Unterwegs	51	34
Homo Bikensis	...	Biker's Seele	26	20	Horsti in der Grube					Biker's Seele	9	47

Stichwort 1	Stichwort 2	Rubrik	Heft	Seite	Stichwort 1	Stichwort 2	Rubrik	Heft	Seite	Rubrik	Heft	Seite
HU.n.\$29 STZVO m. Pl	Neder, Norbert	Biker's Seele	22	44	Island-Reise					Unterwegs	34	14
Hubraum	Berechnung	Wußten Sie schon	30	16	Isle of Man					Unterwegs	23	22
Hupen	Elektrik	Technik	40	48	Isle of Man					Unterwegs	14	8
Hüppen, Rudolf	Motorrad-Elektrik	Litera-Tour	24	41	Isle of Man					Unterwegs	26	42
Husak, Pavel	Zweitakt-Motorräder	Litera-Tour	31	46	Ital. Motorräder					Litera-Tour	58	13
Huse, Hans-Jürgen	Terror 350 HCT	Geschichte	78	4	Ital. Motorradhandbücher					Korrespondenz	71	16
Hütten, Helmut	Schnelle Motoren	Litera-Tour	8	236	Italienische Veteranenmärkte					Korrespondenz	77	16
Hütten, Helmut	Schnelle Motoren	Litera-Tour	26	33	IVM					Korrespondenz	34	10
Hydraulische Duplex-Bremse	Moto Guzzi 850 GT	Korrespondenz	72	17	IVM					Korrespondenz	22	10
Hygiene	Helme	Dreck Weg	21	50	IVM					Korrespondenz	27	34
IFZ	Schutzbekleidung	Diet & Dat	16	43	IVM-Kampagne					Korrespondenz	73	15
I.G.	Hercules	Wußten Sie schon	7	192	IWL-TR 150 Troll I					Geschichte	74	4
I.G. Japaner	Japaner I.G.	Korrespondenz	48	16	Ja damals					Biker's Seele	68	54
Ibbenbüren	Museum	Korrespondenz	46	13	Jan, damals					Biker's Seele	65	38
IFA	...	Geschichte	36	50	Jan-Wellem-Pokal					Sport	14	20
IFA BK 350	...	Typenkunde	28	14	JAP					Schwerpunkt	37	4
IFA BK 350	...	Schwerpunkt	35	9	Japan-Klassiker					Bericht	30	18
IFA BK 350	Entwicklung	Schwerpunkt	35	4	Japaner IG					Korrespondenz	48	16
IFA BK 350	Fahrbericht	Schwerpunkt	37	42	Japaner IG					Korrespondenz	27	33
IFA BK 350	Lager	Wußten Sie schon	37	42	Japanische Kräuter					Technik	27	19
IFA RT 125	Neuer Stern am Kulthimmel?	Geschichte	78	53	Jawa					Korrespondenz	31	13
Ifz	Modellgeschichte	Schwerpunkt	14	34	Jawa					Wußten Sie schon	31	50
IG	Sicherheitstraining	Korrespondenz	37	12	Jawa					Korrespondenz	23	19
IG Japaner	Yamaha TX 750	Korrespondenz	26	13	Jawa					Neue Modelle	47	11
ILO	Japaner IG	Korrespondenz	27	33	Jawa 350					Werkstatt	25	32
ILO M 175V, 200, ...	Liquidation	Schwerpunkt	23	4	Jawa 350					Typenkunde	30	14
ILO M 2 x 125	Tachoauswahlliste	Wußten Sie schon	21	17	Jawa Bisson 350					Unterwegs	49	54
ILO-Motor M 200	Vergaserbestückung	Wußten Sie schon	27	46	Jet-Helm					Korrespondenz	46	14
ILO-Twin	Vergaserbestückung	Wußten Sie schon	9	17	Jet-Helm-Test					Test	63	36
ILO-Twin	Sinn einer I.G.	Korrespondenz	22	11	Jet-Helme					Diet & Dat	19	43
ILO-Twin-I.G.	Vergaser	Wußten Sie schon	28	37	Jethelme					Test	30	42
Imme	Ersatzteile	Diet & Dat	18	42	JMR					Crossmaschine	33	16
Import	Ersatzteile Neu	Korrespondenz	11	11	John Player Norton					Sport	33	16
Import-Vorschriften	Militärmotorräder	Korrespondenz	27	32	Jones (Daedalus)					Schwerpunkt	52	4
Import-Vorschriften	EG-Binnenmarkt	Korrespondenz	46	40	Jones, Bob					Wußten Sie schon	7	194
In S.W. Frankreich	EG-Binnenmarkt	Korrespondenz	47	15	Jortzik, Michael					Litera-Tour	58	15
In virus ducatis I	Kühner, Wolfgang	Litera-Tour	12	42	Jortzik, Michael					Litera-Tour	55	42
In virus ducatis II	Ducsi	Biker's Seele	73	52	Jortzik, Michael					Unterwegs	56	20
Indian 220/440	Ducsi	Biker's Seele	74	50	Jubiläum-25 Jahre					Korrespondenz	75	10
Indian Scout	...	Geschichte	54	18	Junak M.07 C					Geschichte	64	34
Industriearchäologie	Restaurationskost.	Geschichte	9	34	Jupiters Fahrt					Litera-Tour	10	38
Inhaber	Adlerwerke	Korrespondenz	34	10	Jurisch					Wußten Sie schon	32	37
Innenstadt	Bücker	Korrespondenz	14	38	Jurisch, Carl					Schwerpunkt	81	14
Institutionen	Motorräder	Korrespondenz	47	12	Just, Frank					Unterwegs	70	20
Int. Mot. Konferenz	Gespänn-Umbau	Biker's Seele	49	38	K 125 + GS 250 Eigenbau					Wußten Sie schon	19	18
Interessenverband	Verkehrspolitik	Bericht	30	19	K&K-Motorräder					Technik	17	39
Invasion der dicken Hunde II	Motorradfahrer	Diet & Dat	18	42	Kabelfarbtabelle					Technik	71	22
Invasion der dicken Hunde III	Longstroke, David	Biker's Seele	72	20	Kaiman Stiefel					Hist. Rennen	41	15
Iron Redskins	Pflüger, Tobias	Biker's Seele	73	50	Kalender					Korrespondenz	43	14
ISH Typ 49	Scheunenfund	Litera-Tour	78	44	Kalender 1996					Litera-Tour	77	49

Stichwort 1	Stichwort 2	Rubrik	Heft	Seite	Stichwort 1	Stichwort 2	Rubrik	Heft	Seite	Stichwort 2	Rubrik	Heft	Seite
Kameradschaft	Leverkus, Ernst	Geschichte	32	42	Kindersitz	Kipphebel	Kipphebel	32	42	Sicherheit	Diet & Dat	14	42
Kardanwelle	Antriebsstechnik	Wußten Sie schon	8	222	Kipphebel	Yamaha SR/XT 500	Wußten Sie schon	31	50	Yamaha SR/XT 500	Wußten Sie schon	31	50
Kardanwelle	Yamaha XS 1100	Korrespondenz	68	16	Kipphebel	Biker's Seele	Biker's Seele	34	45	Yamaha XS 650	Korrespondenz	37	10
Karussell Otto	Longstroke, David	Korrespondenz	75	14	Klass. Rennmaschinen	Klassifizierung	Klassifizierung	44	44	Cathcart, Alan	Litera-Tour	53	42
Kat reicht wohl nicht	Sommersmog	Litera-Tour	20	44	Klassiker am Ring	Klassiker/Hockenheim	Klassiker am Ring	48	14	Öl	Technik	8	234
Katalog	Motorrad Gespanne	Litera-Tour	20	44	Klebeband	Klebeband, Arten von	Klebeband	42	37	Longstroke, David	Unterwegs	76	32
Katalog 1928-44	Schröder & Weise	Korrespondenz	48	14	Kleber	Kleber	Kleber	37	12	Video	Litera-Tour	19	47
Kataloge	..	Wußten Sie schon	42	37	Kleinanzügen	Kleinanzügen	Kleinanzügen	36	36	Reparatur	Wußten Sie schon	42	38
Katalysator	Absgasreinigung	Technik	45	36	Kleine Ursache, große Wirkung	Kleine Ursache, große Wirkung	Kleine Ursache, große Wirkung	37	37	..	Technik	67	18
Katalysator	ECE-Grenzwerte	Korrespondenz	37	12	Kleine Vennekte, Johannes	Kleine Vennekte, Johannes	Kleine Vennekte, Johannes	36	36	Strohmeniger, Jürgen	Biker's Seele	23	37
Katalysator	Schadstoffe	Editorial	15	3	Kleine Vennekte, Johannes	Kleine Vennekte, Johannes	Kleine Vennekte, Johannes	35	36	Entschlüsselung	Korrespondenz	75	16
Katalysatoren	Absgasreinigung	Biker's Seele	55	36	Kleine Vennekte, Johannes	Kleine Vennekte, Johannes	Kleine Vennekte, Johannes	10	34	Longstroke, David	Litera-Tour	68	34
Kattentidt, Hans	Harley-Krankheit	Reisebericht	10	34	Kleine Vennekte, Johannes	Kleine Vennekte, Johannes	Kleine Vennekte, Johannes	11	6	Adlerwerke Frankfurt	Litera-Tour	79	54
Kattentidt, Hans	Schweden	Szene	11	6	Kleine Vennekte, Johannes	Kleine Vennekte, Johannes	Kleine Vennekte, Johannes	1	16	Anscheid wird 60	Unterwegs	73	22
Katzmarek, Ralf	Fahreindrücke	Restaurierung	1	16	Kleine Vennekte, Johannes	Kleine Vennekte, Johannes	Kleine Vennekte, Johannes	34	44	Bielefelder Markentreffen	Litera-Tour	80	31
Kauf	Hercules 317	Wußten Sie schon	16	41	Kleine Vennekte, Johannes	Kleine Vennekte, Johannes	Kleine Vennekte, Johannes	44	44	Geländesport	Litera-Tour	81	26
Kawasaki	Lager	Wußten Sie schon	34	44	Kleiner Mann im Motoröl	Kleiner Mann im Motoröl	Kleiner Mann im Motoröl	44	48	Motorradfahrt nach Afrika	Litera-Tour	78	43
Kawasaki	Lager	Wußten Sie schon	33	38	Kleyer, Heinrich	Kleyer, Heinrich	Kleyer, Heinrich	44	18	Renngeschichten	Litera-Tour	79	30
Kawasaki KZ 900 LTD	Stütkel, Udo	Geschichte	44	18	Kleyermann, Michael	Kleyermann, Michael	Kleyermann, Michael	13	34	Biker's Seele	Biker's Seele	79	30
Kawasaki Mach III	Überflieger	Biker's Seele	44	18	Kneeler-Gespann	Kneeler-Gespann	Kneeler-Gespann	42	4	Schwerpunkt	Schwerpunkt	4	88
Kawasaki Z 200	Besser als ihr Ruf	Schwerpunkt	13	34	Kittel, Stefan	Kittel, Stefan	Kittel, Stefan	22	52	Litera-Tour	Litera-Tour	29	22
Kawasaki Z 900	..	Technik	73	20	Kittel, Stefan	Kittel, Stefan	Kittel, Stefan	22	52	Motorradzene	Litera-Tour	21	46
Kein Wasser im Kofferraum	Stieb S 500	Technik	22	52	Kohl, Peter	Kohl, Peter	Kohl, Peter	36	54	Bemngespann	Sport	21	46
Keller ruft, Der	Hopp, Reinhard	Aktuell	36	54	Kolben	Kolben	Kolben	22	52	BMW 2-Zyl. 1950-73	Litera-Tour	6	173
Kennzeichen	..	Wußten Sie schon	16	41	Kolben	Kolben	Kolben	36	54	BMW-Motorräder	Litera-Tour	56	37
Kennzeichen	Oldtimer	Korrespondenz	36	10	Kolben	Kolben	Kolben	24	37	BMW-Motorräder	Litera-Tour	43	46
Kennzeichen D	MZ	Wußten Sie schon	37	10	Kolben	Kolben	Kolben	24	37	Mot. Oldt.-Katalog	Litera-Tour	21	24
Kennzeichenstecker	Zündkabel	Wußten Sie schon	38	18	Kolben	Kolben	Kolben	33	41	Mot. Oldtimer Katalog	Litera-Tour	57	15
Kett-car	Heinrichs, Dirk	Geschichte	33	41	Kolben	Kolben	Kolben	24	20	Motorräder in Fahrt	Litera-Tour	19	47
Kette	Hercules 317	Restaurierung	24	20	Kolben	Kolben	Kolben	24	20	Triumph (D)	Litera-Tour	32	50
Ketten	Lager	Wußten Sie schon	16	41	Kolben	Kolben	Kolben	24	20	Gepäck	Technik	33	34
Ketten, O-Ring	Reparatur	Wußten Sie schon	14	39	Kolben	Kolben	Kolben	24	20	Biker's Seele	Biker's Seele	56	14
Kettenblatt	Trialmaschine	Korrespondenz	36	10	Kolben	Kolben	Kolben	24	20	Wußten Sie schon	Wußten Sie schon	14	38
Kettenfettkillerwunder	Ducsi	Korrespondenz	77	14	Kolben	Kolben	Kolben	24	20	Wußten Sie schon	Wußten Sie schon	27	45
Kettenkasten	Hercules 317	Restaurierung	2	40	Kolben	Kolben	Kolben	24	20	Technik	Technik	32	20
Kettenkasten	Jurisch	Wußten Sie schon	32	37	Kolben	Kolben	Kolben	24	20	Technik	Technik	31	20
Kettenkunde I	..	Technik	24	46	Kolben	Kolben	Kolben	24	20	Maico M 250 B	Schraubserie	38	46
Kettenkunde II	..	Technik	25	46	Kolben	Kolben	Kolben	24	46	Chemische Trennung	Dreck Weg	17	34
Kettenkunde III	..	Technik	26	48	Kolben	Kolben	Kolben	24	46	Ersatzteilbeschaff.	Wußten Sie schon	18	19
Kettenkunde IV	..	Technik	27	40	Kolben	Kolben	Kolben	24	48	Zubehör	Wußten Sie schon	30	16
Kettenkunde V	..	Technik	28	42	Kolben	Kolben	Kolben	24	40	Nürburgring	Korrespondenz	40	10
Kettenkunde VI	..	Technik	29	40	Kolben	Kolben	Kolben	24	42	VfV Meisterschaft	Korrespondenz	30	11
Kettenspanner	Yamaha TX 750	Korrespondenz	45	16	Kolben	Kolben	Kolben	24	40	MZ	Korrespondenz	38	14
Ketzter	Pflegemittel	Korrespondenz	26	12	Kolben	Kolben	Kolben	24	16	Longstroke, David	Biker's Seele	26	52
KFZ-Kennzeichen	Leverkus, Ernst	Biker's Seele	33	18	Kolben	Kolben	Kolben	24	16	Zündkondensatoren	Wußten Sie schon	15	39
KFZ-Steuer	Neue Bundesländer	Korrespondenz	20	26	Kolben	Kolben	Kolben	24	15	Stoßdämpfer	Korrespondenz	47	12
Kickstartergummis	..	Korrespondenz	41	15	Kolben	Kolben	Kolben	24	15	Berliner Zweitakt Schmiede	Geschichte	80	4
Kilo Watt	Schalthebelgummis	Wußten Sie schon	11	25	Kolben	Kolben	Kolben	24	15	SVINZO, § 19	Litera-Tour	61	22
	Pferde-Stärken	Wußten Sie schon	21	16	Kolben	Kolben	Kolben	24	16	KTM	Korrespondenz	32	13
					Kolben	Kolben	Kolben	24	16	Simson	Diet & Dat	20	43

GUMMIKU & PAST perfect 15. April 1996

GUMMIKU & PAST perfect Gesamt - Inhaltsverzeichnis 1 - 81

Stichwort 1	Stichwort 2	Rubrik	Heft	Seite	Stichwort 1	Stichwort 2	Rubrik	Heft	Seite	Stichwort 2	Rubrik	Heft	Seite
Konservierung	Einmotten	Korrespondenz	76	11	Lager	AJS	Wußten Sie schon	26	40	Wußten Sie schon	Wußten Sie schon	26	40
Konservierung	Tank	Korrespondenz	36	10	Lager	Ariel	Wußten Sie schon	27	46	Wußten Sie schon	Wußten Sie schon	27	46
Kontakte	Unterbrecher	Wußten Sie schon	15	39	Lager	BSA	Wußten Sie schon	28	37	Wußten Sie schon	Wußten Sie schon	28	37
Kontrahenten	Longstroke, David	Biker's Seele	50	38	Lager	Ducati 750 GT	Wußten Sie schon	34	45	Wußten Sie schon	Wußten Sie schon	34	45
Korrosion	Entrost	Dreck Weg	16	48	Lager	Harley-Davidson	Wußten Sie schon	30	16	Wußten Sie schon	Wußten Sie schon	30	16
Kosten	Hercules 317	Restaurierung	26	23	Lager	IFA BK 350	Wußten Sie schon	37	42	Wußten Sie schon	Wußten Sie schon	37	42
Krackowizer, Helmut	Motorrad Album	Litera-Tour	25	52	Lager	Jawa	Wußten Sie schon	31	50	Wußten Sie schon	Wußten Sie schon	31	50
Krackowizer, Helmut	Rudge 250	Geschichte	41	50	Lager	Kawasaki	Wußten Sie schon	34	44	Wußten Sie schon	Wußten Sie schon	34	44
Kraftfahrtbundesamt	Hercules 317	Restaurierung	17	24	Lager	Kawasaki	Wußten Sie schon	33	38	Wußten Sie schon	Wußten Sie schon	33	38
Kraftträger	Heise, Michael	Litera-Tour	40	20	Lager	Moto Guzzi	Wußten Sie schon	29	32	Wußten Sie schon	Wußten Sie schon	29	32
Kraftstoffleitung	..	Wußten Sie schon	12	25	Lager	Nadellager	Wußten Sie schon	2	33	Wußten Sie schon	Wußten Sie schon	2	33
Kramer, Theo	BMW-Händler	Korrespondenz	26	12	Lager	Norton	Wußten Sie schon	32	36	Wußten Sie schon	Wußten Sie schon	32	36
Kraus, Jens	Eine Frage der Einstellung	Korrespondenz	81	18	Lager	Suzuki	Wußten Sie schon	35	20	Wußten Sie schon	Wußten Sie schon	35	20
Krause Piccolo	Dreirad	Korrespondenz	46	14	Lager	Suzuki	Wußten Sie schon	36	22	Wußten Sie schon	Wußten Sie schon	36	22
Kreidler Florett	Restaurierung	Technik	57	42	Lager	Morini 3 1/2	Korrespondenz	77	13	Korrespondenz	Wußten Sie schon	18	18
Kreidler Florett	Umbau auf Rennmaschine	Unterwegs	73	4	Lager	Gleitlager	Wußten Sie schon	18	18	Wußten Sie schon	Wußten Sie schon	18	18
Kreislaufstörung.	Verkehr	Editorial	18	3	Lager	BSA	Korrespondenz	36	11	Korrespondenz	Korrespondenz	36	11
Kruse, Erich	Norton	Sport	16	14	Lager	BSA Kurbelwelle	Wußten Sie schon	17	41	Wußten Sie schon	Wußten Sie schon	17	41
Kruse, Erich	Vincent	Sport	16	14	Lager	Adler M 100	Wußten Sie schon	41	37	Wußten Sie schon	Wußten Sie schon	41	37
KTM	..	Wußten Sie schon	2	34	Lager	Adler MB 200/250/S	Wußten Sie schon	12	24	Wußten Sie schon	Wußten Sie schon	12	24
KTM	Konkurs	Korrespondenz	32	13	Lager	Ardie B 250/251	Wußten Sie schon	21	16	Wußten Sie schon	Wußten Sie schon	21	16
Kubisch, Ulrich	Vespa	Litera-Tour	54	39	Lager	BMW R 25/3	Wußten Sie schon	24	36	Wußten Sie schon	Wußten Sie schon	24	36
Kubisch, Ulrich	Zündapp	Litera-Tour	34	48	Lager	BMW R 26/27	Wußten Sie schon	5	126	Wußten Sie schon	Wußten Sie schon	5	126
Kufenseitenwagen	Scheunenfund	Geschichte	76	44	Lager	BMW R 69	Wußten Sie schon	20	16	Wußten Sie schon	Wußten Sie schon	20	16
Kuhn's Norton	Cathcart, Alan	Geschichte	75	48	Lager	DKW RT 125/2	Wußten Sie schon	4	94	Wußten Sie schon	Wußten Sie schon	4	94
Kühner, Wolfgang	In S.W.Frankreich	Litera-Tour	12	42	Lager	DKW RT 175 S	Wußten Sie schon	23	52	Wußten Sie schon	Wußten Sie schon	23	52
Kunststoff	Reparatur	Korrespondenz	43	14	Lager	DKW RT 200 S/250/S	Wußten Sie schon	18	18	Wußten Sie schon	Wußten Sie schon	18	18
Kupferwurm	Hertweck, Carl	Litera-Tour	24	41	Lager	DKW RT 200/250 H	Wußten Sie schon	15	38	Wußten Sie schon	Wußten Sie schon	15	38
Kupplung	Hercules 317	Restaurierung	14	24	Lager	DKW RT 350	Wußten Sie schon	43	37	Wußten Sie schon	Wußten Sie schon	43	37
Kupplung	Hercules 317	Restaurierung	25	22	Lager	Dürkopp MD 150	Wußten Sie schon	30	16	Wußten Sie schon	Wußten Sie schon	30	16
Kupplunglamellen	..	Wußten Sie schon	8	223	Lager	Görücke G 100 S	Wußten Sie schon	40	19	Wußten Sie schon	Wußten Sie schon	40	19
Kupplunglamellen	Eigenbau	Wußten Sie schon	28	36	Lager	Hecker K 175 V/V/200	Wußten Sie schon	17	40	Wußten Sie schon	Wußten Sie schon	17	40
Kupplunglamellen	Heinkel Tourist	Wußten Sie schon	2	34	Lager	Hecker K 250	Wußten Sie schon	38	19	Wußten Sie schon	Wußten Sie schon	38	19
Kupplunglamellen	Maico	Wußten Sie schon	2	34	Lager	Heinkel Tourist	Wußten Sie schon	8	222	Wußten Sie schon	Wußten Sie schon	8	222
Kurbelwelle	Auswuchten	Technik	39	14	Lager	Hercules K 175 SE	Wußten Sie schon	9	16	Wußten Sie schon	Wußten Sie schon	9	16
Kurven	Schräglage	Fahrtip	12	32	Lager	Horex Regina	Wußten Sie schon	19	17	Wußten Sie schon	Wußten Sie schon	19	17
Kurze, Peter	Abschied	Korrespondenz	43	15	Lager	Maico M 175 SS/II..	Wußten Sie schon	14	38	Wußten Sie schon	Wußten Sie schon	14	38
Kurze, Peter	Auto/Motorrad	Diet & Dat	13	44	Lager	Maico M 200	Wußten Sie schon	32	37	Wußten Sie schon	Wußten Sie schon	32	37
Kurze, Peter	Autos aus Innenstadt	Last not least	33	54	Lager	Maico M 250 B/GS...	Wußten Sie schon	2	34	Wußten Sie schon	Wußten Sie schon	2	34
Kurze, Peter	Bürokratie	Last not least	26	54	Lager	Miele K 150	Wußten Sie schon	34	44	Wußten Sie schon	Wußten Sie schon	34	44</

Stichwort 1	Stichwort 2	Rubrik	Heft	Seite	Stichwort 1	Stichwort 2	Rubrik	Heft	Seite	Stichwort 2	Rubrik	Heft	Seite
Lagerverwendung	Triumph BDG 250 H/S	Wußten Sie schon	13	38	Leverkus, Ernst	Nachts ging's Telef.	Biker's Seele	21	52	NSU Max richtig ang.	Litera-Tour	3	76
Lagerverwendung	Vict V35 Bergmeist.	Wußten Sie schon	16	40	Leverkus, Ernst	Wußten Sie schon	Litera-Tour	3	76	Öffentl. Ärgermis	Biker's Seele	36	36
Lagerverwendung	Victoria KR 125	Wußten Sie schon	36	20	Leverkus, Ernst	Wußten Sie schon	Wußten Sie schon	12	42	So fährt man Mot.	Litera-Tour	12	42
Lagerverwendung	Victoria KR AERO	Wußten Sie schon	26	40	Leverkus, Ernst	Wußten Sie schon	Wußten Sie schon	12	42	St.Christ.Reich	Biker's Seele	18	16
Lagerverwendung	Yamaha	Wußten Sie schon	42	38	Leverkus, Ernst	Wußten Sie schon	Wußten Sie schon	37	43	..	Wußten Sie schon	37	43
Lagerverwendung	Yamaha, ..	Wußten Sie schon	43	37	Licht I, Fahren mit	Wußten Sie schon	Wußten Sie schon	38	18	..	Wußten Sie schon	38	18
Lagerverwendung	Zünd.Troph.175S250S	Wußten Sie schon	37	42	Licht II, Fahren mit	Wußten Sie schon	Korrespondenz	35	12	BMW	Korrespondenz	35	12
Lagerverwendung	Zündapp 175/200 S	Wußten Sie schon	6	158	Lichtmaschine	Wußten Sie schon	Wußten Sie schon	27	45	MZ, 12 Volt	Wußten Sie schon	27	45
Lagerverwendung	Zündapp KS 601	Wußten Sie schon	11	24	Lichtmaschine	Wußten Sie schon	Wußten Sie schon	23	54	MZ-Kohlen	Wußten Sie schon	23	54
Lagerverwendung	Zündapp Norma/Comf.	Wußten Sie schon	39	42	Lichtmaschine	Wußten Sie schon	Pannenhilfe	21	17	MZ-Kohlen	Wußten Sie schon	21	17
Lagerverwendung	ZündappDB202/203/204	Wußten Sie schon	27	45	Lichtmaschinen	Lichtmaschinendeckel	Honda	22	38	Pannenhilfe	Wußten Sie schon	21	17
Lammersdorf, D.	Heinkel	Litera-Tour	52	47	Lichtmaschinen	Lima-Rotoren	NSU Konsul	22	38	Motorrad-Fahrer	Technik	22	38
Lampensockel	Glühlampen III	Wußten Sie schon	30	17	Lima-Rotoren	Liquidation	NSU Konsul	12	24	Puch	Wußten Sie schon	12	24
Land d. Motortaren	Leverkus, Ernst	Biker's Seele	20	54	Liquidation	Lissson, Burkhard	IL0	43	54	Brandis-Waldpolenz	Räng-Däng-Däng	43	54
Land's End	England, Süden	Reisebericht	49	4	Lissson, Burkhard	Literatur	Alaska/Yukon	43	38	Abzocker	Schwerpunkt	23	4
Landkarte	Generalkarte	Korrespondenz	35	13	Literatur	Literatur	Hercules 317	14	25	Alu-Schweißen	Unterwegs	43	38
Lario Monument	Cathcart, Alan	Unterwegs	59	38	Literatur	Literatur	Restaurierung	14	25	Ardic, 75 Jahre	Restaurierung	14	25
Lärm	Umwelt	Dreck Weg	12	49	Literatur	Literatur	Motorrad-Fahrer	41	14	AVON-Reifen	Korrespondenz	41	14
Lauge	Damrath, W.	Geschichte	12	34	Literatur	Literatur	Restaurierung	14	25	Benzin bleifrei	Szene	10	18
Laut ist out	Säure	Dreck Weg	16	48	Lizenzloses Rennen	Lizenzloses Rennen	Puch	10	18	Brandis-Waldpolenz	Korrespondenz	81	15
Laut ist Out?	Gegenmeinung	Korrespondenz	48	13	Longstrok, David	Longstrok, David	Brandis-Waldpolenz	81	15	Abzocker	Korrespondenz	79	38
Laverda 1200 C3	IVM-Kampagne	Korrespondenz	73	15	Longstrok, David	Longstrok, David	Abzocker	79	38	Biker's Seele	Biker's Seele	79	38
Laverda 750 SF	Duessi	Fahrbericht	55	4	Longstrok, David	Longstrok, David	Alu-Schweißen	63	38	Technik	Technik	63	38
Laverda 750 SF	..	Typenkunde	12	14	Longstrok, David	Longstrok, David	Ardic, 75 Jahre	65	42	Geschichte	Geschichte	65	42
Leben mit der	Fahrbericht	Korrespondenz	33	4	Longstrok, David	Longstrok, David	AVON-Reifen	75	12	Korrespondenz	Korrespondenz	75	12
Legenden	Zahnriemenbau	Korrespondenz	78	12	Longstrok, David	Longstrok, David	Benzin bleifrei	50	32	Technik	Technik	50	32
Legierung	BMW R 75/5	Geschichte	39	51	Longstrok, David	Longstrok, David	Technik	50	32	Technik	Technik	69	17
Lehrzeiten & Ideale	Longstrok, David	Biker's Seele	67	50	Longstrok, David	Longstrok, David	Betriebsanleitungen	69	17	Technik	Technik	69	17
Leichtkraftradklasse-125er	ZAMAK	Wußten Sie schon	2	33	Longstrok, David	Longstrok, David	Betriebsanleitungen	69	17	Bewegl. Eisenhaufen I + II	Bewegl. Eisenhaufen I + II	57	32
Leistungsgrenze	Simsa, Paul	Geschichte	58	4	Longstrok, David	Longstrok, David	Bewegl. Eisenhaufen I + II	57	32	Bewegl. Eisenhaufen III	Bewegl. Eisenhaufen III	58	50
Leitfadens Gspannf.	Führerscheinneureglung	Korrespondenz	81	16	Longstrok, David	Longstrok, David	Chocolate Box	19	22	Eigenbauten-Treff	Eigenbauten-Treff	61	16
Leitplankenprojekt.	Führerschein	Korrespondenz	49	16	Longstrok, David	Longstrok, David	Erfahrung als Summe gemachter Fehler	74	55	Erfahrung als Summe gemachter Fehler	Technik	74	55
Lenker, Armaturen	Peikert, Edmund	Litera-Tour	18	44	Longstrok, David	Longstrok, David	Erfahrung als Summe gemachter Fehler	74	55	Biker's Seele	Biker's Seele	18	42
Lenkerarmaturen	Wack-Chemie	Korrespondenz	49	15	Longstrok, David	Longstrok, David	Erfahrung als Summe gemachter Fehler	74	55	Last not least	Last not least	37	55
Lenkschlösser	Hercules 317	Korrespondenz	18	44	Longstrok, David	Longstrok, David	Erfahrung als Summe gemachter Fehler	74	55	Biker's Seele	Biker's Seele	44	17
Leserprofile	..	Wußten Sie schon	13	39	Longstrok, David	Longstrok, David	Erfahrung als Summe gemachter Fehler	74	55	Biker's Seele	Biker's Seele	44	17
Leverkus, Ernst	Ersatzteile	Korrespondenz	34	12	Longstrok, David	Longstrok, David	Erfahrung als Summe gemachter Fehler	74	55	Biker's Seele	Biker's Seele	44	17
Leverkus, Ernst	Statistik	GummikuH & PP	10	16	Longstrok, David	Longstrok, David	Erfahrung als Summe gemachter Fehler	74	55	Biker's Seele	Biker's Seele	44	17
Leverkus, Ernst	Alchimisten-Küche	Biker's Seele	28	39	Longstrok, David	Longstrok, David	Erfahrung als Summe gemachter Fehler	74	55	Biker's Seele	Biker's Seele	44	17
Leverkus, Ernst	Elefantent-Meeting	Biker's Seele	19	54	Longstrok, David	Longstrok, David	Erfahrung als Summe gemachter Fehler	74	55	Biker's Seele	Biker's Seele	44	17
Leverkus, Ernst	Fahrerlebnis	Biker's Seele	50	47	Longstrok, David	Longstrok, David	Erfahrung als Summe gemachter Fehler	74	55	Biker's Seele	Biker's Seele	44	17
Leverkus, Ernst	Faszination Motorrad	Litera-Tour	28	38	Longstrok, David	Longstrok, David	Erfahrung als Summe gemachter Fehler	74	55	Biker's Seele	Biker's Seele	44	17
Leverkus, Ernst	Hertzbeck, Carl	Biographie	35	38	Longstrok, David	Longstrok, David	Erfahrung als Summe gemachter Fehler	74	55	Biker's Seele	Biker's Seele	44	17
Leverkus, Ernst	Honda Motoren	Litera-Tour	27	54	Longstrok, David	Longstrok, David	Erfahrung als Summe gemachter Fehler	74	55	Biker's Seele	Biker's Seele	44	17
Leverkus, Ernst	Kameradschaft	Geschichte	32	42	Longstrok, David	Longstrok, David	Erfahrung als Summe gemachter Fehler	74	55	Biker's Seele	Biker's Seele	44	17
Leverkus, Ernst	Ketzer	Biker's Seele	33	18	Longstrok, David	Longstrok, David	Erfahrung als Summe gemachter Fehler	74	55	Biker's Seele	Biker's Seele	44	17
Leverkus, Ernst	Land d. Motortaren	Biker's Seele	20	54	Longstrok, David	Longstrok, David	Erfahrung als Summe gemachter Fehler	74	55	Biker's Seele	Biker's Seele	44	17
Leverkus, Ernst	Moby Dick	Biker's Seele	48	44	Longstrok, David	Longstrok, David	Erfahrung als Summe gemachter Fehler	74	55	Biker's Seele	Biker's Seele	44	17
Leverkus, Ernst	Mot. der 50er Jahre	Litera-Tour	4	107	Longstrok, David	Longstrok, David	Erfahrung als Summe gemachter Fehler	74	55	Biker's Seele	Biker's Seele	44	17
Leverkus, Ernst	Mot. der 60er Jahre	Litera-Tour	14	46	Longstrok, David	Longstrok, David	Erfahrung als Summe gemachter Fehler	74	55	Biker's Seele	Biker's Seele	44	17

GUMMIKUH & PASTperfect Gesamt - Inhaltsverzeichnis 1 - 81

GUMMIKUH & PASTperfect Gesamt - Inhaltsverzeichnis 1 - 81

Stichwort 1	Stichwort 2	Rubrik	Heft	Seite	Stichwort 1	Stichwort 2	Rubrik	Heft	Seite	Stichwort 2	Rubrik	Heft	Seite
Longstrok, David	MuZ Skorpion	Leserbriefe	46	33	Maico M 200 S	..	Historischer Test	58	16	..	Historischer Test	58	16
Longstrok, David	Neues aus dem Tierheim	Biker's Seele	74	10	Maico M 250 B	Kolben, Zylinder	Schraubserie	38	46	Kolben, Zylinder	Schraubserie	38	46
Longstrok, David	NSU Sport	Biker's Seele	41	20	Maico M 250 B	Polieren	Schraubserie	35	34	Polieren	Schraubserie	35	34
Longstrok, David	Nürnberg, Markentreffen	Unterwegs	56	54	Maico M 250 B	Pulverbeschichtung	Schraubserie	39	54	Pulverbeschichtung	Schraubserie	39	54
Longstrok, David	Nürnberg, Markentreffen	Unterwegs	78	14	Maico M 250 B	Restaurierung I	Schraubserie	33	46	Restaurierung I	Schraubserie	33	46
Longstrok, David	Ölfiler und -pumpen	Korrespondenz	53	16	Maico M 250 B	Restaurierung II	Schraubserie	34	38	Restaurierung II	Schraubserie	34	38
Longstrok, David	Organspender	Kritik	60	48	Maico M 250 B	Restaurierung III	Schraubserie	35	34	Restaurierung III	Schraubserie	35	34
Longstrok, David	Otto, Tote auferst.	Biker's Seele	27	48	Maico M 250 B	Restaurierung IV	Schraubserie	36	46	Restaurierung IV	Schraubserie	36	46
Longstrok, David	Otto, Nachwuchsfahrer	Biker's Seele	29	42	Maico M 250 B	Restaurierung V	Schraubserie	37	16	Restaurierung V	Schraubserie	37	16
Longstrok, David	Repunzator	Biker's Seele	32	51	Maico M 250 B	Restaurierung VI	Schraubserie	38	46	Restaurierung VI	Schraubserie	38	46
Longstrok, David	Salzburgring	Unterwegs	66	20	Maico M 250 B	Restaurierung VII	Schraubserie	39	54	Restaurierung VII	Schraubserie	39	54
Longstrok, David	Schattenseiten des Kat	Biker's Seele	80	18	Maico M 250 B/GS...	Lagerverwendung	Wußten Sie schon	2	34	Lagerverwendung	Wußten Sie schon	2	34
Longstrok, David	Schnell zuviel	Biker's Seele	42	45	Maico M 250 B/S/	Vergaserbestückung	Wußten Sie schon	7	193	Vergaserbestückung	Wußten Sie schon	7	193
Longstrok, David	Schnelle Oma	Biker's Seele	30	49	Maico M 250/B	Ames	Fahrbericht	66	48	Ames	Fahrbericht	66	48
Longstrok, David	Schotten 94	Unterwegs	64	38	Maico MB 200, MB 175	..	Typenkunde	77	36	..	Typenkunde	77	36
Longstrok, David	Schreckensmär..	Biker's Seele	39	44	Maico MD 125	Vergaserbestückung	Wußten Sie schon	24	37	Vergaserbestückung	Wußten Sie schon	24	37
Longstrok, David	Schleute	Biker's Seele	24	20	Maico MD 250 B	Hackler, Rüdiger	Biker's Seele	68	48	Hackler, Rüdiger	Biker's Seele	68	48
Longstrok, David	Sicherheit	Biker's Seele	57	54	Maico-Händler	Maico aus Holland	Korrespondenz	78	12	Maico aus Holland	Korrespondenz	78	12
Longstrok, David	Sinsheim	Unterwegs	58	34	Maier Versand	Preisliste, Klassiker	Litera-Tour	23	27	Preisliste, Klassiker	Litera-Tour	23	27
Longstrok, David	Sinsheim 1995	Unterwegs	69	42	Manöverkritik	Dickes Ende	Korrespondenz	49	17	Dickes Ende	Korrespondenz	49	17
Longstrok, David	Southern Division	Unterwegs	70	47	Manöverkritik	Unfall	Aktuell	41	48	Unfall	Aktuell	41	48
Longstrok, David	St. Bonifazius und der Sport	Unterwegs	72	32	Manöverkritik	Duessi on Tour	Unterwegs	76	14	Duessi on Tour	Unterwegs	76	14
Longstrok, David	Stuntman	Biker's Seele	63	48	Manx Grand Prix 1995	Cathcart, Alan	Fahrbericht	50	48	Cathcart, Alan	Fahrbericht	50	48
Longstrok, David	Superwetzohel	Biker's Seele	18	6	Mann/BSA Special	Duessi	Technik	54	40	Duessi	Technik	54	40
Longstrok, David	Tempo kontra Öko	Reise	62	46	Manxman	Longstrok, David	Korrespondenz	55	13	Longstrok, David	Korrespondenz	55	13
Longstrok, David	TT-Nachlese 93	Wales	71	34	Manxman	Longstrok, David	Technik	53	32	Longstrok, David	Technik	53	32
Longstrok, David	Victoria KR 25 Motor	Geschichte	55	44	Manxmann Excelsior	Rebuild in Chemnitz	Geschichte	70	8	Rebuild in Chemnitz	Geschichte	70	8
Longstrok, David	Wales	Unterwegs	69	8	Mars Stella 150	Federung	Korrespondenz	44	15	Federung	Korrespondenz	44	15
Longstrok, David	Warm anziehen	Biker's Seele	67	8	Mars Stella 175 DS	Test	Korrespondenz	42	40	Test	Korrespondenz	42	40
Longstrok, David	Wartungsfreundl.keit	Korrespondenz	49	14	Marunde/Wischmeyer	Tierfreund, der kl.	Historischer Test	55	42	Tierfreund, der kl.	Historischer Test	55	42
Longstrok, David	Wintermärchen	Biker's Seele	44	34	Marunde/Wischmeyer	Tierfreund, Teil II	Litera-Tour	55	42	Tierfreund, Teil II	Litera-Tour	55	42
Longstrok, David	Woods, Stanley	Nachruf	52	12	Marzell	Museum	Unterwegs	40	54	Museum	Unterwegs	40	54
Longstrok, David	Zweitekt-Öl	Korrespondenz	57	12	Marzocchi	Stoßdämpfer	Korrespondenz	49	15	Stoßdämpfer	Korrespondenz	49	15
Louis, Dettlev	Cromwell	Korrespondenz	80	15	Masse	Gewicht	Wußten Sie schon	20	16	Gewicht	Wußten Sie schon	20	16
Lufffilter	..	Wußten Sie schon	23	54	Matchless	Matchless G 50	Schwerpunkt	36	4	Matchless	Schwerpunkt	36	4
Lumenition	Zündung	Technik	4	102	Matchless G50	Cathcart, Alan	Schwerpunkt	40	4	Cathcart, Alan	Schwerpunkt	40	4
Macchia, Steine und Sand	Reisebericht Korsika II	Unterwegs	75	4	Materialanalyse	Rekonstruktion	Technik	35	48	Rekonstruktion	Technik	35	

Stichwort 1	Stichwort 2	Rubrik	Heft	Seite	Stichwort 2	Rubrik	Heft	Seite
Miller, Sammy	Museum	Unterwegs	53	14	Moto Guzzi Falcone	Unterwegs	9	49
Mischungsschmierung	Zweitakter	Technik	19	12	Moto Guzzi I	Schwerpunkt	25	4
Mo-Sonderheft	Motorrad-Test	Korrespondenz	49	18	Moto Guzzi II	Schwerpunkt	26	34
Moby Dick	Leverkus, Ernst	Biker's Seele	48	44	Moto Guzzi N.Falcone	Typenkunde	10	14
Mode 1957	Motorradbrillen	Mode	6	174	Moto Guzzi N.Falcone	Schwerpunkt	46	4
Mode 1957	Motorradjacken	Mode	4	112	Moto Guzzi V 2	Litera-Tour	36	9
Mode 1958	Helme	Mode	5	144	Moto Guzzi V 7	Doppel-Duplex Bremsen	80	16
Modell 1 : 10	Nimbus	Korrespondenz	48	17	Moto Guzzi V7 Spezial	Stümkel, Udo	4	4
Modellbau	Metalbausatz	Bericht	19	23	Moto Morini 350 S	Fahrbericht	60	34
Modellgeschichte	AWO 425	Schwerpunkt	13	8	Moto-Cross	Wußten Sie schon	1	9
Modellgeschichte	Bücker	Schwerpunkt	20	4	Motobi	Teile	44	14
Modellgeschichte	Express	Schwerpunkt	12	16	Motor	Korrespondenz	46	47
Modellgeschichte	Honda	Schwerpunkt	28	4	Motor	Schraubserie	47	47
Modellgeschichte	IFA RT 125	Schwerpunkt	14	34	Motor	Schraubserie	48	47
Modellgeschichte	Moto Guzzi I	Schwerpunkt	25	4	Motor	Schraubserie	49	47
Modellgeschichte	Moto Guzzi II	Schwerpunkt	26	34	Motor	Wußten Sie schon	1	10
Modellgeschichte	München	Schwerpunkt	26	4	Motor	Schwerpunkt	43	4
Modellgeschichte	MZ BK 350	Schwerpunkt	15	20	Motor	Restaurierung	13	18
Modellgeschichte	MZ ES 250	Schwerpunkt	18	20	Motor	Korrespondenz	37	14
Modellgeschichte	Norton Commando	Schwerpunkt	19	4	Motor	Technik	42	19
Modellgeschichte	Rickman I	Schwerpunkt	21	4	Motor	Wußten Sie schon	7	194
Modellgeschichte	Rickman II	Schwerpunkt	22	4	Motor Show Essen	Korrespondenz	20	12
Modellgeschichte	Velocette	Schwerpunkt	27	4	Motorgehäuse	Wußten Sie schon	2	33
Moin/Hausmitteilung	GummikuH & PP	Zusammenschluß	9	3	Motorr. aus Zschopau	Litera-Tour	62	19
Mopedreifen	Plagiate	Korrespondenz	41	14	Motorr. restaur.	Kurze, Peter	63	14
Morini 3 1/2	Lager und Dichtringe	Korrespondenz	77	13	Motorr. Typenschau	Katalog 1928-44	48	14
Most	Longstroke, David	Unterwegs	65	34	Motorr., Geschichten	Heyd, P., Leverkus	22	30
Most	Veteranenrennen	Sport	40	38	Motorrad	Alarmanlage	59	22
Mot-Touren in den	Alpen	Litera-Tour	44	54	Motorrad	Alarmanlage II	63	16
Mot. der 50er Jahre	Leverkus, Ernst	Litera-Tour	4	107	Motorrad	Korrespondenz	22	12
Mot. der 60er Jahre	Leverkus, Ernst	Litera-Tour	14	46	Motorrad Album	Korrespondenz	25	52
Mot. Oldt.-Katalog	Knittel, Stefan	Litera-Tour	21	24	Motorrad Gespanne	Litera-Tour	21	24
Mot. Oldtimer Katalog	Knittel, Stefan	Litera-Tour	57	15	Motorrad Gespanne	Litera-Tour	20	44
Mot.fahren teuer	Schwietzer, Andy	Last not least	29	54	Motorrad Mode	Mode	3	80
Mot.Instandsetzung	K&K-Motorräder	Wußten Sie schon	19	18	Motorrad	Korrespondenz	22	13
Mot.Touren USA	Zierl, Oluf	Litera-Tour	25	52	Motorrad-Bestand	Korrespondenz	24	41
Moto Aktiv	Elektrikkurs	Korrespondenz	40	10	Motorrad-Elektrik	Litera-Tour	24	41
Moto Aktiv	MZ TSR 250	Sport	13	24	Motorrad-Fahrer	Literatur	41	14
Moto Aktiv	MZ TS 250	Sport	14	43	Motorrad-Fahrer	Korrespondenz	38	16
Moto Aktiv	Technik-Kurs	Korrespondenz	34	12	Motorrad-Test	Vertriebe	49	18
Moto Cross, einmal anders	Longstroke, David	Unterwegs	75	22	Motorradanhänger	Mo-Sonderheft	60	16
Moto Guzzi	Ersatzteile	Korrespondenz	73	15	Motorradbestand	Simsa, Paul	60	16
Moto Guzzi	Lager	Wußten Sie schon	29	32	Motorradbrillen	Statistik	35	14
Moto Guzzi	Nebenstromölfilter	Korrespondenz	63	15	Motorräder	Mode 1957	6	174
Moto Guzzi	Transistorzündung	Wußten Sie schon	6	173	Motorräder 1895-1940	Innenstadt	47	12
Moto Guzzi	Umbau	Korrespondenz	31	12	Motorräder aus Suhl	Porazik, Juraj	31	46
Moto Guzzi 350ccm	Cathcart, Alan	Korrespondenz	61	4	Motorräder in Fahrt	Dähn, Ewald	57	20
Moto Guzzi 750S/1000S	Stümkel, Udo	Fahrbericht	62	4	Motorräder-Trends...	Knittel, Stefan	19	47
Moto Guzzi 850 GT	Hydraulische Duplex-Bremse	Fahrbericht	72	17	Motorräder..	Witt, Peter	13	45
Moto Guzzi Enduro	Was das Herz beg.	Korrespondenz	9	20	Motorradfahrer	Trzebiatowsky	65	11
		Bericht	9	20	Motorradfahrer	DDR-Szene	10	49
					Motorradfahrer	Diet & Dat	18	42

GUMMIKUH & PAST perfect Gesamt - Inhaltsverzeichnis 1 - 81

GUMMIKUH & PAST perfect 15. April 1996

Stichwort 1	Stichwort 2	Rubrik	Heft	Seite	Stichwort 1	Stichwort 2	Rubrik	Heft	Seite
Motorradfahrer	Ungebetene Gäste	Unterwegs	28	21	MZ	Ölumpfe	Korrespondenz	22	10
Motorradfahrt nach Afrika	Kleine Vennekate, Johannes	Litera-Tour	81	26	MZ	Rettung	Korrespondenz	38	14
Motorradgespanne	Pflüger, Tobias	Litera-Tour	75	33	MZ	Unterbrecherkontakte	Wußten Sie schon	34	45
Motorradjacken	Mode 1957	Mode	4	112	MZ	Volkswagen	Räng-Däng-Däng	53	54
Motorradmarkt..	Simsa, Paul	Biker's Seele	60	22	MZ	Zündschloß	Wußten Sie schon	35	23
Motorradmesse	Hohmann, Hans	Korrespondenz	59	34	MZ	Gäbelfedern	Wußten Sie schon	19	17
Motorradmuseum	Ebermannstadt	Korrespondenz	75	13	MZ	Polizeimotorrad	Korrespondenz	30	10
Motorradstiefel	Sicherheit	Diet & Dat	13	44	MZ 500	Modellgeschichte	Schwerpunkt	15	20
Motorradscene	Kleymann, Michael	Litera-Tour	29	22	MZ BK 350	..	Räng-Däng-Däng	43	54
Motorradtechnik	Riedl, Heinrich	Litera-Tour	55	43	MZ do Brasil	..	Typenkunde	15	18
Motorradtraum Alpen	Geser, Bruno	Litera-Tour	66	36	MZ ES 250	..	Typenkunde	15	18
Motorradtreffen	Zittau	Korrespondenz	31	12	MZ ES 250	..	Schwerpunkt	18	20
MTC 40 +	Veteranen	Korrespondenz	42	12	MZ ES 250	..	Korrespondenz	57	11
München	Modellgeschichte	Schwerpunkt	26	4	MZ ES 250/0	..	Korrespondenz	79	15
München	URS	Schwerpunkt	35	16	MZ ES 250/2	..	Korrespondenz	70	11
München, Friedel	Wankelmotor	Korrespondenz	30	10	MZ ES 300	..	Korrespondenz	41	11
Murray's Museum	Werkstattbesuch	Unterwegs	47	54	MZ Pleite ?	..	Restaurierung	60	50
Museum	Woods, Stanley	Unterwegs	35	36	MZ RT 125	..	Last not least	31	54
Museum	Augustusburg	Unterwegs	31	36	MZ RT 125	..	Schwerpunkt	21	38
Museum	Frankenhöhe	Unterwegs	38	41	MZ RT 125/3	..	Wußten Sie schon	31	50
Museum	Marzell	Unterwegs	40	54	MZ Solidarität	..	Technik	69	4
Museum	Miller, Sammy	Unterwegs	53	14	MZ TS 250	..	Korrespondenz	32	12
Museum	Sinsheim	Wußten Sie schon	5	126	MZ TS 250/1	..	Last not least	32	54
Museum	Thede, Walter	Unterwegs	39	20	MZ TSR 250	..	Sport	13	24
Museum	Weißkopf, Gustav	Korrespondenz	46	13	MZ WS 125 Nautic	..	Sport	43	54
Museum	Ibbenbüren	Korrespondenz	46	13	MZ, 12 Volt	..	Sport	14	43
Museum	Oterbach	Unterwegs	37	48	MZ, Geschichte	..	Technik	62	35
Museum	Rebuschat, Karl	Unterwegs	44	40	MZ, Engagement	..	Wußten Sie schon	27	45
Museum	Harley-Ausstellung	Korrespondenz	45	15	MZ, Geschichten	..	Unterwegs	53	44
MuZ Skorpion	Longstroke, David	Korrespondenz	45	14	MZ, Gespanne	..	Last not least	37	55
MuZ Skorpion	Longstroke, David	Leserbriefe	46	33	MZ-Geschichten	..	Litera-Tour	19	46
MV 750 Imola	Cathcart, Alan	Fahrbericht	57	4	MZ-Gespann	..	Korrespondenz	49	16
MV Agusta	Spahn, Christian	Litera-Tour	33	40	MZ-Gespanne neu	..	Restaurierung	60	50
MV Agusta 125	..	Typenkunde	16	18	MZ-Kohlen	..	Korrespondenz	41	13
MV Agusta 750 S	..	Korrespondenz	41	18	MZ-Seitenwagen	..	Wußten Sie schon	23	54
MZ	Abgabe im Boot	Wußten Sie schon	41	36	MZ-Volkspolizei	..	Korrespondenz	66	14
MZ	Benzinhahn	Diet & Dat	18	42	MZ-Werk	..	Korrespondenz	40	10
MZ	Bing Vergaser	Korrespondenz	46	15	Nabinger, Manfred	..	Aktuell	36	14
MZ	Briefkopien	Korrespondenz	39	12	Nachbau	..	Litera-Tour	9	38
MZ	Design	Korrespondenz	38	16	Nachfertigung	..	Korrespondenz	41	15
MZ	Design	Wußten Sie schon	41	36	Nachfüllpackungen	..	Wußten Sie schon	13	39
MZ	Elektrik	Korrespondenz	41	36	Nachruf	..	Korrespondenz	34	12
MZ	Enduro	Korrespondenz	25	18	Nachruf	..	Last not least	24	54
MZ	Erinnerungen	Geschichte	36	50	Nachruf	..	Last not least	27	54
MZ	Firmengeschichte	Schwerpunkt	24	4	Nachruf	..	Korrespondenz	81	14
MZ	Friedrich, Herb.	Unterwegs	42	51	Nachruf	..	Last not least	25	54
MZ	Kennzeichen D	Unterwegs	37	10	Nachts ging's Telef.	..	Korrespondenz	69	16
MZ	Kommentar	Korrespondenz	38	14	Nadellager	..	Biker's Seele	21	52
MZ	Lima-Rotoren	Korrespondenz	43	54	Schrauben I	..	Wußten Sie schon	2	33
MZ	Neue Modelle	Report	33	52			Wußten Sie schon	4	95

GUMMIKUH & PAST perfect Gesamt - Inhaltsverzeichnis 1 - 81

GUMMIKUH & PAST perfect 15. April 1996

GUMMIKUH & PAST perfect Gesamt - Inhaltsverzeichnis 1 - 81

Stichwort 1	Stichwort 2	Rubrik	Heft	Seite	Stichwort 1	Stichwort 2	Rubrik	Heft	Seite	Stichwort 2	Rubrik	Heft	Seite
Nebenstromfilter	Moto Guzzi	Korrespondenz	63	15	NSU	Treffen	Clubs & Treffen	5	135	Treffen	Clubs & Treffen	5	135
Neder, Norbert	Angst der Jungfrau vorm Elfmeter	Biker's Seele	69	40	NSU 351 OS	Scheunenfund	Korrespondenz	45	16	Scheunenfund	Korrespondenz	45	16
Neder, Norbert	Bä(h)renmarke Amazonas	Technik	77	50	NSU Fox	Ames	Fahrbericht	65	4	Ames	Fahrbericht	65	4
Neder, Norbert	Brümer's Motorradmuseum	Unterwegs	73	37	NSU Fox 101 OSB	Lagerverwendung	Wußten Sie schon	42	38	Lagerverwendung	Wußten Sie schon	42	38
Neder, Norbert	Frust II	Biker's Seele	56	32	NSU Fox 125 ZB 2-T	Vergaserbestückung	Wußten Sie schon	21	17	Vergaserbestückung	Wußten Sie schon	21	17
Neder, Norbert	Gegen die Wegwerfer	Biker's Seele	57	40	NSU Fox 125 ZDB/ZB	Lagerverwendung	Wußten Sie schon	28	37	Lagerverwendung	Wußten Sie schon	28	37
Neder, Norbert	Geschenktes Motorrad	Biker's Seele	73	46	NSU GmbH	Hilfestellung	Korrespondenz	46	12	Hilfestellung	Korrespondenz	46	12
Neder, Norbert	Hobby verbindet	Biker's Seele	55	16	NSU Konsul	Lichtmaschinenendeckel	Wußten Sie schon	12	24	Lichtmaschinenendeckel	Wußten Sie schon	12	24
Neder, Norbert	Homo Bikensis	Biker's Seele	54	44	NSU Konsul I + II	Dichtringe	Wußten Sie schon	41	36	Dichtringe	Wußten Sie schon	41	36
Neder, Norbert	HU.n.\$29 STZVO m. Pl	Biker's Seele	26	20	NSU Lux	..	Wußten Sie schon	24	33	..	Wußten Sie schon	24	33
Neder, Norbert	Ja, damals	Biker's Seele	22	44	NSU Lux 201 ZB	Vergaserbestückung	Wußten Sie schon	31	51	Vergaserbestückung	Wußten Sie schon	31	51
Neder, Norbert	Schöne Beschörung	Biker's Seele	65	38	NSU Max	Lagerverwendung	Wußten Sie schon	34	36	Lagerverwendung	Wußten Sie schon	34	36
Neder, Norbert	Triumphales Erlebnis	Biker's Seele	78	46	NSU Max (Super/Specz)	Leverkus, Ernst	Litera-Tour	3	76	Leverkus, Ernst	Litera-Tour	3	76
Neder, Norbert	TUV	Biker's Seele	48	42	NSU Maxi	Dichtringe	Wußten Sie schon	33	39	Dichtringe	Wußten Sie schon	33	39
Neder, Norbert	Versicherungen	Biker's Seele	36	44	NSU Spezialmax	..	Historischer Test	44	36	..	Historischer Test	44	36
Neder, Norbert	Wersuchen macht kluch	Biker's Seele	55	22	NSU Sport	Longstroke, David	Biker's Seele	41	20	Longstroke, David	Biker's Seele	41	20
Neoklassiker	Triumph Hinckley Thunderbird	Unterwegs	68	19	NSU Sportfox	..	Historischer Test	48	20	..	Historischer Test	48	20
Neoprenlösung	Gummirestauration	Korrespondenz	48	14	NSU Superfox	Dichtringe	Wußten Sie schon	8	223	Dichtringe	Wußten Sie schon	8	223
Neuber, H./Müller, K.	Wie helfe ich...MZ	Litera-Tour	26	33	NSU Superfox 125 ZB	Lagerverwendung	Wußten Sie schon	25	36	Lagerverwendung	Wußten Sie schon	25	36
Neue Bundesländer	BMW-Teile	Korrespondenz	41	12	NSU Supermax	Vergaserbestückung	Wußten Sie schon	11	25	Vergaserbestückung	Wußten Sie schon	11	25
Neue Bundesländer	KFZ-Kennzeichen	Diet & Dat	20	26	NSU Supermax	Befestigung	Wußten Sie schon	40	18	Befestigung	Wußten Sie schon	40	18
Neue Bundesländer	Versicherungen	Korrespondenz	80	13	Nummernschild	Schildbürger	Korrespondenz	45	17	Schildbürger	Korrespondenz	45	17
Neue Crossmodelle	Maico	Korrespondenz	23	19	Nummernschilder	Nünbergr Doppel	Litera-Tour	69	22	Nummernschilder	Litera-Tour	69	22
Neue Modelle	Jawa	Report	33	52	Nünbergring	Nünbergring	Unterwegs	70	46	Nünbergring	Unterwegs	70	46
Neue Modelle	MZ	Geschichte	78	53	Nünbergring	Nünbergring	Unterwegs	81	42	Nünbergring	Unterwegs	81	42
Neuer Stern am Kultthimmel?	IFA BK 350	Biker's Seele	74	10	Nünbergring	Nünbergring	Unterwegs	29	38	Nünbergring	Unterwegs	29	38
Neues aus dem Tierheim	Longstroke, David	Wußten Sie schon	38	19	Nünbergring	Nünbergring	Unterwegs	14	20	Nünbergring	Unterwegs	14	20
Nickel-Cadmium	Batterien	Wußten Sie schon	37	42	Nünbergring	Nünbergring	Unterwegs	14	20	Nünbergring	Unterwegs	14	20
Nickel-Cadmium	Batterien	Wußten Sie schon	37	42	Nünbergring	Nünbergring	Unterwegs	14	20	Nünbergring	Unterwegs	14	20
Nickel-Cadmium	Batterien	Wußten Sie schon	37	42	Nünbergring	Nünbergring	Unterwegs	14	20	Nünbergring	Unterwegs	14	20
Nickelkarbonyl-Syst.	Jones (Daedalus)	Korrespondenz	29	12	Nünbergring	Nünbergring	Unterwegs	14	20	Nünbergring	Unterwegs	14	20
Nienstädter Paß	Spernung	Korrespondenz	48	17	Nünbergring	Nünbergring	Unterwegs	14	20	Nünbergring	Unterwegs	14	20
Nimbus	Modell 1 : 10	Korrespondenz	48	17	Nünbergring	Nünbergring	Unterwegs	14	20	Nünbergring	Unterwegs	14	20
Nimbus	Stünkel, Udo	Fahrbericht	53	4	Nünbergring	Nünbergring	Unterwegs	14	20	Nünbergring	Unterwegs	14	20
Noch eine Runde	Hansen, Klaus	Korrespondenz	42	14	Nünbergring	Nünbergring	Unterwegs	14	20	Nünbergring	Unterwegs	14	20
Nockenwelle	BMW R 69 S	Wußten Sie schon	22	42	Nünbergring	Nünbergring	Unterwegs	14	20	Nünbergring	Unterwegs	14	20
Nord-BSA	Cafe-Racer	Schwerpunkt	12	8	Nünbergring	Nünbergring	Unterwegs	14	20	Nünbergring	Unterwegs	14	20
Nord-Lock	Sicherungsscheiben	Wußten Sie schon	14	38	Nünbergring	Nünbergring	Unterwegs	14	20	Nünbergring	Unterwegs	14	20
Nordmann, Horst	Easy Rider	Biker's Seele	52	54	Nünbergring	Nünbergring	Unterwegs	14	20	Nünbergring	Unterwegs	14	20
Norising, Als auf..	Reinwald, Thomas	Litera-Tour	45	18	Nünbergring	Nünbergring	Unterwegs	14	20	Nünbergring	Unterwegs	14	20
Norment	Schrauben III	Wußten Sie schon	6	160	Nünbergring	Nünbergring	Unterwegs	14	20	Nünbergring	Unterwegs	14	20
Norton	Federbetrahmen	Schwerpunkt	24	42	Nünbergring	Nünbergring	Unterwegs	14	20	Nünbergring	Unterwegs	14	20
Norton	JAP	Schwerpunkt	37	4	Nünbergring	Nünbergring	Unterwegs	14	20	Nünbergring	Unterwegs	14	20
Norton	Kruse, Erich	Sport	16	14	Nünbergring	Nünbergring	Unterwegs	14	20	Nünbergring	Unterwegs	14	20
Norton	Lager	Wußten Sie schon	32	36	Nünbergring	Nünbergring	Unterwegs	14	20	Nünbergring	Unterwegs	14	20
Norton	Hertweck, Carl	Geschichte	35	38	Nünbergring	Nünbergring	Unterwegs	14	20	Nünbergring	Unterwegs	14	20
Norton 500 Twin	Cathcart, Alan	Fahrbericht	63	4	Nünbergring	Nünbergring	Unterwegs	14	20	Nünbergring	Unterwegs	14	20
Norton Challenge P86	Modellgesichte	Schwerpunkt	19	4	Nünbergring	Nünbergring	Unterwegs	14	20	Nünbergring	Unterwegs	14	20
Norton Commando	Woollet, Mick	Korrespondenz	32	12	Nünbergring	Nünbergring	Unterwegs	14	20	Nünbergring	Unterwegs	14	20
Norton: A History	..	Schwerpunkt	2	28	Nünbergring	Nünbergring	Unterwegs	14	20	Nünbergring	Unterwegs	14	20
NSU	Stünkel, Udo	Fahrbericht	51	42	Nünbergring	Nünbergring	Unterwegs	14	20	Nünbergring	Unterwegs	14	20
NSU	Stünkel, Udo	Fahrbericht	51	42	Nünbergring	Nünbergring	Unterwegs	14	20	Nünbergring	Unterwegs	14	20

GUMMIKUH & PASTi perfect Gesamt - Inhaltsverzeichnis 1 - 81

GUMMIKUH & PASTperfect Gesamt - Inhaltsverzeichnis 1 - 81

Stichwort 1	Stichwort 2	Rubrik	Heft	Seite	Stichwort 1	Stichwort 2	Rubrik	Heft	Seite	Stichwort 1	Stichwort 2	Rubrik	Heft	Seite
Ölfiter	Harley-Davidson	Korrespondenz	24	16	Pfluger, Tobias	Blendwerke	Litera-Tour	72	54	Pfluger, Tobias	Blendwerke	Litera-Tour	72	54
Ölfiter und -pumpen	Longstroke, David	Korrespondenz	53	16	Pfluger, Tobias	BMW R 69 S Umbau	Technik	68	20	Pfluger, Tobias	BMW R 69 S Umbau	Technik	68	20
Ölkohle entfernen.	Zweitakter	Wußten Sie schon	6	158	Pfluger, Tobias	Das Mammut	Litera-Tour	79	52	Pfluger, Tobias	Das Mammut	Litera-Tour	79	52
Ölpatschen	Stoßdämpfer	Technik	36	41	Pfluger, Tobias	Die Dicke	Litera-Tour	76	45	Pfluger, Tobias	Die Dicke	Litera-Tour	76	45
Ölpumpe	MZ	Korrespondenz	22	10	Pfluger, Tobias	Iron Redskins	Litera-Tour	78	44	Pfluger, Tobias	Iron Redskins	Litera-Tour	78	44
Ölpumpen	Britische Twins	Korrespondenz	36	11	Pfluger, Tobias	Kalender 1996	Litera-Tour	77	49	Pfluger, Tobias	Kalender 1996	Litera-Tour	77	49
Opä's Gespanne I	Henze, Paul	Korrespondenz	43	50	Pfluger, Tobias	Motorradgespanne	Litera-Tour	75	33	Pfluger, Tobias	Motorradgespanne	Litera-Tour	75	33
Opä's Gespanne II	Henze, Paul	Geschichten	44	50	Pfluger, Tobias	Nünbergr Doppel	Litera-Tour	69	22	Pfluger, Tobias	Nünbergr Doppel	Litera-Tour	69	22
Opä's Gespanne III	Henze, Paul	Geschichten	46	44	Pfluger, Tobias	Ozon-Alarm	Korrespondenz	72	16	Pfluger, Tobias	Ozon-Alarm	Korrespondenz	72	16
Opä's Gespanne IV	Henze, Paul	Geschichten	47	43	Pfluger, Tobias	Tourenkarten f. Motorräder	Litera-Tour	70	17	Pfluger, Tobias	Tourenkarten f. Motorräder	Litera-Tour	70	17
Opä's Gespanne IX	Henze, Paul	Geschichten	61	38	Pfluger, Tobias	Zweitradfahrzeuge Ostdeutschland	Litera-Tour	71	23	Pfluger, Tobias	Zweitradfahrzeuge Ostdeutschland	Litera-Tour	71	23
Opä's Gespanne V	Henze, Paul	Geschichten	51	18	Pfluger, Tobias	Hamburg	Korrespondenz	48	13	Pfluger, Tobias	Hamburg	Korrespondenz	48	13
Opä's Gespanne VI	Henze, Paul	Geschichten	52	50	Pfluger, Tobias	Schulze, Lothar	Litera-Tour	74	41	Pfluger, Tobias	Schulze, Lothar	Litera-Tour	74	41
Opä's Gespanne VII	Henze, Paul	Geschichten	56	38	Pfluger, Tobias	Auswecheln	Wußten Sie schon	13	38	Pfluger, Tobias	Auswecheln	Wußten Sie schon	13	38
Opä's Gespanne VIII	Henze, Paul	Geschichten	59	44	Pfluger, Tobias	Bastelip	Technik	80	42	Pfluger, Tobias	Bastelip	Technik	80	42
Opä's Gespanne X	Henze, Paul	Geschichten	69	34	Pfluger, Tobias	Dt. Mot. Wirtsch.w.	Litera-Tour	9	39	Pfluger, Tobias	Dt. Mot. Wirtsch.w.	Litera-Tour	9	39
Opä's Gespanne XI	Henze, Paul	Geschichten	70	42	Pfluger, Tobias	Strohmenager, Jürgen	Litera-Tour	16	42	Pfluger, Tobias	Strohmenager, Jürgen	Litera-Tour	16	42
Opä's Gespanne XII	Henze, Paul	Geschichten	60	48	Pfluger, Tobias	Maico M 250 B	Schraubserie	35	34	Pfluger, Tobias	Maico M 250 B	Schraubserie	35	34
Organspender	Longstroke, David	Kritik	81	38	Pfluger, Tobias	Pflegemittel	Korrespondenz	24	16	Pfluger, Tobias	Pflegemittel	Korrespondenz	24	16
OSPRO-Krad	Vielstoffmotor	Technik	2	34	Pfluger, Tobias	MZ 500	Korrespondenz	30	10	Pfluger, Tobias	MZ 500	Korrespondenz	30	10
Ostram	..	Wußten Sie schon	11	34	Pfluger, Tobias	Motorräder 1895-1940	Litera-Tour	31	46	Pfluger, Tobias	Motorräder 1895-1940	Litera-Tour	31	46
Ost-Buttel	Suzuki GT	Bericht	13	44	Pfluger, Tobias	Mater Versand	Litera-Tour	23	27	Pfluger, Tobias	Mater Versand	Litera-Tour	23	27
Österr. Motorrad	Sammelmappe	Diet & Dat	44	14	Pfluger, Tobias	Mopedreifen	Korrespondenz	41	14	Pfluger, Tobias	Mopedreifen	Korrespondenz	41	14
Österreich	Helfplf. aufgehoben	Korrespondenz	50	18	Pfluger, Tobias	Reifen	Korrespondenz	37	12	Pfluger, Tobias	Reifen	Korrespondenz	37	12
Osteuropa	Paßbestimmungen	Korrespondenz	50	18	Pfluger, Tobias	Reifen	Korrespondenz	34	13	Pfluger, Tobias	Reifen	Korrespondenz	34	13
Otterbach	Museum	Unterwegs	37	48	Pfluger, Tobias	Reifen	Korrespondenz	35	53	Pfluger, Tobias	Reifen	Korrespondenz	35	53
Otto, Toie auferst.	Longstroke, David	Biker's Seele	27	48	Pfluger, Tobias	Zündapp KS 601	Biker's Seele	36	35	Pfluger, Tobias	Zündapp KS 601	Biker's Seele	36	35
Otto, Nachwuchsfahrer	Longstroke, David	Biker's Seele	29	42	Pfluger, Tobias	Böckmann, Uli	Biker's Seele	30	13	Pfluger, Tobias	Böckmann, Uli	Biker's Seele	30	13
Ozon-Alarm	Pfluger, Tobias	Korrespondenz	72	16	Pfluger, Tobias	Tragezwang	Korrespondenz	42	14	Pfluger, Tobias	Tragezwang	Korrespondenz	42	14
Ozon-Fahrverbot	Schadstoffarme Motorräder	Korrespondenz	73	17	Pfluger, Tobias	Haar-Risse	Technik	22	27	Pfluger, Tobias	Haar-Risse	Technik	22	27
Packtaschen contra Koffer	Zubehörtest	Technik	76	38	Pfluger, Tobias	Literatur	Szene	10	18	Pfluger, Tobias	Literatur	Szene	10	18
Pannenhilfe	Fehlersuche	Technik	33	32	Pfluger, Tobias	Lagerverwendung	Wußten Sie schon	35	22	Pfluger, Tobias	Lagerverwendung	Wußten Sie schon	35	22
Pannenhilfe	Lichtmaschine	Wußten Sie schon	21	17	Pfluger, Tobias	..	Typenkunde	38	20	Pfluger, Tobias	..	Typenkunde	38	20
Pannenhilfe DDR	Rufnummern	Korrespondenz	26	13	Pfluger, Tobias	..	Typenkunde	19	10	Pfluger, Tobias	..	Typenkunde	19	10
Panther KS 150	..	Historischer Test	16	22	Pfluger, Tobias	..	Typenkunde	22	42	Pfluger, Tobias	..	Typ		

Stichwort 1	Stichwort 2	Rubrik	Heft	Seite	Stichwort 1	Stichwort 2	Rubrik	Heft	Seite	Rubrik	Heft	Seite
Rahmennummer	Honda CB 750	Korrespondenz	43	13	Rennsport	Dutch Daytona	Schwerpunkt	29	4	Schwerpunkt	29	4
Rallye-Cup	BMW R 90 S	Sport	32	44	Rennsport	Fischereifahrenrennen	Korrespondenz	40	9	Korrespondenz	40	9
Rat-Bike	K 125 + GS 250 Eigenbau	Unterwegs	70	20	Reparatur	Gummi	Technik	29	50	Technik	29	50
Rauch, Siegfried	BMW-Einzyliner	Last not least	38	54	Reparatur	Ketten, O-Ring	Wußten Sie schon	14	39	Wußten Sie schon	14	39
Rauch, Siegfried	Diamantene Hochzeit	Diet & Dat	18	43	Reparatur	Klebeband	Wußten Sie schon	34	44	Wußten Sie schon	34	44
Rauch, Siegfried	DKW, Geschichte...	Litera-Tour	16	46	Reparatur	Kunststoff	Korrespondenz	43	14	Korrespondenz	43	14
Rebuild in Chemnitz	Werkstatthandbuch 2T	Litera-Tour	43	47	Reparatur	Zahnwelle	Wußten Sie schon	37	42	Wußten Sie schon	37	42
Rebuschat, Karl	Manxmann Excelsior	Geschichte	70	8	Reparatur	Thorpe, John	Litera-Tour	11	38	Litera-Tour	11	38
Rechtsschutz	Museum	Unterwegs	44	40	Reparatur-Handbuch	BMW R 35	Korrespondenz	47	15	Korrespondenz	47	15
Red Porsche Killer Killer	Verkehrsrechtsschutz	Recht	39	43	Replika	BMW R 35	Leserbriefe	48	17	Leserbriefe	48	17
Reeb, Hermann gest.	Ames	Technik	64	46	Replika	Longstroke, David	Biker's Seele	32	51	Biker's Seele	32	51
Regelung	Horex	Diet & Dat	15	42	Repunzator	BMW R 35	Korrespondenz	57	11	Korrespondenz	57	11
Regenkombi, schwarz	Führerschein	Diet & Dat	16	43	Restaurationskost.	MZ ES 250	Offenbarung	9	34	Offenbarung	9	34
Regler	Elektrikprobleme	Korrespondenz	36	12	Restaurierung	Indian Scout	Schraubserie	36	46	Schraubserie	36	46
Regler	Wußten Sie schon	Wußten Sie schon	39	41	Restaurierung	Alu polieren	Korrespondenz	21	12	Korrespondenz	21	12
Regler	Elektronischer	Korrespondenz	25	18	Restaurierung	BMW R 24	Technik	76	38	Technik	76	38
Regler 6V elektron.	Elektronischer	Korrespondenz	45	13	Restaurierung	BMW R 51/5 + Steib, I	Technik	77	38	Technik	77	38
Regulierung	Elektrik	Technik	37	49	Restaurierung	BMW R 51/5 + Steib, II	Technik	78	38	Technik	78	38
Reibahlen	Vergaser VI	Technik	6	166	Restaurierung	BMW R 51/5 + Steib, III	Technik	79	18	Technik	79	18
Reichel, Marc	Werkzeug	Wußten Sie schon	43	36	Restaurierung	BMW R 51/5 + Steib, IV	Technik	80	32	Technik	80	32
Reifen	Verraten u. Verkauft	Restaurierung	26	22	Restaurierung	BMW R 51/5 + Steib, V	Technik	81	45	Technik	81	45
Reifen	Hercules 317	Korrespondenz	37	12	Restaurierung	BMW R 51/5 + Steib, VI	Technik	59	16	Technik	59	16
Reifen	Profiltiefe	Korrespondenz	34	13	Restaurierung	EMW R35/3	Technik	42	16	Technik	42	16
Reifen	Profiltiefe	Korrespondenz	40	44	Restaurierung	Express 175	Technik	70	4	Technik	70	4
Reifenhaftung	Strassenbelag	Aktuell	40	44	Restaurierung	Heinkel Tourist A2 Bj. '61	Technik	23	19	Technik	23	19
Reifenkennziffern	...	Korrespondenz	81	17	Restaurierung	Honda	Technik	57	42	Technik	57	42
Reifenwerk	Heidenau	Korrespondenz	40	10	Restaurierung	Kreidler Florett	Korrespondenz	79	15	Korrespondenz	79	15
Reifenwerk Heidenau	Gespannreifen	Korrespondenz	44	13	Restaurierung	MZ ES 250/0	Technik	69	4	Technik	69	4
Reiniger/Kettenspray	Chemie	Wußten Sie schon	52	48	Restaurierung	MZ RT 125/3	Technik	34	38	Technik	34	38
Reinigungsmittel	Benzin	Dreck Weg	12	49	Restaurierung	Schutzmasken	Schraubserie	33	46	Schraubserie	33	46
Reinwald, Thomas	Norisring, Als auf..	Litera-Tour	45	18	Restaurierung I	Maico M 250 B	Schraubserie	34	38	Schraubserie	34	38
Reise	Isle of Man	Unterwegs	23	22	Restaurierung II	Maico M 250 B	Schraubserie	35	34	Schraubserie	35	34
Reise	Mersea Island	Unterwegs	19	14	Restaurierung III	Maico M 250 B	Schraubserie	36	46	Schraubserie	36	46
Reisebericht	Baltikum	Unterwegs	63	52	Restaurierung IV	Maico M 250 B	Schraubserie	37	16	Schraubserie	37	16
Reisebericht	Böhmische Lebensart	Unterwegs	76	4	Restaurierung V	Maico M 250 B	Schraubserie	38	46	Schraubserie	38	46
Reisebericht	Frankfurt-Rom im Russengespinn	Unterwegs	78	34	Restaurierung VI	Maico M 250 B	Schraubserie	39	54	Schraubserie	39	54
Reisebericht	Savalen Ralley Norwegen 1995	Unterwegs	69	44	Restaurierung VII	Maico M 250 B	Schraubserie	68	4	Schraubserie	68	4
Reisebericht	Sommerurlaub an der Adria	Unterwegs	68	40	Restaurierungsbericht	Suzuki TS 400 Apache	Unterwegs	68	4	Unterwegs	68	4
Reisebericht Korsika I	Wind, Sand und Sterne	Unterwegs	74	32	Rettung	MZ	Korrespondenz	38	14	Korrespondenz	38	14
Reisebericht Korsika II	Macchia, Steine und Sand	Unterwegs	75	4	Revue der 60er Jahre	Pfluger, Tobias	Litera-Tour	73	18	Litera-Tour	73	18
Reisen	Ducati Scrambler	Unterwegs	15	44	Rickman Harley Metisse	Cathcart, Alan	Sport	54	20	Sport	54	20
Rekonstruktion	Materialanalyse	Technik	35	48	Rickman I	Modellgeschichte	Schwerpunkt	21	4	Schwerpunkt	21	4
Rennfahrer	Westphal, Robert	Bericht	20	20	Rickman II	Modellgeschichte	Schwerpunkt	22	4	Schwerpunkt	22	4
Renngeschichten	Kleine Vennekate, Johannes	Litera-Tour	78	43	Rickman III	Street Metisse	Schwerpunkt	24	12	Schwerpunkt	24	12
Renngespann	Kneeler-Gespinn	Sport	21	46	Riedel, Norbert	Flugzeuganlasser	Korrespondenz	37	10	Korrespondenz	37	10
Rennmaschine	URS	Schwerpunkt	35	16	Riedel, Heinrich	Motorradtechnik	Litera-Tour	55	43	Litera-Tour	55	43
Rennmaschine	Arme-Leute-Manx	Sport	20	48	Rolly-Spritzschutz	Simsa, Paul	Geschichte	53	54	Geschichte	53	54
Rennmaschine	Harley-Davidson 8 V	Schwerpunkt	47	4	Rostschutz	Tank	Wußten Sie schon	12	25	Wußten Sie schon	12	25
Rennmaschine	Parilla Sport	Schwerpunkt	34	4	Rotes Kennzeichen	Oldtimerverordnung	Korrespondenz	68	14	Korrespondenz	68	14
Rennmotorrad	Rüttgeroth, Heinz	Eigenbau	31	47	Rotes Kennzeichen	Oldtimerverordnung	Korrespondenz	70	13	Korrespondenz	70	13

GUMMIKUH & PASTperfect Gesamt - Inhaltsverzeichnis 1 - 81

Stichwort 1	Stichwort 2	Rubrik	Heft	Seite	Stichwort 1	Stichwort 2	Rubrik	Heft	Seite	Stichwort 1	Stichwort 2	Rubrik	Heft	Seite
Routenplanung	BTX	Korrespondenz	36	12	Schieblehren	Werkzeug	Wußten Sie schon	27	46	Schieblehren	Werkzeug	Wußten Sie schon	27	46
Royal Enfield	Ersatzteile	Wußten Sie schon	28	37	Schildbürger	Nummernschilder	Korrespondenz	45	17	Schildbürger	Nummernschilder	Korrespondenz	45	17
Royal Enfield 350 Bullet	..	Typenkunde	56	46	Schleifen	Schallschutz	Wußten Sie schon	15	49	Schleifen	Schallschutz	Wußten Sie schon	15	49
Royal Enfield 350 Bullet Trial	Ames	Unterwegs	75	42	Schlüssel zuziel	Longstroke, David	Biker's Seele	42	45	Schlüssel zuziel	Longstroke, David	Biker's Seele	42	45
Royal Enfield Constellation	Ur-Englisches für Amerika	Geschichte	71	4	Schneeball gebrochen	Reparatur	Wußten Sie schon	37	42	Schneeball gebrochen	Reparatur	Wußten Sie schon	37	42
Rüben, nichts als	Yogi	Biker's Seele	15	48	Schneeballschlacht auf der Burg	25 Jahre Augustusburg	Unterwegs	68	35	Schneeballschlacht auf der Burg	25 Jahre Augustusburg	Unterwegs	68	35
Rücklichter	Hella	Wußten Sie schon	6	158	Schnelle BMW's, Tricks	Mai, Hans Joachim	Litera-Tour	23	27	Schnelle BMW's, Tricks	Mai, Hans Joachim	Litera-Tour	23	27
Rückrufaktion	Yamaha SR500 Typ 48T	Korrespondenz	53	17	Schnelle Motoren	Hütten, Helmut	Litera-Tour	8	236	Schnelle Motoren	Hütten, Helmut	Litera-Tour	8	236
Rucksack-Test	..	Test	56	42	Schnelle Motoren	Hütten, Helmut	Litera-Tour	26	33	Schnelle Motoren	Hütten, Helmut	Litera-Tour	26	33
Rudge 250	Krackowizer, Helmut	Geschichte	41	50	Schnelle Oma	Longstroke, David	Biker's Seele	30	49	Schnelle Oma	Longstroke, David	Biker's Seele	30	49
Rudolph, Siegfried	AWO 425 T	Geschichte	79	32	Schöne Besicherung	Neder, Norbert	Biker's Seele	78	46	Schöne Besicherung	Neder, Norbert	Biker's Seele	78	46
Rufnummern	Pannenhilfe DDR	Korrespondenz	26	13	Schotten	Grand Prix	Sport	28	44	Schotten	Grand Prix	Sport	28	44
Russische Kräder	Ural, Dnjepr	Korrespondenz	72	13	Schottens 94	Longstroke, David	Unterwegs	25	12	Schottens 94	Longstroke, David	Unterwegs	25	12
Rüttgeroth, Heinz	Club	Korrespondenz	42	14	Schräglage	Kurven	Fahrtip	12	32	Schräglage	Kurven	Fahrtip	12	32
Sachs 100/3	Rennmotorrad	Eigenbau	31	47	Schrauben	Hercules 317	Restaurierung	15	25	Schrauben	Hercules 317	Restaurierung	15	25
Sachs 175	Vergaserbestückung	Wußten Sie schon	34	45	Schrauben I	Namen	Wußten Sie schon	4	95	Schrauben I	Namen	Wußten Sie schon	4	95
Sachsenring	Vergaserbestückung	Korrespondenz	36	12	Schrauben II	Gewindebezeichnung.	Normen	5	127	Schrauben II	Gewindebezeichnung.	Normen	5	127
Saisonbeginn	Sport	Wußten Sie schon	25	37	Schrauben III	Schrauben IV	Schrauben IV	7	206	Schrauben III	Schrauben IV	Schrauben IV	7	206
Saisonbeginn	Hopp, Reinhard	Biker's Seele	35	15	Schrauben IV	Schrauben IV	Schrauben IV	11	24	Schrauben IV	Schrauben IV	Schrauben IV	11	24
Salewsky, Werner	Vorbereitung	Last not least	25	54	Schraubensicherung.	Schraubensicherung.	Schraubensicherung.	11	24	Schraubensicherung.	Schraubensicherung.	Schraubensicherung.	11	24
Sammelmappe	Nachruf	Unterwegs	66	20	Schraubverbindung.	Schraubverbindung.	Schraubverbindung.	17	40	Schraubverbindung.	Schraubverbindung.	Schraubverbindung.	17	40
Sammlung	Longstroke, David	Diet & Dat	13	44	Schreckensmär..	Schreckensmär..	Schreckensmär..	39	44	Schreckensmär..	Schreckensmär..	Schreckensmär..	39	44
Sandbahnrennen	Österr. Motorrad	Wußten Sie schon	22	42	Schröder & Weise	Schröder & Weise	Schröder & Weise	20	44	Schröder & Weise	Schröder & Weise	Schröder & Weise	20	44
Sattel	DIN-Normen	Sport	41	8	Schulze, Lothar	Schulze, Lothar	Schulze, Lothar	74	41	Schulze, Lothar	Schulze, Lothar	Schulze, Lothar	74	41
Säure	Erfahrungsbericht	Schwerpunkt	11	8	Schütte, Arnold	Schütte, Arnold	Schütte, Arnold	16	43	Schütte, Arnold	Schütte, Arnold	Schütte, Arnold	16	43
Sc-Hon-Da	Hercules 317	Restaurierung	15	24	Schutzmasken	Schutzmasken	Schutzmasken	34	38	Schutzmasken	Schutzmasken	Schutzmasken	34	38
Schalldämpfer	Lauge	Dreck Weg	69	44	Schwarzkalender	Schwarzkalender	Schwarzkalender	24	36	Schwarzkalender	Schwarzkalender	Schwarzkalender	24	36
Schalldämpfer	Reisebericht	Unterwegs	21	54	Schwarze Josefina	Schwarze Josefina	Schwarze Josefina	15	40	Schwarze Josefina	Schwarze Josefina	Schwarze Josefina	15	40
Schalldämpfer	Honda	Korrespondenz	73	17	Schwarzer Reiter	Schwarzer Reiter	Schwarzer Reiter	10	34	Schwarzer Reiter	Schwarzer Reiter	Schwarzer Reiter	10	34
Schalldämpfer	Ozon-Fahrverbote	Technik	12	25	Schweden	Schweden	Schweden	56	20	Schweden	Schweden	Schweden	56	20
Schalldämpfer	Katalysator	Wußten Sie schon	24	35	Schweden/Norwegen	Schweden/Norwegen	Schweden/Norwegen	37	39	Schweden/Norwegen	Schweden/Norwegen	Schweden/Norwegen	37	39
Schalldämpfer	Volumen	Dreck Weg	15	49	Schweißen	Schweißen	Schweißen	39	38	Schweißen	Schweißen	Schweißen	39	38
Schalldämpfer	Schleifen	Technik	34	35	Schweißtechnik I	Schweißtechnik I	Schweißtechnik I	40	45	Schweißtechnik I	Schweißtechnik I	Schweißtechnik I	40	45
Schalldämpfer	Dnepr MT 16	Wußten Sie schon	11	25	Schwietzer, Andy	Schwietzer, Andy	Schwietzer, Andy	50	5	Schwietzer, Andy	Schwietzer, Andy	Schwietzer, Andy	50	5
Schalldämpfer	Kickstartergummi	Technik	46	18	Schwietzer, Andy	Schwietzer, Andy	Schwietzer, Andy	56	16	Schwietzer, Andy	Schwietzer, Andy	Schwietzer, Andy	56	16
Schalldämpfer	Dehne	Technik	38	44	Schwietzer, Andy	Schwietzer, Andy	Schwietzer, Andy	29	54	Schwietzer, Andy	Schwietzer, Andy	Schwietzer, Andy	29	54
Schalldämpfer	Elektrik	Geschichte	48	18	Schwietzer, Andy	Schwietzer, Andy	Schwietzer, Andy	31	54	Schwietzer, Andy	Schwietzer, Andy	Schwietzer, Andy	31	54
Schalldämpfer	Suzuki GS 750	Biker's Seele	80	18	Schwietzer, Andy	Schwietzer, Andy	Schwietzer, Andy	32	54	Schwietzer, Andy	Schwietzer, Andy	Schwietzer, Andy	32	54
Schalldämpfer	Longstroke, David	Biker's Seele	11	48	Schwietzer, Andy	Schwietzer, Andy	Schwietzer, Andy	33	55	Schwietzer, Andy	Schwietzer, Andy	Schwietzer, Andy	33	55
Schalldämpfer	Ducati	Biker's Seele	78	48	Schwietzer, Andy	Schwietzer, Andy	Schwietzer, Andy							

Stichwort 1	Stichwort 2	Rubrik	Heft	Seite	Stichwort 1	Stichwort 2	Rubrik	Heft	Seite	Stichwort 2	Rubrik	Heft	Seite
Treff Brit.Bikes	Syke	Unterwegs	3	77	Turner, Edward	Triumph-Twins I	Geschichte	45	41	Triumph-Twins I	Geschichte	45	41
Treffen	Adler	Clubs & Treffn	4	109	TÜV	Longstroke, David	Biker's Seele	36	44	Longstroke, David	Biker's Seele	36	44
Treffen	Horsley Trial	Unterwegs	51	34	TÜV	Schütte, Arnold	Biker's Seele	57	14	Schütte, Arnold	Biker's Seele	57	14
Treffen	Japan-Klassiker	Bericht	30	18	Typenliste	Gerst, Mathias	Litera-Tour	39	50	Gerst, Mathias	Litera-Tour	39	50
Treffen	Moto Guzzi Falcone	Unterwegs	9	49	Typenschild	Express	Schwerpunkt	12	18	Express	Schwerpunkt	12	18
Treffpunkt	NSU	Clubs & Treffn	5	135	Über alle Berge	Hercules 317	Restaurierung	24	22	Hercules 317	Restaurierung	24	22
Treuhandanstalt	Café Fahrtwind	Unterwegs	25	21	Überflieger	Weires, Günter	Litera-Tour	9	38	Weires, Günter	Litera-Tour	9	38
Trial	Wild, Peter	Aktuell	36	14	Überhitzungsproblem	Kawasaki Mach III	Geschichte	44	18	Kawasaki Mach III	Geschichte	44	18
Trial	Billingtarif	Sport	17	48	Überlebenstraining	Victoria V 35 Bergm.	Lesertip	52	18	Victoria V 35 Bergm.	Lesertip	52	18
Trial	Vet.-Trail Berlin	Sport	16	34	Übersetzung	Finkenburg, Klaus	Litera-Tour	52	47	Finkenburg, Klaus	Litera-Tour	52	47
Trial	Veteranen	Korrespondenz	37	14	Übersetzungen	BSA	Korrespondenz	35	11	BSA	Korrespondenz	35	11
Trial	Veteranen-Trial	Sport	27	16	Uhlmann, Claus	Tachometer	Wußten Sie schon	21	16	Tachometer	Wußten Sie schon	21	16
Trial-Termine 1996	Veteranen-Trial	Korrespondenz	81	19	Umbau	Simson in Suhl 1995	Unterwegs	81	4	Simson in Suhl 1995	Unterwegs	81	4
Trialgespanne	Simsa, Paul	Korrespondenz	78	11	Umbau	Moto Guzzi	Korrespondenz	31	12	Moto Guzzi	Korrespondenz	31	12
Trialmaschine	Kettenblatt	Korrespondenz	36	10	Umbau	MZ ES 250/2	Korrespondenz	41	11	MZ ES 250/2	Korrespondenz	41	11
Trialstaport	Veteranentrial	Sport	29	34	Umbau	MZ TS 250/I	Korrespondenz	43	54	MZ TS 250/I	Korrespondenz	43	54
Triumph	Belt-Drive	Korrespondenz	70	16	Umbau auf Rennmaschine	Kreidler Florett	Unterwegs	73	4	Kreidler Florett	Unterwegs	73	4
Triumph (D)	Knittel, Stefan	Litera-Tour	32	50	Umfrage	Ergebnisse	Hausmittelung	14	3	Ergebnisse	Hausmittelung	14	3
Triumph (GB)	Ersatzteile	Korrespondenz	32	13	Umrechnung	Drehmomente	Wußten Sie schon	32	37	Drehmomente	Wußten Sie schon	32	37
Triumph (GB)	Schwietzer, Andy	Geschichte	63	42	Umrechnung	Einheiten	Wußten Sie schon	19	17	Einheiten	Wußten Sie schon	19	17
Triumph BDG 125	Lagerverwendung	Wußten Sie schon	31	50	Umwelt	Altiölvorordnung	Dreck Weg	13	50	Altiölvorordnung	Dreck Weg	13	50
Triumph BDG 250 H	..	Typenkunde	9	12	Umwelt	Bewußtsein	Dreck Weg	11	50	Bewußtsein	Dreck Weg	11	50
Triumph BDG 250 H	Falsche Luft	Korrespondenz	58	9	Umwelt	Lack	Dreck Weg	18	46	Lack	Dreck Weg	18	46
Triumph BDG 250 H/S	Lagerverwendung	Wußten Sie schon	13	38	Umwelt	Lärm	Dreck Weg	12	49	Lärm	Dreck Weg	12	49
Triumph BDG 250 L	Vergaserbestückung	Wußten Sie schon	32	36	Umwelt	Zweitakter	Kommentar	15	7	Zweitakter	Kommentar	15	7
Triumph Boss	..	Typenkunde	31	14	Umweltbelastung	Helme	Dreck Weg	20	50	Helme	Dreck Weg	20	50
Triumph Boss Gesp.	..	Historischer Test	26	16	Umweltfreundlich	Zweirad	Diet & Dat	17	16	Zweirad	Diet & Dat	17	16
Triumph Comet 200	..	Historischer Test	32	32	Umweltschutz	Verkehr	Korrespondenz	34	10	Verkehr	Korrespondenz	34	10
Triumph Daytona 500 Spezial	Vergaserbestückung	Wußten Sie schon	20	17	Unfall	Manöverkritik	Aktuell	41	48	Manöverkritik	Aktuell	41	48
Triumph Hincley Thunderbird	Cathcart, Alan	Unterwegs	78	16	Unfallbilanz	Statistik	Diet & Dat	12	19	Statistik	Diet & Dat	12	19
Triumph Hincley Thunderbird	Neoklassiker	Unterwegs	68	19	Unfallgefahr	Signalband	Diet & Dat	13	44	Signalband	Diet & Dat	13	44
Triumph Nürnberg	..	Schwerpunkt	6	152	Unfallzahlen	Statistik	Diet & Dat	20	43	Statistik	Diet & Dat	20	43
Triumph Speed Twin	..	Historischer Test	33	36	Ungebetene Gäste	Motorradfahrer	Unterwegs	28	21	Motorradfahrer	Unterwegs	28	21
Triumph T 110-140	Ventilführungen	Wußten Sie schon	12	24	Unglaubliches	Büßer	Biker's Seele	10	5	Büßer	Biker's Seele	10	5
Triumph T 120 R	Bonneville	Typenkunde	18	14	Unterbrecher	Kontakte	Wußten Sie schon	15	39	Kontakte	Wußten Sie schon	15	39
Triumph T 140 E	Fahrbericht	Unterwegs	48	40	Unterbrecherkontakte	MZ	Wußten Sie schon	34	45	MZ	Wußten Sie schon	34	45
Triumph Twenty One	..	Historischer Test	18	38	Unterwasser-MZ	Royal April	Schwerpunkt	23	46	Royal April	Schwerpunkt	23	46
Triumph Twins III	Oil in Frame	Geschichte	48	37	Ur-Englisches für Amerika	April April	Geschichte	71	4	April April	Geschichte	71	4
Triumph-Twins I	Turner, Edward	Geschichte	45	41	Ural, Dnjepr	Russengespanne	Korrespondenz	72	13	Russengespanne	Korrespondenz	72	13
Triumph-Twins II	Bonneville	Geschichte	47	16	URS	Blanchard, John	Schwerpunkt	35	16	Blanchard, John	Schwerpunkt	35	16
Triumphales Erlebnis	Neder, Norbert	Biker's Seele	48	42	URS	Fath, Helmut	Schwerpunkt	35	16	Fath, Helmut	Schwerpunkt	35	16
Trommelbremsen	Bremsen I	Technik	21	17	URS	München	Schwerpunkt	35	16	München	Schwerpunkt	35	16
Trommelbremsen	Bremsen II	Technik	23	44	URS	Rennspann	Schwerpunkt	35	16	Rennspann	Schwerpunkt	35	16
Trommelbremsen	Bremstrommeln	Wußten Sie schon	7	192	Urteil	Ersatzmotorrad	Korrespondenz	22	13	Ersatzmotorrad	Korrespondenz	22	13
Troßmann, Thomas	Wüstenfahrer	Litera-Tour	11	38	V D O	Tacho	Wußten Sie schon	15	38	Tacho	Wußten Sie schon	15	38
Trzebiatowsky	Motorräder..	Litera-Tour	65	11	V.Ardie - Zündapp	Werner, Tilman	Litera-Tour	8	236	Werner, Tilman	Litera-Tour	8	236
TT-Geschichte der	Harris, Nick	Litera-Tour	44	54	Van Veen Kreidler	Cathcart, Alan	Unterwegs	80	46	Van Veen Kreidler	Unterwegs	80	46
TT-Impressionen	Ames	Unterwegs	62	52	Velocette	Modellgeschichte	Schwerpunkt	27	4	Velocette	Schwerpunkt	27	4
TT-Nachlese 93	Longstroke, David	Reise	52	38	Velocette KTT 350er	Cathcart, Alan	Technik	71	42	Velocette KTT 350er	Technik	71	42
TT-Spiel	Besprechung	Korrespondenz	80	14	Velocette Mock 8	Cathcart, Alan	Fahrbericht	60	4	Velocette Mock 8	Fahrbericht	60	4

Stichwort 1	Stichwort 2	Rubrik	Heft	Seite	Stichwort 1	Stichwort 2	Rubrik	Heft	Seite	Stichwort 2	Rubrik	Heft	Seite
Velocette Venom	Fahrbericht	Typenkunde	3	81	Vergaserbestückung	Triumph BDG 250 L	Wußten Sie schon	32	36	Triumph BDG 250 L	Wußten Sie schon	32	36
Velocette Venom Cl.	..	Schwerpunkt	28	32	Vergaserbestückung	Triumph Comet 200	Wußten Sie schon	20	17	Triumph Comet 200	Wußten Sie schon	20	17
Velorex-Werksch.	Brit. Trial Motocry.	Geschichte	38	51	Vergaserbestückung	Vic.BergmeisterV35	Wußten Sie schon	43	36	Vic.BergmeisterV35	Wußten Sie schon	43	36
Venables, Ralph	Horex	Litera-Tour	19	46	Vergaserbestückung	Victoria KR 26	Wußten Sie schon	28	36	Victoria KR 26	Wußten Sie schon	28	36
Ventilfedern	BMW	Wußten Sie schon	18	18	Vergaserbestückung	Zündapp 200 S	Wußten Sie schon	36	20	Zündapp 200 S	Wußten Sie schon	36	20
Ventilführungen	Triumph T 110-140	Diet & Dat	19	43	Vergaserbestückung	Zündapp DB 250 S	Wußten Sie schon	12	25	Zündapp DB 250 S	Wußten Sie schon	12	25
Ventilführungen	Schweißen	Wußten Sie schon	12	24	Vergaserbestückung	Zündapp DB255-Elas.	Wußten Sie schon	12	25	Zündapp DB255-Elas.	Wußten Sie schon	12	25
Verbindungen	..	Technik	39	38	Vergaserbestückung	Zündapp KS 125	Wußten Sie schon	30	17	Zündapp KS 125	Wußten Sie schon	30	17
Verbrauchtips	Schrauberehend	Korrespondenz	42	16	Vergaserbestückung	Zündapp KS 601	Wußten Sie schon	17	41	Zündapp KS 601	Wußten Sie schon	17	41
Verchromen	Becker, Thomas	Korrespondenz	75	11	Vergaserbestückung	Ardie BD 175	Wußten Sie schon	6	159	Ardie BD 175	Wußten Sie schon	6	159
Vergaser	Bing	Litera-Tour	26	40	Vergaserbestückung	Synchronsteter	Wußten Sie schon	69	14	Synchronsteter	Wußten Sie schon	69	14
Vergaser	Hercules 317	Wußten Sie schon	32	50	Vergaserreinigung	..	Korrespondenz	54	14	..	Korrespondenz	54	14
Vergaser	ILO-Twin	Restaurierung	20	22	Verkehr	Kreislaufstörung.	Editorial	18	3	Kreislaufstörung.	Editorial	18	3
Vergaser	Synchronisator	Wußten Sie schon	28	37	Verkehr	Umweltschutz	Korrespondenz	34	10	Umweltschutz	Korrespondenz	34	10
Vergaser	Zündapp KS 601	Wußten Sie schon	37	15	Verkehrspolitk	..	Diet & Dat	17	17	..	Diet & Dat	17	17
Vergaser I	Entwicklung	Technik	1	14	Verkehrspolitk	Int. Mot. Konferenz	Bericht	30	19	Int. Mot. Konferenz	Bericht	30	19
Vergaser II	Schwimmer	Technik	2	36	Verkehrspolitk	Rechtsschutz	Recht	39	43	Rechtsschutz	Recht	39	43
Vergaser III	Funktion	Technik	3	66	Verkehrspolitk	Colani, Luigi	Korrespondenz	29	11	Colani, Luigi	Korrespondenz	29	11
Vergaser IV	Aufbau	Technik	4	98	Verpackungen	Reichel, Marc	Biker's Seele	13	16	Reichel, Marc	Biker's Seele	13	16
Vergaser V	Einstellung	Technik	5	130	Verraten u. Verkauft	Yamaha	Korrespondenz	68	14	Yamaha	Korrespondenz	68	14
Vergaser VI	Regulierung	Technik	6	166	Verschenk Aktion	Motor	Wußten Sie schon	7	194	Motor	Wußten Sie schon	7	194
Vergaserbestückung	Adler M 125	Wußten Sie schon	22	42	Verschleiß	Slick 50	Korrespondenz	28	13	Slick 50	Korrespondenz	28	13
Vergaserbestückung	Adler M 250/MB 250	Wußten Sie schon	16	41	Verschleiß	Tarife	Korrespondenz	1	10	Tarife	Korrespondenz	1	10
Vergaserbestückung	Ardie B 252	Wußten Sie schon	15	39	Versicherung	Haftpflicht	Wußten Sie schon	3	62	Haftpflicht	Wußten Sie schon	3	62
Vergaserbestückung	Ardie BD 176	Wußten Sie schon	41	37	Versicherungen	Neue Bundesländer	Diet & Dat	19	43	Neue Bundesländer	Diet & Dat	19	43
Vergaserbestückung	BMW R 25/3	Wußten Sie schon	19	18	Versicherung	Schwietzer, Andy	GummikuH	17	45	Schwietzer, Andy	GummikuH	17	45
Vergaserbestückung	BMW R 50	Wußten Sie schon	33	39	Versuch macht kluch	Neder, Norbert	Biker's Seele	55	22	Neder, Norbert	Biker's Seele	55	22
Vergaserbestückung	BMW R 50/5	Wußten Sie schon	40	19	Vertriebene	Motorrad-Fahrer	Korrespondenz	38	16	Motorrad-Fahrer	Korrespondenz	38	16
Vergaserbestückung	BMW R 51/2	Wußten Sie schon	29	33	Vertriebene	Honda CX 500	Korrespondenz	78	10	Honda CX 500	Korrespondenz	78	10
Vergaserbestückung	BMW R 60/2	Wußten Sie schon	42	37	Vertröcknete Dichtung	Kubisch, Ulrich	Litera-Tour	54	39	Kubisch, Ulrich	Litera-Tour	54	39
Vergaserbestückung	BMW R 67	Wußten Sie schon	14	29	Vespa	Trial	Sport	16	34	Trial	Sport	16	34
Vergaserbestückung	BMW R 68/69	Wußten Sie schon	8	223	Vet.-Trial Berlin	Bleifrei für alle?	Korrespondenz	48	15	Bleifrei für alle?	Korrespondenz	48	15
Vergaserbestückung	DKW RT 175	Wußten Sie schon	42	38	Veteranen	MTC 40 +	Korrespondenz	42	12	MTC 40 +	Korrespondenz	42	12
Vergaserbestückung	DKW RT 250/2	Wußten Sie schon	35	22	Veteranen	Trial	Korrespondenz	37	14	Trial	Korrespondenz	37	14
Vergaserbestückung	Dürkopp MD 150	Wußten Sie schon	26	41	Veteranen-Cross	Cross	Sport	19	49	Cross	Sport	19	49
Vergaserbestückung	Dürkopp MD 200	Wußten Sie schon	10	25	Veteranen-Trial	Trial-Termine 1996	Korrespondenz	81	19	Trial-Termine 1996	Korrespondenz	81	19
Vergaserbestückung	Hoffmann Gouv.250	Wußten Sie schon	39	42	Veteranenrennen	Horice	Sport	40	38	Horice	Sport	40	38
Vergaserbestückung	Horex Regina	Wußten Sie schon	38	18	Veteranenrennen	Most	Sport	40	38	Most	Sport	40	38
Vergaserbestückung	Horex Resident	Wußten Sie schon	23	54	Veteranentreffen	Beaulieu GB	Unterwegs	79	16	Beaulieu GB	Unterwegs	79	

Stichwort 1	Stichwort 2	Rubrik	Heft	Seite	Stichwort 1	Stichwort 2	Rubrik	Heft	Seite	Stichwort 2	Rubrik	Heft	Seite
Victoria KR AERO	Lagerverwendung	Wußten Sie schon	26	40	Weilendichtringe	Simmeringe IV	Technik	11	41	Weniger ist mehr	Last not least	46	54
Victoria KR26N Aero	..	Typenkunde	6	177	Werksgeschichte	Harley-Davidson	Schwerpunkt	29	16	Werkstatt	Harley-Davidson	49	40
Victoria Swing	..	Historischer Test	17	12	Werkstatt	Durchblick I	Technik	47	11	Werkstatt	Jawa	47	11
Victoria V 35 Bergm.	Hertweck, Carl	Korrespondenz	37	11	Werkstatt	Kolben Erneuern	Technik	31	20	Werkstatt	Kolben Erneuern	31	20
Victoria V 35 Bergm.	..	Typenkunde	44	44	Werkstatt	Yamaha XS 650	Korrespondenz	33	12	Werkstatt	Yamaha XS 650	33	12
Victoria V 35 Bergm.	Überhitzungsproblem	Wußten Sie schon	52	18	Werkstattbesuch	Münch, Friedel	Unterwegs	47	54	Werkstatt-Test	Münch, Friedel	47	54
Victoria V 35 Bergm.	Vergaserbestückung	Wußten Sie schon	43	36	Werkstatt-Test	BMW	Korrespondenz	36	11	Werkstatt-Test	BMW	36	11
Victoria V 35 Bergm.	Lagerverwendung	Wußten Sie schon	16	40	Werkstatt	BMW, alle	Korrespondenz	27	35	Werkstatt-Test	BMW, alle	27	35
Video	Klassiker/Hockenheim	Litera-Tour	19	47	Werkstatt	Rauch, Siegfried	Litera-Tour	43	47	Werkstatt-Test	Rauch, Siegfried	43	47
Viel Spaß auf 2 R.	ARAL	Diet & Dat	16	43	Werkzeug	..	Wußten Sie schon	41	37	Werkzeug	..	41	37
Vielstoffmotor	OSPRO-Krad	Technik	81	38	Werkzeug	Bremserfederzange	Wußten Sie schon	23	52	Werkzeug	Bremserfederzange	23	52
Vier-Zylinder-Story	Gilera	Geschichte	59	4	Werkzeug	Drehmomentschlüssel	Wußten Sie schon	30	17	Werkzeug	Drehmomentschlüssel	30	17
Vieraktier	Stillelung	Wußten Sie schon	7	193	Werkzeug	Führerblatleere	Wußten Sie schon	25	37	Werkzeug	Führerblatleere	25	37
Vincent	BOT-Renner	Sport	22	24	Werkzeug	Gewindeeinsetz	Korrespondenz	43	16	Werkzeug	Gewindeeinsetz	43	16
Vincent	Kruse, Erich	Sport	16	14	Werkzeug	Gilsterhobel	Korrespondenz	41	13	Werkzeug	Gilsterhobel	41	13
Vincent Black Shadow	..	Typenkunde	65	52	Werkzeug	Metallsäge	Korrespondenz	27	32	Werkzeug	Metallsäge	27	32
Volkswagen	Cathcart, Alan	Fahrbericht	56	4	Werkzeug	Mettrinch-Schlüssel	Korrespondenz	27	32	Werkzeug	Mettrinch-Schlüssel	27	32
Volumen	MZ	Räng-Diäng-Diäng	53	54	Werkzeug	Reifbahlen	Korrespondenz	43	36	Werkzeug	Reifbahlen	43	36
Vorbereitung	Schalldämpfer	Wußten Sie schon	12	25	Werkzeug	Schiebahnen	Wußten Sie schon	27	46	Werkzeug	Schiebahnen	27	46
Vordrängeln	Saisonbeginn	Wußten Sie schon	11	32	Werkzeug	Sicherungsring-Zange	Wußten Sie schon	24	37	Werkzeug	Sicherungsring-Zange	24	37
Vordrängeln	Schwietzer, Andy	Last not least	34	54	Werkzeug	Zündkerzenschlüssel	Wußten Sie schon	29	33	Werkzeug	Zündkerzenschlüssel	29	33
Vorsichtig fahren	Stau	Editorial	16	2	Werkzeug	V. Ardie - Zündapp	Litera-Tour	8	236	Werkzeug	V. Ardie - Zündapp	8	236
Wachs-Cotton	Mergelkuhl, Peter	Biker's Seele	19	48	Werkzeug	Bauernmotorrad	Korrespondenz	46	12	Werkzeug	Bauernmotorrad	46	12
Wack-Chemie	Barbour	Bekleidung	34	50	Werkzeug	Westphal, Robert	Bericht	20	20	Werkzeug	Westphal, Robert	20	20
Wack-Chemie	Putzen ohne Wasser	Korrespondenz	76	12	Werkzeug	Wie helfe ich...MZ	Litera-Tour	26	33	Werkzeug	Wie helfe ich...MZ	26	33
Waffler	Leitplanckenprotekt.	Korrespondenz	49	15	Werkzeug	Wiederentdeckung	Biker's Seele	46	38	Werkzeug	Wiederentdeckung	46	38
Wales	Herzgriffe	Wußten Sie schon	7	193	Werkzeug	Wiesner, Wolfgang	Litera-Tour	50	37	Werkzeug	Wiesner, Wolfgang	50	37
Walter Zeller	Longstroke, David	Korrespondenz	55	44	Werkzeug	Wiesner, Wolfgang	Litera-Tour	27	36	Werkzeug	Wiesner, Wolfgang	27	36
Wankelmotor	Nachruf	Korrespondenz	69	16	Werkzeug	Wild, Peter	Aktuell	36	14	Werkzeug	Wild, Peter	36	14
Warm anziehen	Münch	Korrespondenz	30	10	Werkzeug	Willkommen im Club	Biker's Seele	27	38	Werkzeug	Willkommen im Club	27	38
Wärmewert	Longstroke, David	Korrespondenz	69	8	Werkzeug	Wilson, Steve	Korrespondenz	35	13	Werkzeug	Wilson, Steve	35	13
Warnblinkanlagen	Zündkerzen	Wußten Sie schon	17	41	Werkzeug	Wind, Sand und Sterne	Unterwegs	74	32	Werkzeug	Wind, Sand und Sterne	74	32
Warnhinweise	Elektrik	Technik	41	38	Werkzeug	Windecker, C. O.	Litera-Tour	2	46	Werkzeug	Windecker, C. O.	2	46
Wartung	..	Korrespondenz	24	16	Werkzeug	Windschutzscheibe	Korrespondenz	66	14	Werkzeug	Windschutzscheibe	66	14
Wartungsfreundl.keit	Gelbes Band	Wußten Sie schon	34	13	Werkzeug	Winterbekleidung	Winterrädmärschen	44	34	Werkzeug	Winterbekleidung	44	34
Was das Herz beg.	Checkliste	Wußten Sie schon	36	21	Werkzeug	Winterbekleidung	Wirkungsgrad	10	36	Werkzeug	Winterbekleidung	10	36
Wasserbüffel	Longstroke, David	Korrespondenz	47	14	Werkzeug	Winterrädmärschen	Wohin rollst du? I	1	9	Werkzeug	Winterrädmärschen	1	9
Wasserbüffelclub	Moto Guzzi Enduro	Bericht	9	20	Werkzeug	Witt, Peter	Wohin rollst du? II	13	45	Werkzeug	Witt, Peter	13	45
Wasserschloß Klaffenbach	Suzuki GT 750	Schwerpunkt	45	4	Werkzeug	Wohin rollst du? I	Technik	31	40	Werkzeug	Wohin rollst du? I	31	40
Wechselintervalle	Suzuki GT 750	Korrespondenz	47	11	Werkzeug	Woods, Stanley	Technik	52	12	Werkzeug	Woods, Stanley	52	12
Weiche Birner	Oldtimermuseum	Technik	10	36	Werkzeug	Wooler Light Four	Technik	35	36	Werkzeug	Wooler Light Four	35	36
Weires, Günter	Öl	Korrespondenz	38	15	Werkzeug	..	Technik	42	19	Werkzeug	..	42	19
Weißkopf, Gustav	Fernsehkritik	Korrespondenz	38	15	Werkzeug	..	Technik	42	19	Werkzeug	..	42	19
Wellendichtringe	Über alle Berge	Litera-Tour	9	38	Werkzeug	..	Technik	42	19	Werkzeug	..	42	19
Wellendichtringe	Museum	Unterwegs	38	41	Werkzeug	..	Technik	42	19	Werkzeug	..	42	19
Wellendichtringe	BMW R 51/3	Technik	61	36	Werkzeug	..	Technik	42	19	Werkzeug	..	42	19
Wellendichtringe	Hohmann, Hans	Technik	51	22	Werkzeug	..	Technik	42	19	Werkzeug	..	42	19
Wellendichtringe	Simmeringe I	Technik	8	246	Werkzeug	..	Technik	42	19	Werkzeug	..	42	19
Wellendichtringe	Simmeringe II	Technik	9	25	Werkzeug	..	Technik	42	19	Werkzeug	..	42	19
Wellendichtringe	Simmeringe III	Technik	10	46	Werkzeug	..	Technik	42	19	Werkzeug	..	42	19

GUMMIKUH & PASTperfect Gesamt - Inhaltsverzeichnis 1 - 81

Stichwort 1

Stichwort 1	Stichwort 2	Rubrik	Heft	Seite	Stichwort 1	Stichwort 2	Rubrik	Heft	Seite	Stichwort 2	Rubrik	Heft	Seite
Wooler, John	Erfinder	Technik	42	19	Zulassungszahlen	..	Korrespondenz	41	14	Fahrradmuseum	Korrespondenz	41	14
Woolet, Mick	Norton: A History	Korrespondenz	32	12	Zumhaus	Fahrradmuseum	Unterwegs	38	41	Lagerverwendung	Unterwegs	38	41
Wundermittel	Slick 50	Korrespondenz	30	12	Zündanlage	Lagerverwendung	Wußten Sie schon	37	42	Hercules 317	Wußten Sie schon	37	42
Wunsch o. Wirklichk.	Yogi	Biker's Seele	17	44	Zündanlage	Hercules 317	Restaurierung	24	20	Yamaha XS 650	Korrespondenz	35	10
Wüsten-Scheichs	Anker-Saxnette	Geschichte	81	45	Zündapp	Yamaha XS 650	Korrespondenz	35	10	Gespannumbau	Korrespondenz	35	10
Wüstenfahrer	Troßmann, Thomas	Litera-Tour	11	38	Zündapp	Gespannumbau	Bericht	17	8	Kolben	Bericht	17	8
X-Ring-Kette	Antriebskette	Korrespondenz	72	18	Zündapp	Kolben	Wußten Sie schon	27	45	Kubisch, Ulrich	Wußten Sie schon	27	45
Yamaha	Bleifrei	Wußten Sie schon	31	50	Zündapp	Kubisch, Ulrich	Litera-Tour	34	48	Historischer Test	Litera-Tour	34	48
Yamaha	Lagerverwendung	Wußten Sie schon	42	38	Zündapp	Historischer Test	Fahrbericht	51	51	Dichtringe	Fahrbericht	51	51
Yamaha	Verschenk Aktion	Korrespondenz	68	14	Zündapp	Dichtringe	Wußten Sie schon	31	51	Lagerverwendung	Wußten Sie schon	31	51
Yamaha RT 175 VS	Zündschloßersatz	Korrespondenz	56	12	Zündapp	Lagerverwendung	Wußten Sie schon	6	158	..	Wußten Sie schon	6	158
Yamaha SR 500	Bremsenumbau	Korrespondenz	29	11	Zündapp	..	Typenkunde	17	18	..	Typenkunde	17	18
Yamaha SR 500	Tank	Korrespondenz	31	12	Zündapp	..	Typenkunde	7	209	..	Typenkunde	7	209
Yamaha SR/XT 500	Kippheilschrauben	Wußten Sie schon	31	50	Zündapp	..	Typenkunde	40	14	..	Typenkunde	40	14
Yamaha SR/XT 500	Kippheilschrauben	Wußten Sie schon	34	45	Zündapp	..	Typenkunde	35	22	..	Typenkunde	35	22
Yamaha SR/XT 500	Rückrufaktion	Korrespondenz	53	17	Zündapp	..	Typenkunde	209	209	..	Typenkunde	209	209
Yamaha TX 750	Böckmann, Uli	Geschichte	49	20	Zündapp	..	Typenkunde	209	209	..	Typenkunde	209	209
Yamaha TX 750	IG	Korrespondenz	26	13	Zündapp	..	Typenkunde	209	209	..	Typenkunde	209	209
Yamaha TX 750	Kettenspanner	Korrespondenz	45	16	Zündapp	..	Typenkunde	209	209	..	Typenkunde	209	209
Yamaha XS 100	Duesi	Korrespondenz	61	44	Zündapp	..	Typenkunde	209	209	..	Typenkunde	209	209
Yamaha XS 1100	Kardanwelle	Korrespondenz	68	16	Zündapp	..	Typenkunde	209	209	..	Typenkunde	209	209
Yamaha XS 400	Erfahrungen	Korrespondenz	35	11	Zündapp	..	Typenkunde	209	209	..	Typenkunde	209	209
Yamaha XS 650	..	Typenkunde	33	14	Zündapp	..	Typenkunde	209	209	..	Typenkunde	209	209
Yamaha XS 650	Jubiläum-25 Jahre	Korrespondenz	75	10	Zündapp	..	Typenkunde	209	209	..	Typenkunde	209	209
Yamaha XS 650	Kippheilschrauben	Korrespondenz	37	10	Zündapp	..	Typenkunde	209	209	..	Typenkunde	209	209
Yamaha XS 650	Werkstatt	Korrespondenz	33	12	Zündapp	..	Typenkunde	209	209	..	Typenkunde	209	209
Yamaha XS 650	Zündanlage	Korrespondenz	35	10	Zündapp	..	Typenkunde	209	209	..	Typenkunde	209	209
Yamaha XT 500	Elektrik	Technik	17	21	Zündapp	..	Typenkunde	209	209	..	Typenkunde	209	209
Yamaha XT 500	Elektronische Zündung	Korrespondenz	71	13	Zündapp	..	Typenkunde	209	209	..	Typenkunde	209	209
Yamaha,	Lagerverwendung	Wußten Sie schon	43	37	Zündapp	..	Typenkunde	209	209	..	Typenkunde	209	209
Yamaha/Zündapp	Eigenbau	Technik	57	18	Zündapp	..	Typenkunde	209	209	..	Typenkunde	209	209
Yogi	Back to the roots	Biker's Seele	21	22	Zündapp	..	Typenkunde	209	209	..	Typenkunde	209	209
Yogi	Eisbär	Biker's Seele	18	54	Zündapp	..	Typenkunde	209	209	..	Typenkunde	209	209
Yogi	Rüben, nichts als	Biker's Seele	15	48	Zündapp	..	Typenkunde	209	209	..	Typenkunde	209	209
Yogi	Wunsch o. Wirklichk.	Biker's Seele	17	44	Zündapp	..	Typenkunde	209	209	..	Typenkunde	209	209
Zahnriemenumbau	Laverda 750 SF	Korrespondenz	78	12	Zündapp	..	Typenkunde	209	209	..	Typenkunde	209	209
Zahnwelle	Reparatur	Wußten Sie schon	37	42	Zündapp	..	Typenkunde	209	209	..	Typenkunde	209	209
Zeichnungen	ZAMAK	Wußten Sie schon	2	33	Zündapp	..	Typenkunde	209	209	..	Typenkunde	209	209
Zeller, Walter	Hist. Rennmaschinen	Korrespondenz	42	13	Zündapp	..	Typenkunde	209	209	..	Typenkunde	209	209
Zeyen, Wolfgang	BMW Typ 256	Schwerpunkt	30	4	Zündapp	..	Typenkunde	209	209	..	Typenkunde	209	209
Zierl, Oluf	Moto Guzzi V 2	Litera-Tour	36	9	Zündapp	..	Typenkunde	209	209	..	Typenkunde	209	

Im folgenden geben wir eine Übersicht über die in der Motorgalerie erschienenen Motorexpositionszeichnungen, die sich auf der Heftrückseite befinden.

AJS Porcupine 500	56	Honda CB 450	29	NSU Rennfox	58
AJS T 20 (Springtwin)	70	Honda CX 500	23	NSU Rennmax	55
Aprilscherz	35	Honda GL 1000	48	NSU-Kompressor	75
Ariel KH-Twin	36	Horex Regina	33	Panther Modell M 100	59
Ariel Square Four	26	IFA RT 125	49	Puch 175 SVS	80
Benelli 250/350	65	ILO-Twin 250	19	Royal Enfield Bullet	45
BMW R 25/3	11	Imme R 100	32	Rudge Ulster	12
BMW R 27	62	Jap 1950	72	Silk 700 S	22
BMW R 51/2	73	Jawa	72	Suzuki RG 500	57
BMW R 69 S	41	Jawa 350 Twin	43	Suzuki TS 400	74
BSA Bantham D 10	60	Kawasaki Z 650	79	Triumph 6 T	30
BSA Gold Star	76	Laverda GT/SF 750	31	Triumph T 150 (Trident)	54
DKW 350	66	Maico MD 250	25	Triumph TEC	77
DKW RT 350	28	Moto Guzzi Lodola	37	Triumph TWN Prototyp	47
Douglas Dragonfly	34	Moto Guzzi Lodola	78	UK Radial	35
Ducati 125	67	Moto Guzzi V 7	20	URS 2	51
Ducati Cucciolo	50	Moto Guzzi V 8	53	Vespa	71
Ducati Pantah	42	Moto Morini 350	27	Yamaha XS 500	39
Gillera 300	44	MZ 250	64	Zündapp DS 350	63
Harley Panhead	24	Norton Manx	10	Zündapp KS 601	21
Honda 125	18	Norton Navigator	40	Zündapp S 350	38
Honda C 100	52	NSU Quickly	46	Zündapp-Norma	69

Stichwort 1	Stichwort 2	Rubrik	Heft	Seite
-------------	-------------	--------	------	-------

Zündplatte	Honda CB 400/550	Korrespondenz	33	10
Zündplatte	Honda CB400/550F	Korrespondenz	31	11
Zündschloß	Ersatzteile	Wußten Sie schon	35	23
Zündschloß	Hercules 317	Restaurierung	17	24
Zündschloß	MZ	Wußten Sie schon	35	23
Zündschloßersatz	Yamaha RT 175 VS	Korrespondenz	56	12
Zündschlüssel	..	Wußten Sie schon	5	127
Zündschlüssel	..	Wußten Sie schon	4	94
Zündspulen defekt	Hercules 317	Restaurierung	30	20
Zündung	Hercules 317	Restaurierung	25	21
Zündung	Lumenition	Restaurierung	4	102
Zusätze	Öl II	Technik	9	36
Zwei-Ventil Boxer	Elektronik-Zündbox Reparatur	Technik	69	18
Zweirad	Stadt-Fahrzeug	Diet & Dat	14	42
Zweirad	Umweltfreundlich	Diet & Dat	17	16
Zweiradfahrzeuge Ostdeutschland	Pflüger, Tobias	Litera-Tour	71	23
Zweiradmuseum	Schwietzer, Andy	Last not least	25	54
Zweikt-Motorräder	Husak, Pavel	Litera-Tour	31	46
Zweikt-Öl	Longstroke, David	Korrespondenz	57	12
Zweiktakter	Benzinfilter	Wußten Sie schon	21	17
Zweiktakter	Mischungsschmierung	Technik	19	12
Zweiktakter	Ölkohle entfernen.	Wußten Sie schon	6	158
Zweiktakter	Söhnlein, Julius	Wußten Sie schon	2	33
Zweiktakter	Stilleung	Wußten Sie schon	6	173
Zweiktakter	Umwelt	Kommentar	15	7
Zweiktaktfahrzeugmot.	Heise, Michael	Litera-Tour	30	48
Zweiktaktforschung	DKW-Geist, Zwickau	Technik	62	20
Zweiktaktmotor	Subaru	Diet & Dat	17	16
Zweiktaktmotoren	Kolben	Technik	32	20
Zwölf-Volt Umbau	Elektrik	Korrespondenz	78	13

Unsere Reprints :

Krafträder

von Ing. Michael Heise

Dieser Reprint aus den 50er Jahren stellt auf mehr als 100 Seiten fast alle vorkommenden Motorradtypen und -Bauarten vor. **24,80 DM**

Werkstatt-Handbuch für Zweitaktmotoren

von Obering, Siegfried Rauch

Dieser Reprint von 1950 ist nicht nur für Werkstätten interessant, sondern auch für den Besitzer einer älteren Zweitaktmaschine. **29,80 DM**

Das Motorrad mit Seitenwagen von Obering, Siegfried Rauch

Reprint von 1955. Kapitel über Historie, Fahrtechnik, Seitenwagen- und Anschlußtechnik sowie Einsatz von Gespannen ergänzen sich zu einem lezenswerten Band mit 112 Seiten und mehr als 100 Illustrationen. **24,80 DM**

GUMMIKUH & PASTperfect Gesamt - Inhaltsverzeichnis 1 - 81

GUMMIKUH & PASTperfect Gesamt - Inhaltsverzeichnis 1 - 81

BMW
MOTORRÄDER & ERSATZTEILE
R24-R27 - R51/2-68 - R50-69S - R50/5-100
z.Z. 50 Motorräder von 1949 - 1985 auf Lager
60 Seiten Katalog R24-69S
für 5,- DM in Briefmarken.
Uli's Motorradladen
Ulrich Seiwert
Güldenstraße 144 - 60327 Frankfurt
Tel.: 0 69 / 23 93 19 - Fax 23 38 40

Rost ? Nie mehr !
10 Jahre Garantie !
BKMOTO Edelstahl
Schalldämpfer
Kompletanlagen für alle BMW Boxer aus verchromten Stahl
BK-Moto Edelstahlteile GmbH · Potsdamer Str. 84 · 33719 Bielefeld
Telefon: 0521 / 33 56 57 · Fax: 33 53 02
Noch Fragen? Kurzinfo kostenlos. Prospekt 2x3 DM in Briefmarken

SUCH & FIND

Private Kleinanzeigen
H = Händleranzeige

- ADLER -

Fachmuseum für Adler Motorrad & Fahrrad an der BAB Köln-Koblenz, Besuche nach telefonischer Absprache. ADLER Strohmenger, Telefon: 02254/51 65

Suche für MB 250 Fahrer- und Soziussattel, Schutzblech, Lampe, Rücklicht, Gepäckbrücke. Tausch gegen Mars-Stella 150-Teile: Schwinge, Räder, Schutzblech, Gepäckbrücke möglich. Tel.: 04486-8428.

- AERMACCHI -

Aermacchi-Harley Davidson, 350 GT, Bj. 71, technisch und optisch gut, TÜV frei, 16 PS eingetr.! VB 5.400,- DM. Tel.: 0221-233695 tagsüber, 5995403 abends.

- AWO -

Suche Kurbelwelle 350 ccm, auch Nachb. Tel.: 030-6720465 Martin.

Verkaufe AWO/Sport, leicht choppt, voll alltagstauglich, guter Zustand, TÜV 2/97, VB 3.100,- DM. 2 Stück Stoye II, 4-Punkt-Anschluß z.B. (AWO, ES) je VB 1.100,- DM. Tel.: 03307-36848 abends.

Verkaufe Ersatzteile für MZ-BK 350 und AWO 425T z.B. Motor, Getriebe, Tank uvm. Preis: VB, Tel.: 0177-2707584.

- BEKLEIDUNG -

2 x Armeestiefel, Gr. 43, mit Schnürung und Schnallen, 1 x braun, 1 x schwarz, aus GB und L. Tel.: 02053-40905.

- BMW -

1000er Zylinder mit Kolben, Laufbuchsen Original-Maß, 66.000 km, 220,- DM. Tel.: 08024-3247.

BMW Vorkriegsboxer Zündapp oder NSU 501, OSL im kompletten und originalen Zustand zum restaurieren im Norddeutschen Raum gesucht. Tel.: 0421-625902 abends.

Für R100GS, 20 KW Drosselsatz v. Fallert, Bj. 89, VHB 110,- DM. Tel.: 05772-7368.

Hobbyaufgabe! R 75/5, Bj. 73, v. Teile, Spezial-Werkzeuge, Zubehör, Literatur, z.Zt. eingemottet, 6.500,- DM. Fax/Tel.: 05561-74328.

R 100 (RS), Bj. 81, mit Tourenscheibe, 70 PS, TÜV 97, 160.000 km, Extras, sehr gepflegt. Evtl. mit RS-Verkleidung, aber auch einzeln. FP: 4.900,- DM. Tel.: 02584-650

R100S, Bj. 79, ca. 50.000 km bleifrei, neu aufgebaut, VB 7.500,- DM oder Tausch gegen Gespann. Tel.: 08136-9542.

R1100RS/GS Werkstattbuch zu verkaufen. Tel.: 05031-74828 oder 0171-4574557.

R25/3 ILS200; R25/3 Top-restauriert; R25/3, R25/2 in Teilen. /5 Teile. Restaurierungsarbeiten, Strahlen, Alu-polieren. Tel.: 06442-5899.

R50: Zylinderköpfe Stück 150,- DM, Räderkastendeckel 50,- DM, Ansaugrohr (Paar) 50,- DM, Krümmer (Paar) 100,- DM, Kickstarter 50,- DM, Kupplung 150,- DM, Steckachsen 25,- DM, Tragfedern



DAVIDA
Der Klassiker
REIFEN
BEKLEIDUNG
HELM E
Davida Helme mit Leder- und GFK-Schale mit Kork, Versch. Lackierungen. Besuchen Sie uns nach tel. Vereinbarung, oder fordern Sie Unterlagen an.
Konrad Möllering
☎ 0 51 27/48 38

(Paar)40,- DM. Tel.: 04321-41634.

R60/6, EZ 2/75, 33.000 km, sehr guter Zustand, Krauser-Koffer Scheibe blau KD neu, 6.200,- DM VB. Rommelspacher, Karl, Wendlingen, Tel.: 07024-3666.

R69S, Bj. 1961, restauriert, zu verkaufen. Tel.: 06854-355.

R80 G/S, Bj. 82, 50.000 km, Kupplung neu, VB 4.900,- DM. R 100 RT, Bj. 78, guter Zustand, VB 6.300,- DM. Tel.: 09738-1542.

Radsätze Achsantrieb R51/3 bis 68, 7/32 und 8/35 und D-Kfz. Zulieferer ab 15. KW lieferbar, kleine Serie! Tel.: 04832-4394 nach 18 Uhr.

Suche Bilder von schönem Umbau der Modell-Reihe R75/5-R100/7 auf Cafe-Racer-Basis. Tel.: 0681-4055181 und 06806-46234.

Suche BMW-Schriftzug R69S vom Heckkotflügel in Chrom, original Werkzeug und Betriebsanleitung R69S, Tel.: 089-6907697.

Suche für meine BMW R60/2: Lampentopf, 18' Gespannfelge, klappbaren Rückspiegel, sowie Thermokombi XXL und Motorradmodell. Tel.: 04321-41634.

Tellerrad + Ritzel 27:7 für R60, neu 700,- DM, Fax + Tel.: 05361-75589.

VA-Krümmersatz für BMW/5/6/7, Durchm. 38 mm, neu! 250,- DM, Tel.: 04207-801506.

Vergaser Bing 1/24/159 und 1/24/160 neu für 500,- DM. Tel.: 04135-601.

Verkaufe BMW R25/3, guter Zustand, Bj. 53, mit Brief für 5.950,- DM. BMW R26 Tank für 500,- DM. Tausche für BMW R51/3 Halbnabe-Bremstrommel und Halbnaben-

Goodby GUMMIKUH!
Allen Mitarbeitern Alles Gute wünscht:

Niemeyers

Klassisches Motorradzubehör,
Restaurierungsbedarf & Bekleidung



Lankwitzer Str. 32, 12107 Berlin-Tempelhof,
☎ 030 / 706 64 41

Solo-Hinterachs Antrieb gegen 51/3 oder R68 dasselbe in Vollnabe (oder Kauf). Suche: Hardscheibe für BMW RS, Bj. 54. Tel.: 04174-2426 (Fax).

Verkaufe komplettes Vorderrad in Chrom. Felge B 2,15, Speichen 4 mm (Neuteile). Nabe überholt. Bakken neu, ca. 100 km gelaufen. Mit Barum 3,50 x 19. 290,- DM ohne 260,- DM + NM. Tel.: 07227-8527 Mathias.

Verkaufe meine Winterkuh BMW R 100 RT, Bj. 80, Doppelscheibe, Stahlflex, Motor 95 überholt (Belege), bleifrei, neue Reifen, SR-Lenker, Neulack 94 in RAL5022 nachtblau, nackicht ohne irgendwelchen Firlefanz, technisch 1a, optisch 3b, VB 4.700,- DM. Tel.: 0531-791541 AB, rufe zurück.

Verkaufe Tank BMW R100RS, neu, schwarz lackiert für 350,- DM. Tel.: 04934-7050.

Verkaufe Werkstattbuch für BMW R1100 RS/GS. Tel.: 05031-74828 oder 0171-4574557.

- BSA -

A65 PRE OIF Auspuffanlage (neu; Armours), Sitzbank für Bj. 65, original Alu-Pleuel, Thunder B-Zylinderkopf, Alo G Bolt Kurbelwelle, kl. Pear Tank Badges. Tel.: 04328-7140, Fax: /7112.

VA-Schalldämpfer für BSA Goldstar, neu! 220,- DM. Tel.: 04207-801506.

- DKW -

SB 200, DDR Umbau und Teile. Tel.: 08051-61973 ab 18 Uhr.

- DNEPR -

Dnepr Gespanne mit TÜV ! Fa. Däschlein, Tel. 09822/7556 H

- DUCATI -

750 GT, Bj. 72, Teile: Rahmen, Stahltank, Lenker, Hinterrad, hinteren Kotflügel inox, Sitzbank, Bremsscheibe, Fußrasten, Bremshebel. Alles VB. Tel.: 0981-61845.

Diverse Werkstattbücher für Ducati, auch Tausch möglich. Tel.: 05031-74828 oder 0171-4574557.

SP4 aus der Homologation EZ 7/93, Marvic-Felgen, Kohlefaserteile,

Teflon, offene Kupplung, 10.200 km, 115 PS, eingetragen (offen), VHB 19.800. Tel.: 06150-2851.

- GESPANN -

Alte Neuser Landstr. 243 50769 Köln
 BBro 0221/785502
 privat /785710
 Fax /785710

DNEPR, K750/M72 Teile, Lima, Verteiler, Benzinbahn, Lenkerarmatur, neu 40 % unter Neupreis. Telefon: 0231-283674.

MZ Lastenseitenwagen + normales Boot nicht komp. 300,- DM. Universal Anbausatz, neu, 300,- DM. Sanglas Teile Trail: Sammy Miller Bultaco, Tel.: 05821-43218 abends.

Suche Gespann; Horex, BMW, Triumph, NSU, mind. 350 ccm, fahrbereit-zum restaurieren. Tel.: 07962-491 ab 18 Uhr.

BMW R25/2 mit Steib LS200, guter Originalzustand, muß komplett restauriert werden, fast komplett, FP 3.600,- DM. Tel.: 02607-6065 ab 17 Uhr.

IG Gespannfahrer e.V. informiert, verbindet, unterrichtet, unterhält Gespannfahrer und Interessierte. Info Tel.: 05932-2699.

Krabbelgruppe für gespannfahrende Eltern, die gern unterm Moped krabbeln, u. Kinder i. Rm. H. zu gründen gesucht. M/W/W, 38/27/0,6. Telefon: 0511-601854.

Zusatztank für EML-Tour, evtl. auch für andere SW passend, ca. 35 l, mit Pumpe und Zubehör, VB 500,- DM. Tel.: 09127-7964.

- GILERA -

Gilera 250 NGR mit deutschem Brief zu verkaufen. Preis VHB 1.100,- DM. Tel.: 07524-3595 ab 17 Uhr.

- HARLEY-DAVIDSON -

Suche ETL, auch zum kopieren für XLH 883/1200 Bj. 90, Tel.: 05034-4258

- HEINKEL -

Tourist 103 AO, Bj. 56, teilre-

stauriert, VB 2.800,- DM. Tel.: 08051-61973 ab 18 Uhr.

Tourist 103A2: Felge (4-Loch) 25,- DM, Motorschutzblech 10,- DM. Tel.: 04321-41634.

- HERCULES -

125 BW: Diverse neue Ersatzteile zu verkaufen. Tel.: 040-5511086.

Verkaufe nachgefertigte Tankembleme für Hercules 212, 3-Reihe, K 175, K100 etc., 24.80 DM. Norbert Nader, Reuther Str. 15, 91301 Forchheim, Tel.: 09191/94315 ab 20 Uhr

- HONDA -

Service und Reparatur für klassische Honda + Yamaha CB 125-900 und XS 250-1100
 Andere Maschinen auf Anfrage!
 Fa. Claus Schultz, Welle 18 (B6), 27612 Loxstedt, Telefon 0 47 44 / 5060

550 Four. Suche Gepäckträger! Tel.: 04662-3312.

CB 250 K3, Bj. 73, TÜV 6/96, schwarz, 43.000 km, 27 PS, FP 1000,- DM. Teile für CB 750 K.u.F-Modelle, CB 350F, CB 450 K, CB 1100 R alles günstig, nur am Wochenende. Tel.: 02676-1240.

CB 250/400N in Teilen z.B.: Vergaser zus. 80,- DM, Tachoschnecke 40,- DM, Bremshebel 20,- DM, usw. Tel.: 0341-4778589 ab 18 Uhr.

CB 500 F, EZ: 74, 45.000 km, TÜV neu, 2.900,- DM und CB 400 F, EZ: 78, TÜV 6/97, 2.700,- DM, Tel.: 04971-7843.

CB 500 Four, guter Zustand, 1.700,- DM. Tel.: 0521-86744.
 CB360/350: Suche Motor oder Komplettfahrzeug, Zustand egal. Tel.: 07562-8032 abends.

- GILERA -

CBX 550 F2 in Teilen, keine Unfallmaschine. Suche CBX-WHB+RA. Tel.: 0211-285112.

Diverse Werkstattbücher für Honda, auch Tausch möglich. Tel.: 05031-74828 oder 0171-4574557.

GL1000, EZ 76, 53.000 km, TÜV und Brief neu, fast Original, VB 5.500,- DM, Tel.: 06751-1384.

Hallo Liebhaber! Verkaufe CB750

Four K6, Bj. 76, 56.000 km, TÜV 6/96, bei 50.000 generalüberholt. Kleine Umbauten, guter Zustand. Diverse Ersatzteile, Preis VB, Tel.: 07821-67277.

Oldtimer Honda CB 72, Bj. 1967, Zustand o.k. und viele Ersatzteile nur komplett zu verkaufen. Tel.: 07136-7624.

Suche CB 500 Four (auch Restaurierungsobjekte). Tel.: 05731-4732.

XL 500 S, ohne Motor, in Teilen, zusammen 200,- DM. Tel.: 0651-53245 Thomas verlangen.

- HOREX -

HOREX-NEUTEILE
 - Teileliste anfordern -
 - Tachometer und -scheiben für ADLER - ZÜNDAPP KLAUS FORSTER
 An den Stadtwiesen 37
 64625 Bensheim/Schwanheim
 Telefon: 0 62 51 / 98 31 91
 Telefax: 0 62 51 / 98 31 93

Für Horex Regina 350 mit Gußeisen Zylinderkopf. Passenden Schleif-Baren Zylinder gesucht oder Tausch gegen andere Horex Teile. Tel.: 05381-2592.

- IFA -

BK 350 IG sucht original Literatur (Prospekte, Werksschriftverkehr, -Fotos etc.). Tel.: 030-3668959.

- ILO -

Biete Motor FM 100 inkl. Auspuff + Vergaser VB 500,- DM oder Tausch gegen Honda Monkeyteile oder XS650-Teile evtl. TS 125 Motor - Vespa - 50 ccm Motor. Tel.: 05705-388.

- JAWA -

Jawa TS350, Typ 638, TÜV 8/97, schwarz, 3.000 km, 2.300,- DM. Tel.: 05448-566.

- KAWASAKI -

Für Kawa Twin Z750, Reparatur-Anleitung VHB 100,- DM. Tel.: 05772-7368.

Kawasaki GPZ 305 mit Zahnriemenantrieb, Bj. 84, zu verkaufen. Zylinderkopf l. defekt. Fahrzeug mit Brief. VHB 900,- DM. Tel.: 07524-3595 ab 17 Uhr.

Verkaufe diverse Werkstatthandbücher für Kawasaki, auch Tausch möglich. Tel.: 05031-74828 oder 0171-4574557.

Z1000MK2, Bj. 79, 68.000 km. Tel.: 0741-21689.

Z400, 2 Zylinder, Modell 76, EZ. 77, 56.000 km, Reparatur-Anleitung. Tel.: 07723-4781.

- LAVERDA -

2 x 750 SF, Bj. 73. Eine ist fast fertig restauriert, die zweite im unrestaurierten Originalzustand - aber komplett. Beide mit SFC Köpfen und PHF 36 Durchm. Vergaser. Nur zusammen für VB 6.500,- DM. Tel.: 0981-61845.

- LITERATUR -

Biete a) zum Tausch 'Das Motorrad' vor 1945 b) zum Kauf oder Tausch 'Das Motorrad' Hefte von 1951-1993, 'Motorrad-Katalog', 'Motorrad Revue', 'Motorrad-Classic'. Tel.: 02064-80693.

Motorradprospekte: Liste gegen 2 DM in Briefmarken von Ralf Dübmann, Bergedorfer Landstr. 39, 27777 Ganderkesee 1, Tausch möglich, bin für jedes Angebot dankbar!

Werkstattbücher
 Reparaturanleitungen Betriebsanleitungen Ersatzteilkataloge, sowie internationale Fachliteratur für fast alle Motorräder, Mopeds, Roller, Seitenwagen, PKW, LKW, Traktoren und Nutzfahrz. von ca. 1890 bis heute. Originale und Reproduktionen. Fordern Sie eine aktuelle Liste Ihrer Marken an und bestellen Sie unseren ständig aktuellen Antiquariatskatalog für DM 7,- zuzüglich DM 3,- Porto!
WK-VERLAG
 Lagesche Str. 105 D-32108 Bad Salzflufen
 Tel.: 0 52 22 / 92 75-0 (9 bis 19 Uhr)
 Fax: 92 75-50

Brandneu: Ersatzteilkatalog für Motorräder, Roller und Kleinwagen der 50er Jahre.
 Alle Ersatzteil- und Zubehör-Artikel v. Bosch Sachs, Ilo, Bing, Hella, usw. mit Abbildungen. Reprint aus 1961 für nur 52,-DM plus 7,-DM Versand natürlich im WK-VERLAG
 Lagesche Str. 105 D-32108 Bad Salzflufen
 Tel.: 0 52 22 / 92 75-0
 Fax: 0 52 22 / 92 75-50

MZ literatur: Biete Kopien von Reparaturbüchern, Ersatzteillisten und Betriebsanleitungen, speziell für ES, TS, teilweise ETZ und RT/2/3. Tel.: 0341-4778589 ab 18 Uhr. Suche 'Das Motorrad' 1969: Nr. 8, 1970: 7, 1971: 9, 13, 24, 1973: 13, 14. Tausch möglich, gegen Hefte von 1951 - 1966. Tel.: 06258-3807.

Suche Motorrad-Hefte 1950 bis 1961 und Motorrad-Classic. Tel.: 0241-507469.

Tourenfahrer Heft 1-10/94 alle im Ordner, 12 Jahrgänge VB 380,- DM. Tel.: 02226-16468 abends.

Werkstattbücher zu verkaufen, alle Japaner ab Bj. 60, Honda + Yamaha auch Ersatzteil-Kataloge. Tel.: 04101-35218 Mo.-Fr. 8-19 Uhr.

- MAICO -

Das Medium für alle MAICO-Fahrer
MAICO Letters
 Kostenloses Probexemplar ?
 Postkarte an:
 SYNOVA-Marketing
 Unterbüschlerhof 69
 42799 Leichlingen

- MIELE -

Suche Miele K52 und Miele K52 Sport nur im guten Zustand. Tel.: 0202-506970 oder 740055.

- MOTO GUZZI -

Moto Falcone
Die 1-Zylinder Spezialisten!
Ersatzteile und mehr!
Falcone • Airone • Super Alce Nuove Falcone etc.
 Moto Falcone • Unterdorfstraße 2 D-82441 Ohlstadt
 Tel.: 0 88 41 / 7 93 79 • Fax: 7 94 73

Mille GT, Bj. 90, 25.000 km, TÜV 2 Jahre, Cali-Scheibe, Lenker, Stufensitzbank, Koffer, Zubehör, Preis 9.500,- DM VH. Tel.: 0421-652683 ab 18 Uhr.

Moto Guzzi V7 700, Bj. 67, 1a Zustand a. MC. test. Tel.: 040-4227730.

Suche Speichenräder für Moto Guzzi 850 T3 zu vernünftigen Preis. Tel.: 06842-52821.

Verkaufe T3-Importmodell, Bj. 80, 850 ccm, 59 PS, TÜV neu, Optik 1.000 S, VB 6.500,- DM ab 1.596 Tel.: 05321-22709.

- MZ -

HEUMANN
 ERSATZTEILE FÜR MOTORRÄDER, MZ, OLDIES
 Fuchberg 3-5 · 6110 Dieburg · Tel. 0 6071/1315 · Fax 81284
 Großteilhaber für ETZ 125/150, ETZ 250/251, TS 250, 250/1 und Gespannteile
 60seitige Liste MZ gegen 3,50 DM in Briefmarken anfordern

Alle Ersatzteile TS bis ETZ ständig am Lager, täglich Versand, Probefahren 500 R, MZ-Vertragshändler Motorrad-Dietze, Kölner Str. 191-205, W-5828 Ennepetal, Telefon: 02333/87020 H

ES-Gespann mit Brief, VHB 500,- DM. CB250/350 Teile. Ab 18 Uhr Tel.: 0421-73396.

ETZ 150 Motor komplett, schwarz, VB 200,- DM. Tel.: 030-6720465 Martin.

MZ-TREFF - INFO
 Ersatzteile für alle MZ-Modelle
 z.B. ES-ETS Kettenräder
 Ansaugummi ES-ETS-TS-TS/1
 1
 Regler 6V
 Elektronische Regler 12V
 Umbau für MZ von 6V auf 12V
kostenlos Preisliste anfordern!
Probefahren mit MZ 500 R
 MZ-TREFF Inh. Rainer Blaschke

Spezialzubehörkatalog
5 DM Schein oder Münze
Neugespanne
Gespanservice · Tauschteile
Blitzversand aller Teile, auch für alte Modelle
 • Vollverkleidung
 • Einzelsitze
 • Lederkoffer
 • Klapprasten
 Fa. Wildschrei
 56829 Brieden
 0 26 72 / 85 40

ETZ 250, Bj. 86, Motor ausgebaut, zu verkaufen. Tel.: 08458-4099.

MZ-Probleme? Dann ruf doch mal abends an! Tel.: 0421-4986441.

MOTALIA

Endlich gibt es sie: Eine Zeitung nur für italienische Motorräder! Testberichte mit Messen der Beschleunigung und der Höchstgeschwindigkeit überlassen wir gerne anderen Motorradzeitschriften. Wir befassen uns mehr mit dem Drumherum: Zubehör, Tuning, Eigen- und Umbauten, Erfahrungsberichte, Literatur und die Italienszene mit ihren Clubs, Treffen und Rennen nehmen einen breiten Raum im redaktionellen Teil ein. Dazu kommen kostenlose Kleinanzeigen und der umfangreiche Terminkalender für Italiener-Treffen weltweit. MOTALIA erscheint monatlich in Deutschland, Österreich und der Schweiz. MOTALIA ist erhältlich im Abonnement und bei wenigen engagierten Italienerhändlern. Der Abonnementpreis für ein Jahr (12 Ausgaben) beträgt für je ein Heft 40,- DM, für je 5 Hefte pro Monat 135,- DM und für je 10 Hefte monatlich 220,- DM. Dieser Betrag ist auf das Konto 742 171 (BLZ 210 501 70) der Kieler Spar- und Leihkasse zu überweisen.

MOTALIA im Abonnement **GP**
 Coupon ausschneiden oder kopieren und abschicken an:
 Verl. Hasselbrink, Schönberger Str. 2, 24321 Lütjenburg
 Ja, ich möchte MOTALIA ab der nächsten Ausgabe abonnieren.
 Den Betrag von 40,- DM für ein Jahr (12 Ausgaben)
 O habe ich auf das Konto überwiesen
 O habe ich als Scheck beigefügt
 O ich möchte erst ein Probeheft haben. Vier DM in Briefmarken habe ich beigefügt.
 Name: Mir ist bekannt, daß ich das Abonnement innerhalb von 7 Tagen schriftlich widerrufen kann. Hierzu genügt die fristgerechte Absendung des Widerrufs.
 Straße:
 PLZ, Ort:
 Datum + Unterschrift:

MZ-Club Deutschland, kostenlose Infos, Manfred Bolzenius, Baarstr. 114, 58636 Iserlohn.

MZ-Teile und Maschinen zum Ausschachten oder Aufbauen von Schul-AG Technik gesucht. Tel.: vormittags 040-7643438, abends 04172-8651.

MZ-Lastengespann (ETZ 250) zu verkaufen. Im guten Zustand, Bj. '88, Farbe rot, TÜV neu, VB = 2.000,- DM, Tel.: 0421-4986441, möglichst abends.

RD 150/1, EZ 6/71, TÜV 1/97, auf Wunsch neu. Außergewöhnliches Zweckblech für höchste Ansprüche. VHB 1.000,- DM, Tel.: 07143-94687 ab 20 Uhr, öfter probieren!

RT125 Blechteile und Kleinteile zu verkaufen. Tel.: 07183-8115.

Sonderheft 'MZ'! Auf 32 Seiten interessante Artikel aus der GUMMIKUH und jede Menge Wissenswertes über die Zschopauer Maschinen, inkl. MZ-Stammbaum und toller Postkarte! DM 7.80 inkl. Versand beim BAUES-Verlag, FAX 0421/504448 oder per Post: GK-Verlag, Am Deich 57, 28199 Bremen.

Suche eine ABE oder Kopie von MZ RT 125/1, Bj. 54, Tel.: 0531-578582 ab 18 Uhr.

Suche Teile für MZ ES 250/2: Lenkerstummel, Vergaser (gut erhalten), Ansaugrasten, Original Zylinderkopf. Tel.: 0431-676866 ab 18h. TS 150, 10 PS, Bj. 75, TÜV 7/97, Geländereifen hi., Crosslenker, viele Neuteile: Kurbelwelle, Lager, Kolben, Kette, Kerze, Kontakte, Batterie, Luftfilter. Guter gebr. Zustand, VB 1.150,- DM, Tel.: 08193-6294.

TS 150, 10PS, Bj. 75, TÜV 7/97, Geländereifen hinten, Crosslenker, viele Neuteile: Kurbelwelle, Lager, Kolben, Kette, Kerze, Kontakte, Batterie, Luftfilter. Guter Gebrauchszustand, VB 1150,- DM, Tel.: 08193-6294.

TS 150, Bj. 83, TÜV 10/96, 20.000 km, gepflegt + TS 125, Bj. 79 als Teileträger, VB 1000,- DM, Tel.: 0711-317836.

TS 250/1 Gespann, komplett Neulack, hochgl. schwarz, ETZ Scheibenbremse, Stabi, Gabel neu, Elektrikprobleme, Zustand 2, läuft, VB 2.500,- DM, Tel.: 05382-4660 Helg.

Verk. MZ ETZ 250, Bj. '86, Motor überholt, Farbe rot, kein Winterfahrzeug, TÜV neu, VB 1.150,- DM, T.: 0421-4986441, abends.

Verkaufe 2 x ETZ 250, 1 x ES 250 und Teile von RT-ETZ. Preise alle am Tel. bis 20 Uhr: 040-7608144 (auch Fax).

Verkaufe neue Ersatzteile: Kurbelwelle TS 250/1: 180,- DM; Vergaser TS 250/1: 60,- DM; Seitenständer TS: 60,- DM; Dichtungssatz für Motor: 20,- DM; Zylinderkopf TS 250: 80,- DM; Tacho TS: 50,- DM; Kettenradsatz: 100,- DM; Auspuffkrümmer TS 250: 40,- DM; Scheinwerfer NVA: 80,- DM, Tel.: 030-4448343.

- NSU -

NSU OS/OSL 501 im Bremer Raum zu verkaufen gesucht, möchte selbst restaurieren. Tel.: 0421-625902 abends.

NSU-Supermax Oeltank. Alle Einzelteile z. Umbau v. Standardtanks auf Filterung mit Patrone (Original) für 135,- DM, Tel.: 06074-25538.

Quickly N, Bj. 57, mit 2. Motor und

NSU
ERSATZTEILE + LITERATUR
(Liste DM 5.-)
Tel. 07022/62232
P. Schönhaar
Hofgasse 21 · 72669 Unterensingen

diversen Neuteilen zu verkaufen. VB 400,- DM, Tel.: 06502-6878.

Suche Motor zu 351 OT = 331 ccm, Bj. ab 1939. Angebote an Helmuth Widmann, Tel.: 07544-3155.

Suche Vergaser Bing 1/17/8 für 98er Meister Kettenschutz, Ständer, Lampenhalter für NSU Fox Hauptständer. Tel.: 04662-3294

- SEITENWAGEN -

Stoye-1-SW-Fahrgestell mit Achse, Rad, Kotflügel, Alu-Auftritt, Anschlüsse für 300,- DM, desgleichen für Stolz-SW zu verkaufen. J. Horlbog, 06311 Helbra, Huissen 17, Tel.: 034772-27782.

URAL-SW, kurzfristig lieferbar, Tel. 09822/7556 H

ADLER - BMW - DKW - HOREX - NSU TRIUMPH - VICTORIA - ZÜNDAPP
Wenn Sie eines dieser Motorräder restaurieren, dann finden Sie bei uns vieles, was Sie dazu benötigen.

Fordern Sie unter Angabe Ihres Motorrad-Typs kostenlose Ersatzteillisten an!

ERSATZTEILE für alle STEIB - Seitenwagen

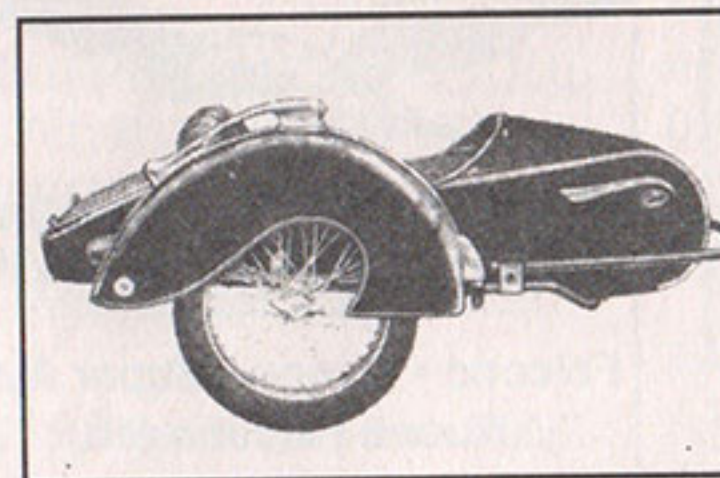

Fordern Sie kostenlose Liste an (genauen Typ angeben).
Komplette STEIB-Modelle, neu gefertigt, originalgetreu LS 200, S 350 und TR 500.

STEIB, URAL, JUPITER, VELOREX, VELOREX-KLASSIK zu günstigen Preisen. Zubehör und Ersatzteile für Seitenwagen und Gespanne.

Täglich Versand und Ladenverkauf!

MOTORRAD-STEMLER GmbH
Garschager Heide 29 · 42899 Remscheid
Tel. 02191/53067

WESER-FLEX Hydraulikschläuche
An der Grenzappel 11
28309 Bremen-Hemelingen
Tel.: 04 21 / 45 02 59 Fax: 04 21 / 45 02 79

(Händler bitte Preis anfragen)

DM 189,-

↓ Profi-Synchroester
↓ Manometer/VAGlyzerinfüllung
↓ Für 2 - 4 Zylinder

Elektronische Fahrzeugausrüstung

Lichtmaschinen-Regler (für Gleich-, Wechsel- oder Drehstrom),
Zündungen, Relais, Spulen
und alles rund um die Elektrik
••• für alle Fahrzeugtypen •••

ELEKTRONIC-DATA
KLEIBER GMBH
Steinbach 19 · 51789 Lindlar · Tel. 02266/470077 · Fax 470079

- SONSTIGES -

2 x 20l Blech-Benzin-Kanister + 1 x 10l Plastik zusammen für 40,- DM, Tel.: 05772-7368.

Alu-Hülsen für Stoßdämpfer von BMW Schwingenmodellen sowie Gabelbrücken abzugeben. Tel.: 06854-355.

Csepel 250, Bj. 52, 10 PS, top-restauriert, mit TÜV, sehr selten in Deutschland für 3.500,- DM zu verkaufen. Gespann Anschluß vorhanden. Tel.: 06826-6473 Fax 8462. FOTO!!!

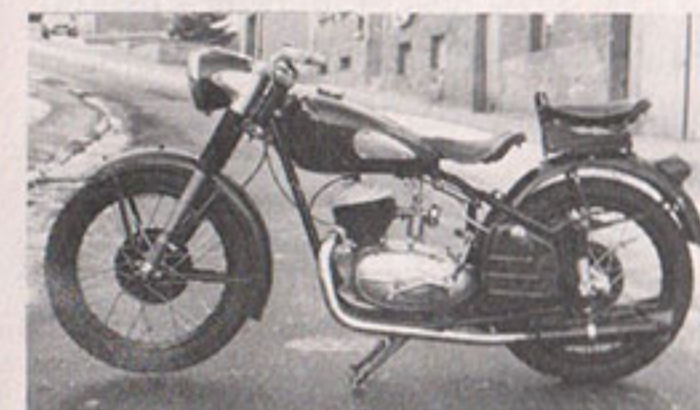

Ich möchte mir eine hydraulische Motorrad-Montagebühne bauen. Wer hilft mit bemaßter Skizze aus? Kosten werden erstattet. Peter Siede, Schneewitzenweg 13, 30179 Hannover.

Motorrad Hebebühne zu verk., sehr bequemes basteln am Motorrad, Masse 220 x 75 x 80, gut für 400 kg, Hydraulik HUB, Preis 700,- DM, noch Fragen dann T.: 04488-71429.

Smiths DZM RSM 3003/23 (4:1) und RSM 3003/19 (4:1) für Triumph

Ohne Risiko - Volle Gewährleistung!

SYSTEM MATHY-MdM
UNIVERSAL-ADDITIVE
120 000 km
ohne Ölwechsel!

Spart Geld - Pflegt den Motor!
Schont Umwelt und Rohstoffe!

TUV-Test 1994/95
Kraftstoffverbrauchsreduzierung im Kaltstart nach RREG 80/1268/EWG i.d.F. 89/491/EWG

Bitte Informationen anfordern:
MVG MATHE-ADDITIVE VERTRIEBS GMBH
Carl-Benz-Straße 10-12 · D-29614 Soltau
Tel. (05191) 1 60 04 · Fax (05191) 1 81 55

MATHY-MdM® ins Öl - Die Formel der Vernunft!

OIF, Lederjacke Louis Vicent XL, neuwertig, Schnitt wie Barbour Wachsjacke, Tel.: 04328-7140, Fax: 7112.

Suche BMW Motorrad Modelle, wie z.B. R75, R90S v. Tamia, oder R62 mit Seitenwagen aus der Ex DDR Produktion, jede andere Marke und Maßstab, auch Einzelteile, Literatur und Vorkriegsmotorräder. Tel.: 05363-1205.

Suche große Alukoffer, glatt und eckig (oder Tip, woher man sie

kriegt), sowie Rücklicht AWO/S + Stoye Seitenwagenteile (Sitz!). Tel.: 0241-403454.

Tankrucksack, Leder, 30l, 40,- DM, Tel.: 05772-7368.

UT Vorkrieg, DKW 175 VS, Adler MB 200 + 2011, Maicoletta, Maico 151, Victoria Aero. Fax + Tel.: 07121-493144.

Verkaufe DB 206D, ohne TÜV für 1000,- DM, Tel.: 0511-4581885.

Verkaufe Moped Star + Schwalbe + diverse Ersatzteile, beide fahrbereit, guter Zustand. Tel.: 03583-691714 nach 18 Uhr.

Verkaufe Zeitschriften: Motorrad ab 1961, Markt ab 1981, Motorradchronik, Motorrad Classic, MO. Liste gegen Rückporto an Manfred Lorenz, Unterlagen 6, 93489 Schorndorf. Tel.: 09467-314 abends.

Vicky Standard, Typ 117, Bj. 65, Motor neu, Lit.; Hercules MF 2, Bj. 49, 2 Motoren, Ersatzrahmen; IFA RT 125/1, Bj. 54; Miele 150, Bj. 55; Express SL 102, Bj. 38 (alle komplett). Tel.: 09131-603357 (abends).

- SUZUKI -

Biete für Suzuki GSX750 + 1100E, Bj. 81, Restteile nach Anfrage, z.B. Felgen, Vergaser, Alu-Schwinge, etc. Tel.: 05772-7368.

Diverse Handbücher für Suzuki, auch Tausch möglich. Tel.: 05031-74828 oder 0171-4574557.

Diverse Werkstatthandbücher für Suzuki zu verkaufen, auch Tausch möglich. Tel.: 05031-74828 oder 0171-4574557.

Verkaufe Kette, Kettenrad, Kettenritzel für GT 250 A, Preis VB. Tel.: 02064-80693.

- TEILE -

Der Spezialist für ganz schwierige Fälle

Mechaniker-Meister
Hermann Rauh
Tel. 09 666 - 1486
ab 19 Uhr

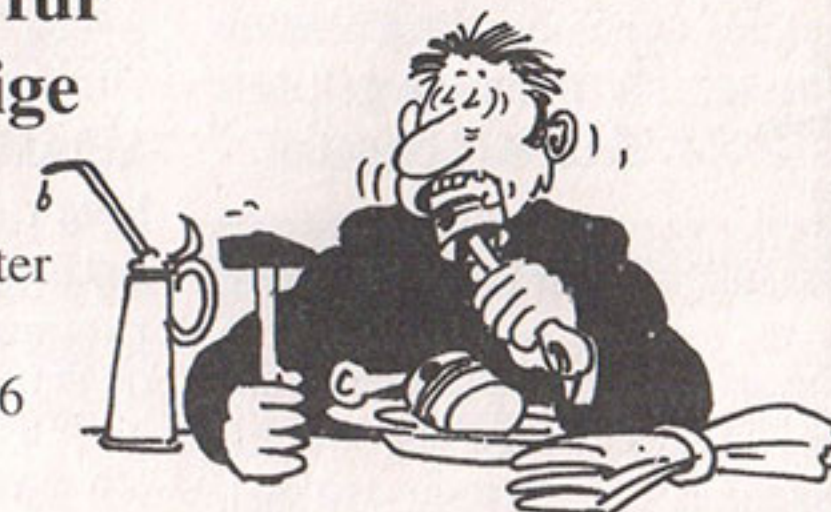

POLIEREN WIE PROFIS!

• mühelos mit Ihrer Handbohrmaschine!
• Metalle - auch Alu
• Autolack
• Plexiglas
• Gratisinfo direkt vom Hersteller

Heinrich Kreeb GmbH & Co
Postfach 701 G, 73007 Göppingen
Tel. (071 61) 2 10 99, Fax (071 61) 2 19 20

EDELSTAHLSCHRAUBEN

A2 Müttern und Zubehör nach DIN A4
Auch in ZOLL-Maßen! Preisliste gratis
Uwe Gräber, Dipl.-Ing. • Postfach 16 47
24906 Flensburg • Telefon 04 61/28480

Huschke & Wirth GmbH

Motorrad- & Autoreparaturen
Zylinderschleiferei
Elektron. Zündanlagen
Glasstrahlarbeiten
BMW + Yamaha

Am Kuhlenskamp 48
44795 Bochum
Tel.: 0234/472598 Fax: 0234/472477

EDELSTAHLSCHRAUBEN

Muttern, Normteile in A2
alle Abmessungen auch
Feingewinde, Sondermaße
auch hochglanzpoliert
Katalog gratis, Tel. 0 85 02 / 14 25
Fa. Wegertsender - 8399 Fürstentzell 1
Postfach 10 36 • Telefax 08502/3227

KOLBEN
für Veteranen und andere
Motoren.
Preisliste gegen Rückporto von DM 5,-
LEO DÜMPERT
Bültz Nr. 23 • 29487 LUCKAU / Wendland
Telefon 0 58 44/18 62 • FAX 0 58 44/18 35

M72: Lima, Gabelbrücken, Kurbelwelle, Schwungs., Schutzbleche vorne und hinten, etc. für 250,- DM. Rumpfmotor mit BMW-KW für 500,- DM, Tel.: 0221-361168.

Moto Guzzi T3: Krümmer, Endrohre, Standr., Fender, Luftfilter Einheit, T3 Pol.: Koffer + Träger, Rücklicht, Sturzbügel vorne + hinten, Blinker + Halter, Cal.3: Lenk. Preise: VS, Tel.: 04149-7424 ab 18 Uhr.

Suche linken Seitendeckel für 175 ccm Sachs-Motor von 1956. Rüdiger Hackler, An der Kirche 2, 57334 Bad Laasphe. Tel.: 02754-1342.

Verkaufe Teile für Mac, Lux, Fox, Quickly, Quick, ZDB 125, Lambretta, DKW, Sachs 150, 1 Alufelge Borrani 18" 36 Loch für 3.00 - 3.25 - 18, 200,- DM. Feinmechanik Drehbank 1.200,- DM. Tel.: 07940-2617.

Zusatztank für EML-Tour, evtl. auch für andere SW passend, ca. 35 l, mit Pumpe und Zubehör, VB 500,- DM. Tel.: 09127-7964.

- TRIUMPH (D) -

Suche Teile für SST500 oder T500, Bj. ca. 31, Räder, Gabel, Schutzblech, Sattel, Vergaser, Ketten-schloss, Rasten, usw. auch v. RR750 sowie Motor + Gabel v. KV oder KIV, Bj. 28, 250 ccm. Tel.: 04109-6678.

- TRIUMPH (GB) -

BRITISH BIKES WEIGELT
60439 Frankfurt • Nassauer Str. 14
BSA • NORTON • TRIUMPH
Twinteile-Expressversand
0 69 / 57 13 97 • auch in d. SCHWEIZ
Liste anfordern • Rückporto
Hyde • SRM • LUCAS • Carrillo
Service: Motoren, Magnete, Limas

BSA Norton Triumph
und alle anderen englischen Maschinen
Kostenlose Gebrauchtmotorenliste
anfordern

GLM-Motorräder
Ersatzteile
Kundendienst
Zylinderschleiferei
Neu- und
Gebrauchsmaschinen
An- und Verkauf
Fischerstraße 1 • 31039 Rheden
Tel. 05182-51831, Fax 1572

Suche WHB, BA, Prospekte, auch zum Kopieren für T 120 R, Bj. 70, Tel.: 05034-4258 Udo

Tiger TR7RV am besten US, GT. Zustand möglichst linksesch., bis 76. Tel.: 02553-5567 Reinhard.

Triumph TR & R, Bj. 71, TÜV neu, diverse Neuteile, Verbesserungen (Zündung, Ölpumpe usw.), sehr zuverlässig, aus Platzmangel, VB 9.250,- DM. Tel.: 04141-66106.

- URAL -

Suche M72 zum restaurieren bis 1.500,- DM. Solo oder mit SW. Alles anbieten. Tel.: 06409-6459 nach Jan fragen.

- YAMAHA -

XS Alles für die XS 650
Kari-Platt. - Str. 30/70397 Stuttgart
Degerloch • Telefon 0711/7655723
Fax 0711/763801 • Katalog (80 S.)
DM 10,- Schein, Scheck oder Briefm.

Diverse Werkstatthandbücher für Yamaha, auch Tausch möglich. T.: 05031-74828 o. 0171-4574557.

Für XT 500, 21 l Tank Acerbis NP 300,- DM für 200,- DM VB. Fax + Tel.: 0228-262423.

R5 350, Bj. 72, 35 PS, original Lack, 30.000 km, seit 78 abgemeldet, 2. Hand, zum aufbauen. VB 1.250,- DM. Tel.: 05181-81754.

RD 125, Bj. 75, suche brauchbaren Gepäckträger und Reparaturhandbuch, Tel. 0421/4919049

SR500, 20l Tank, org.-EGU, Bj. 91, noch nie montiert, mit abschließbarem Tankdeckel und Benzinhahn, Lack schwarz, FP 350,- DM. Tel.: 030-6247943.

SR500, Garagenauflösung, haufenweise Teile, z.T. defekt, Rahmen, Tank, Räder, Guß und Speiche, Elektrik, Motoren, Vergaser, alle Teile 2J4. Tel.: 030-6247943.

Suche für XS650: original Ersatzteillisten, WHB deutsch, Buchelli Reparaturanleitung, Fahrerhandbücher sowie Prospekte. Nur Original, keine Kopie! Tel.: 02273-3961.

Suche Motor für AS-3/RD125. Biete ET Katalog. Tel.: 0241-507469.

Suche Motor RD400, auch mit Freser, habe Motor RD250, Bj. 79 (Kontaktlos), gute Kompression. Fährt noch jemand RD400? Tel.: 04921-21200.

Suche sämtliche 2T-Twins bis Bj. 73 (L 1, AS 1-3, CS 1-5, DS 3-7, MW 1-2, R 1-5, RD 125-350) sowie frühe FS 1. Außerdem E.-Teile, Lit, Prospekte, Tel.: 02152/80240

Suche Verkleidung, BA und E.-Teile für TA 125, Tel.: 02152/80240

Verkaufe verranzte XT 500, schwarz-matt, Motor läuft, ohne TÜV, VHB 900,- DM. Tel.: 07623-62556.

XS 650 447 Teile, z.B. Rahmen, Motor, Vergaser, Gabelbr., Kotflügel hi., Tank + diverse Teile, alles zusammen VB 1.200,- DM. Tel.: 05382-4660 Helge.

XS 750 Teile: Vergaser, C2 stufiger (hohe) 150,- DM, Motor (de-



Peter Kurze und Christian Steiner:
Motorräder aus Zschopau - DKW • MZ - MuZ
"Das Buch war längst überfällig... Das Buch über den in den 30er Jahren größten Motorradproduzenten ist ... nicht nur angesichts seiner Datenfülle, sondern vor allem wegen der übersichtlichen Gestaltung ein kurzweiliges Lesevergnügen nicht nur für MZ-Fans."
ZWEIRAD 7/1994

"...vernünftig und übersichtlich wird die Entwicklung des Unternehmens (DKW-MZ) beschrieben, parallel dazu ergänzen Tabellen über die Zeitgeschichte, Produktionsziffern und die Sportfolge das Geschehen. Abschließend sorgt dann noch eine Typenkunde für die Vermittlung der relevanten technischen Daten. Ein Buch, das zu einem fairen Preis-/Leistungsverhältnis viel Information mit viel Lesespaß verbindet."
SÜDDEUTSCHE ZEITUNG, 16.7.1994

"Das Buch ist für Freunde der sächsischen Motorräder sehr zu empfehlen."
GUMMIKU, 15.7.1994
251 Abbildungen, 120 Seiten, 2 Klapptafeln, DM 29,80



Peter Kurze: Motorrad-Oldtimer restaurieren
"In sämtlichen Kapiteln wird der Leser anschaulich an die zu lösende Aufgabe herangeführt und vor Fehlern und Mißgriffen bewahrt. ...Mit der Qualität von Schrauberrichtern war es in letzter Zeit nicht weit her, mit dieser Veröffentlichung knüpft Kurze an die Hertwecksche "Kupferwurm" und "Besser machen"-Tradition an."
BIKER BÖRSE 9/94

Aus dem Inhalt (auszugsweise):
Werkstatt, Werkzeug, Lager ausbauen, Schrauben lösen, Entlacken, Pulverbeschichten, Polieren, Verzinken, Einspeichen, Bowdenzüge löten, Elektrik, Einstellarbeiten usw. usw. Das Buch hilft Geld sparen! Mit einem Vorwort von Ernst Leverkus alias "Klacks" • 191 Abb., 120 S., DM 29,80

Bestellen Sie noch heute per Karte, Telefon oder Fax. Wir liefern Ihnen Ihre Bücher direkt mit einer Rechnung per Post ins Haus:
Bogenschütz-Verlagsauslieferung
Iserlohner Straße 29g • 28199 Bremen
Telefon 04 21/51 32 55 • Fax 04 21/51 31 55
5148184

defekt Pleullager), 300,- DM. Tel.: 05250-50122.

- ZÜNDAPP -

GS125, Enduromodell, Bj. 70. Habe folgende Teile für Liebhaber über: Original GS 125 Rahmen mit Brief, Sitzbank, Tank, Lampe mit Halter, Auspuff neu, Aluhinterrad mit Reifen, MC 125 Motor ohne Lichtmaschine, alles möglichst komplett abzugeben an Liebhaber, der die Preise kennt. Tel.: 05751-14520 Anrufb., nahe Hannover.

Suche Rücklicht von 200S, Bj. 1956, Tel.: 0231-893841.

Verkaufe Zündapp Norma Luxus, Bj. 54, guter Zustand, original Brief, Ersatzgabel, Ersatzzylinder mit Kolben für 2.950,- DM. Fax und Tel.: 04174-2426.

- LAST MINUTE -

GUMMIKU-Heft 6/94-12/95, 1,5 Jahrg. neuwertig für 45,- DM. Tel.: 06171-57784 abend.

Tausche: 1. Original-Email-Werkstattschild: NSU-Quickly-Service, hellblau m. NSU-Schrift. Sehr schön, Zustand 2 (50x35) gegen entsprechendes Schild für NSU-Max. 2. Kreidler Florett Mokick 3-Gang, Bj '65, Original mit Papieren, sehr gut erhalten gegen frühe NSU-Quickly (bis ca. '63 mit Eiertank). Tel.: 06171-57784 abends.

Triumph Bonneville T 120 V, Bj. 74, Nummerngleich, guter Zustand, überholte Vergaser, 5-Gang, TÜV auf Wunsch neu. 6.400,- DM. Triumph Tiger T 100 S, Bj. '72, überholter Zylinderkopf, neue Auspuffanlage, 6.100,- DM. BSA Royal Star, 500 ccm, 24 kW, TÜV neu, sehr guter Zustand, Motor- u. Rahmennummer gleich, Blau/chrom, überholter Motor (vor ca. 6000 mls), 6.300,- DM. Norton Commando 750, guter Zustand, \$29 neu, 7.900,- DM. Tel.: 030-2167509.

Suche dringend "das Motorrad" Heft 8/53 und 1/56. Biete 30,- DM pro Heft. Thomas Rongen, Tel.: 07473-25492 abends.

Suche Telegabel für IFA-BK 350. Tel.: 03761-74000.

Honda CB 650 EZ, 3/82, 63 PS, rot 44 Tkm, Schuh-Koffer, Tourenscheibe, Sturzbügel, 2.900 DM. Tel.: 09954/7263.

Kaiman-Stiefel, Typ 808, Engsteinstil, Gr. 7, matt-schwarz, wasserdicht, doppelt genäht, 1x getragen, s.u.a. aich GummikuH 71, wegen Fehlkauf, NP 599,-DM für 400,- DM zu verkaufen. Tel.: 06158-86149.

Höllenkohl und Fieselschrott

Seoben hatte sich wieder ein M 6 - Gewinde aus dem Zylinderkopf des Reiskochers verabschiedet. War im Werk schon mit einem Wert angezogen worden, der jenseits von Gut und Böse lag, aber Zylinderköpfe sollen ja dicht sein, nöch?

Ist aber nichts Neues; gehört bei den Japsen zum guten Ton, unterdimensionierte Gewinde vorzusehen und die dann übersatt anzuknallen.

Also Reparaturspirale rein und weiter. Aber bei dem einen blieb es nicht, ein paar waren auch schon vorher überdreht worden, und die Höllenkohl-Spiralen gingen zu Ende. Mal Telefonbuch fragen.

Sieh einer an, da war sogar eine Werksvertretung der Firma Bellhund, Hersteller der bewußten Höllenkohl-Spiralen, in der nächsten Stadt. Na also!

Eine sympathische weibliche Stimme am anderen Ende der Strippe klärte mich darüber auf, daß man hier zwar ein Bellhund-Büro, keinesfalls aber ein Auslieferungslager habe. Aber in eben jener Stadt gebe es einen Händler, der unter anderem auch die Bellhund-Produkte verkaufe. Das sei die Firma Fieselschrott in der Geißenstraße. Die Dame war so freundlich, mir gleich die Telefonnummer von Fieselschrott zu geben und dazu noch den Namen des dortigen Ansprechpartners. Das ist doch schon mal ein Service.

Bei Fieselschrott meldete sich eine gleichfalls sehr freundliche Dame und erklärte mir, daß man zwar die gewünschten Produkte verkaufe, jedoch nicht ein Stück davon vorrätig habe. Das müßte man erst bei Bellhund bestellen.

Und leider sei man nicht in der Lage, weniger als 50 Höllenkohl-Spiralen zu liefern. Na schön. Heutzutage ist man ja schon froh, wenn man unter 1000 Stück Mindestabnahme davonkommt. Die freundliche Dame versprach mir sogar, die Bestellung vom Werk aus gleich an mich schicken zu lassen. Tatsächlich kam das Päckchen auch bereits nach zwei Tagen an.

Nur konnte ich nicht umhin, die Dame von Fieselschrott zu fragen, ob sie es nicht etwas sonderbar empfinde, daß von mir als Endverbraucher verlangt werde, eine bestimmte Mindestmenge abzunehmen, während der Vertragshändler es nicht einmal für nötig finde, ein oder zwei Päckchen von jeder Sorte auf Lager zu halten, sondern auch die kleinste Bestellung im Werk anfordern müsse.

Was verstehen einige Leute eigentlich unter dem Begriff „Händler“? Wenn ich beim Werk was bestellen will, kann ich auch selbst dort anrufen (daß ich nichts bekomme, steht wieder auf einem anderen Blatt!). Ein Händler war früher jemand, der nur ins Regal zu greifen brauchte, um das Gewünschte in der Hand (daher die Bezeichnung Händler!) zu haben. Dafür - und nur dafür - bekommt er seine Prozente! Aber inzwischen greift diese Unsitte immer weiter um sich. Angeblich soll ja die Lagerhaltung so teuer sein. Mir kommen die Tränen. Ich hab ja gar nichts dagegen, meinen Krempel direkt vom Hersteller zu beziehen. Aber dann brauch ich keinen Händler und eine Werksvertretung am Ort schon gar nicht. Nur ein Telefon oder schlimmstenfalls ein Faxgerät. Und

wenn man Händler und Werksvertretung einspart, wird das Produkt so billig, daß ein Fax locker dabei rauskommt!

Der nächste traurige Fall betrifft einen, der ausgerechnet ein paar zöllige Nadellager für seinen Motor gebraucht hätte. Rund siebzig Mark plus Mwst.

Der offizielle Händler für Deutschland dieses angelsächsischen Herstellers wollte die Lager nur in Packungen zu mindestens 25 Stück abgeben. Da es sich um zwei verschiedene Lager handelte, hätte der Mann rund fünfhundert Mark ausgeben müssen. Ausgesprochen kundenfreundlich, wirklich!

Falls jemand noch nicht gemerkt hat, was es mit dem Begriff „Abwälzverfahren“ in der Überschrift auf sich hat: Das bedeutet, daß Hersteller und Händler alle Kosten und alles Risiko (und dazu noch die Lagerhaltung!) auf den Kunden abwälzen...

Übrigens: Ähnlichkeiten mit aktuellen Produkten und tatsächlich existierenden Firmen sind keineswegs zufällig und durchaus beabsichtigt!

Nachschrift: Inzwischen kam auch die Rechnung der Firma Fieselschrott, die einen total überhöhten Betrag auswies. Glücklicherweise hatte ich mich bei der Bestellung erkundigt, was das in etwa kosten würde. Auf der Rechnung stand dann rund das Doppelte. Auf meine Anfrage wurde mir erklärt, daß man mir Preise aus einer alten Liste genannt habe und die Bellhund-Produkte inzwischen teurer geworden seien. Und zwar um 7 oder 8 %. Mein Einwand, daß es sich laut Rechnung um eine Preiserhöhung von 100 % handeln müsse, lö-

ste lähmendes Entsetzen aus. Nach angemessener Denkpause und telefonischem Rückruf folgte die Erklärung, daß a) eine offensichtlich nicht mit Durchblick begabte Kollegin die Rechnung geschrieben und b) der Hersteller Bellhund da bereits etwas durcheinander gebracht habe. Sonderbar, daß sich solche Irrtümer immer und überall zum Nachteil des Kunden auswirken...!

Man bat mich, die Teile zurückzuschicken. Das konnte ich aber nicht, weil die Dinger schon eingebaut waren. Ratlosigkeit. Einfach eine neue Rechnung schreiben geht nicht (wieso eigentlich nicht?!). Also bot mir die freundliche Dame bei Fieselschrott an, eine Gutschrift zu schicken, die ich dann mit der Rechnung verrechnen könne (die Dame bemühte sich wirklich redlich!).

Da versteht man erst, warum manche Kaufleute solche Schwierigkeiten mit dem täglichen Leben haben: Es ist ihnen nicht kompliziert genug!

Vor ein paar Tagen war ich bei meinem Schraubengroßhändler. Den fragte ich so ganz beiläufig, ob er nicht vielleicht zufällig Gewindespiralen führe.

Aber klar, meinte er; wie viele ich denn haben wolle? Eine, zwei, zehn...?

Es geht also doch - man muß nur mögen!!

David Longstroke

Einkauf im Abwälzverfahren

HiSpeed 7

Eine elektronische Zündanlage für 6 und 12 Volt

Ihre Verwendung findet die Zündanlage bei Viertakt- und Zweitakt-Ottomotoren. Aufgrund der Vielzahl möglicher Systeme soll hier auf die Spulenzündung eingegangen werden. Zum Betrieb benötigt man eine Batterie und eine Lichtmaschine. Der Zündvorgang und dessen Rhythmus werden durch mechanische Kontakte oder kontaktlose Geber gesteuert. So können Ströme von mehreren Ampere Stärke bis zu 18000 mal in der Minute geschaltet werden.

Die Zündspannung wird in der Zündspule erzeugt, diese besteht aus einem lamellierten Weicheisenkern mit zwei Wicklungen, die in einem Gehäuse mit Isoliermasse vergossen sind.

Bei normalen Zündspulen beträgt die Leistung 10 bis 20 Watt, bei Hochleistungsspulen beträgt sie bis 40 Watt. Auf beiden Seiten (primär und sekundär) sind die Leistungen abgesehen von kleinen Verlusten gleich groß. Bei kontaktgesteuerten Anlagen ergibt sich naturgemäß neben dem häufigen Schalten von großen Strömen

folgendes Problem: die Zündspule stellt einen Energiespeicher dar, der in erster Näherung einen konstanten Strom beinhaltet, die Spannung dagegen kann sich schlagartig ändern. Unterbricht der Kontakt den Stromkreis, so muß der über dem Kontakt angebrachte Kondensator einen plötzlichen Spannungsaufbau und damit eine Funkenbildung und Abbrand an den Kontaktflächen verhindern. Die Spannung am Kontakt kann trotz des Kondensators Werte um 500V annehmen und sowohl zum Kondensatordefekt als auch zum Kontaktabbrand führen. Auf der offenen Hochspannungsseite der Zündspule entsteht eine Spannung von bis

über 20.000V, sie erzeugt an der Elektrode der Zündkerze einen kräftigen Zündfunken.

Der Drehwinkel des Unterbrechernockens, bei dem die Unterbrecherkontakte geschlossen sind, nennt man den *Schließwinkel*. Dieser muß ausreichend vorhanden sein, damit genügend Zeit zum Aufbau des Magnetfeldes in der Primärwicklung der Zündspule gegeben ist.

Der Zündzeitpunkt muß bei zunehmender Drehzahl vorverlegt werden. Dies geschieht durch die Fliehkraft von zwei kleinen Gewichten, die den Unterbrechernocken über Mitnehmer in Drehrichtung der Welle verdrehen (Fliehkraftversteller). Bei sinkender Dreh-

zahl ziehen kleine Federn die Gewichte wieder zurück. So ergibt sich bei allen Drehzahlen des Motors eine entsprechend günstige Frühzündung.

Eine zusätzliche Zündzeitpunktverstellung neben dem drehzahlabhängigen Fliehkraftversteller ist der Unterdruckversteller, er wirkt in Abhängigkeit vom Unterdruck im Ansaugrohr des Motors und soll beim plötzlichen Lastwechsel mehr Frühzündung einstellen, weil dies bei der geringeren Verbrennungsgeschwindigkeit vorteilhaft ist. Der Unterdruckversteller arbeitet unabhängig

Simpel! Einfach läßt sich die Zündbox anschließen.

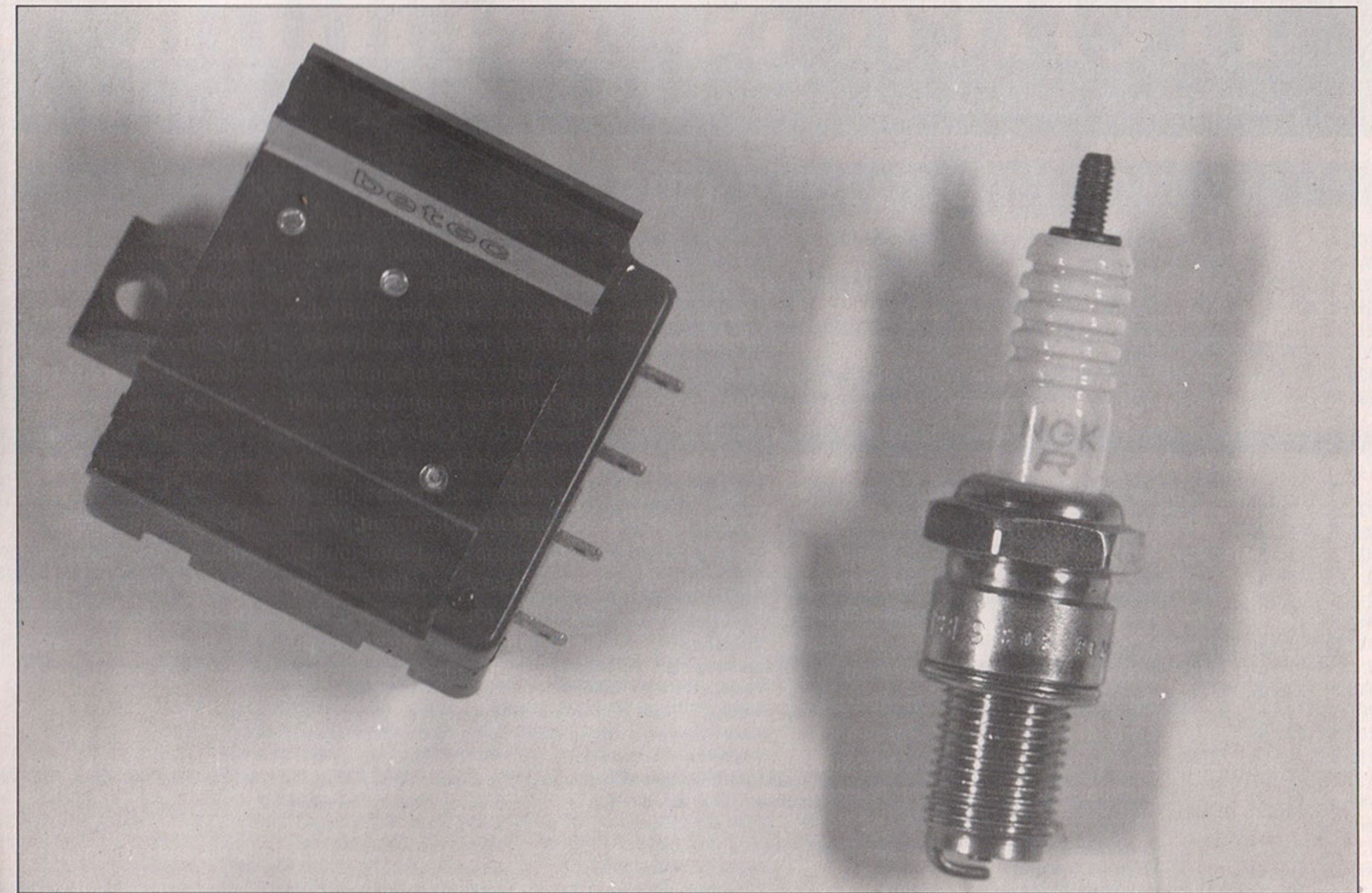
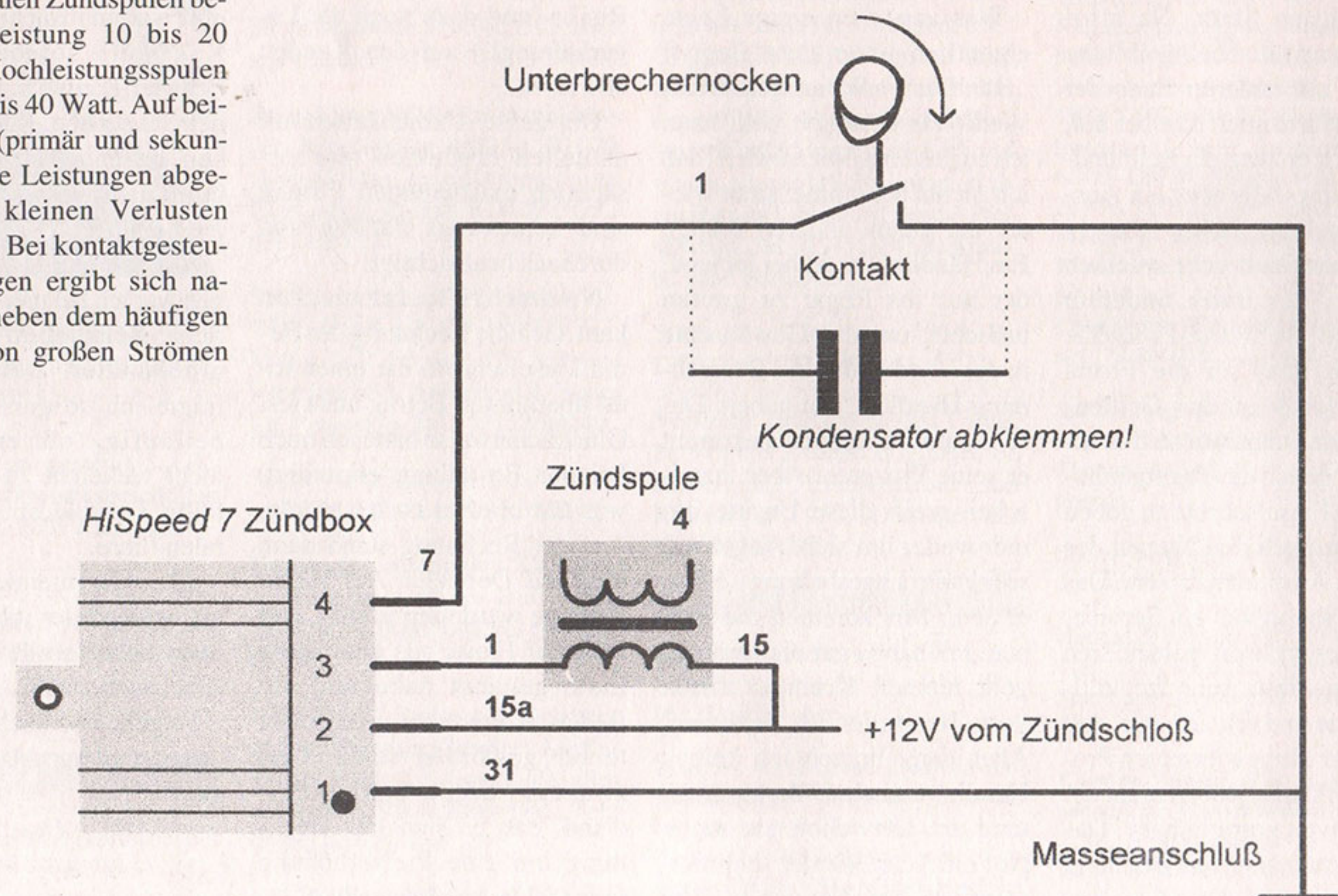

von Fliehkraftversteller. Die jeweiligen Verstellwinkel addieren sich durch das mechanische Zusammenspiel der Zündversteller. Von dieser Variante wurde hauptsächlich im PKW-Bereich gebrauch gemacht.

Um kontaktgesteuerte Spulenzündanlagen effektiv nutzen zu können, lassen sich die meisten 6V und 12V batteriebetriebenen Anlagen mit Transistor-schaltgeräten ausstatten. Danach ist das Justieren der Kontakte auf Intervalle von mehr als 8.000 km verlängert. Eine wartungsfreie Lösung ist die Umrüstung auf induktive Geber, was allerdings einen erhöhten Aufwand für die mechanische Anpassung mit sich bringt. Für Perfektionisten sei noch erwähnt, daß die Möglichkeit besteht, den Zündzeitpunkt auf den Motor angepaßt voll-elektronisch zu steuern. Bei dieser Anpassung muß jedoch zunächst der für verschiedene Drehzahlen optimale Zündwinkel ermittelt werden. Die hier-

aus gewonnene Kennlinie wird dann im Steuergerät programmiert. Dieses System ist der bisherigen Zündzeitpunktverstellung weit überlegen.

Heike Grätz

Da heute immer noch viele Fahrzeuge mit veralteten Zündsystemen am Straßenverkehr teilnehmen, wurde dies zum Anlaß genommen, eine modulare Zündanlage zu entwickeln, die in verschiedenen Ausbaustufen das vorhandene System ergänzen oder ersetzen kann. Zunächst sollte das HiSpeed 7 Zündsystem in Fahrzeugen wie „Ente“ oder „Käfer“ zur Reduzierung des Benzinverbrauchs (der Zündzeitpunkt ändert sich nicht mehr durch Kontaktabbrand, der Zündfunke wird stärker) und Vermeidung der lästigen Kontaktwechselei eingebaut werden. Dann zeigte sich aber, daß aufgrund der kompakten Größe der neu entwickelten HiSpeed 7/12 und der Funktion bei Span-

nungen bis zu 3V!!! eben auch für Motorräder eine Verwendung sinnvoll ist. Bei Motorrädern mit zwei Kontakten werden zwei Zündmodule benötigt. Bei der Entwicklung wurde stets darauf geachtet, daß ein solches System trotz deutscher Herstellung für den Interessenten noch erschwinglich bleibt. Da man durch geringeren Benzinverbrauch und den geringeren Wartungsaufwand des Fahrzeuges die Betriebskosten reduziert, belasten die Anschaffungskosten von ca. 89.- DM für eine HiSpeed 7 den Geldbeutel nicht zu stark. Die Anlage ist in einer 12V-Version und in einer mit HiSpeed 7/6 gekennzeichneten 6V-Variante erhältlich. Die Umrüstung auf kontaktlose Geber ist selbstverständlich möglich und mit Mehrkosten von 55.- DM verbunden. Dies erscheint aufgrund des hohen Aufwandes an mechanischer Anpassung (Grundplatte vermessen, Adapter für Geber entwerfen und in-

Nur vier Anschlüsse hat diese elektronische Zündanlage.

tegrieren) nicht immer sinnvoll. Bis zu Drehzahlen bis etwa 7000 U/min bleibt der Unterbrecherkontakt zur Steuerung der HiSpeed 7 eine kostengünstige Einstiegsmöglichkeit. Wer die Kenndaten seines Motors besitzt oder eine Möglichkeit hat, diese auf einem Prüfstand zu ermitteln, für den gibt es eine kostengünstige elektronische Zündsteuerung. Hierbei wird der Zündzeitpunkt drehzahlabhängig programmiert. Die Anschaffungskosten für das Steuermodul belaufen sich auf 250.- DM. Alle genannten Preise sind unverbindliche Preisempfehlungen, technische Änderungen vorbehalten.

Mehr Informationen gibt es beim Hersteller:
BEHRENS ELEKTRO-NIK GbR, Leinestr. 8, 28199 Bremen.

Treffen & Termine

Terminaufnahme für Veranstalter: BAUES - Verlag • Am Deich 57 • 28199 Bremen • Tel.: 0421/501617 • Fax 0421/504448

von	bis	Ort	Treffpunkt	was	Infos bei	(# = Neuer Termin)
April 1996						
20. 4.		A5230 Mattighofen	KTM, Werk II	Oldtimer-Teilemarkt	0043/7742/3012	
20. 4.	-21. 4.	NL5248 Rosmalen	Autotron	Int.Börse Motorräder	Fax 0031/4192/16795	
20. 4.	-21. 4.		Ludwigshafen	Friedrich-Ebert-Halle	Veterama M	Metz, 06272/567, Fax 789
21. 4.		97993 Creglingen-Schirmbach		Motorrad-Flohmarkt	07933/7176	
21. 4.		32469 Petershagen-Lahde	Nähe Kraftwer B 482	3.Italofrühstück	Jörg, 0571/46813 o. Jürgen 0571/43805 ab 18.30 h	
26. 4.	-28. 4.		Burg	Gespannlehrgang Anfänger	IG Gespannfahrer, Anmeldung Wolf 04825/7161	
#28. 4.			Altes Land/Elbe	Geführte Tagestour für Neu- und Wiedereinsteiger	moto aktiv, 06427/92300 o. 0531/791541	
28. 4.		NL	HE-Norg	16.Int. Horsepowerrun bis Bj. 1920	HP-Run, Eikenlaan 5, NL-9331-HE-Norg	

Mai 1996						
1. 5.		55457 Gensingen	Gasth. Zum Adler	9.Maiausfahrt ab 9.30 h	Martin, 06721/45790	
#3. 5.	- 5. 5.		Neustadt am Rübenberge	Italiener Treffen Guzzi Stammtisch Hannover	Peter 0511/9734188, Georg 0511/3524117	
#3. 5.	- 5. 5.		Trendelburg	Campingplatz	MZ-Treffen	05646/8130 o. 0171/5464040
#3. 5.	- 5. 5.	31039 Rheden	Pflanzgarten	British Bike Treffen	Klaus 05182/51756, Fax 948111, Holger 05182/51593, Fax 52234	
3. 5.	- 5. 5.		Hockenheim	Aufbaukurs Wartung + Rep.	Moto aktiv, Hohlweg 7, 35091 Cölbe, 06427/92300, Fax 923030	
3. 5.	- 5. 5.		Wolfenhausen-Bründers	Cafe Mondschein	Frühjahrstreffen IG Gespannfahrer	05932/2699
#4. 5.		98502 Suhl	Simson-Gewerbepark	100 Jahre Fahrzeugbau Suhl	Ellen Schweiger, 03681/787270	
#4. 5.	- 5. 5.	NL	Assen	Veteranenrennen	Claus Stolle, 069/872701	
4. 5.	- 5. 5.	24837 Schleswig	Industriegebiet	St.Jürgen Gespannfahrerlehrgang f. Einsteiger	Fa. Sauer, 04644/893, Fax 1493 (schriftl. Anmeldung nötig)	
#10. 5.	-12. 5.	97896 Boxtal	Gasthof zu Rose	Yamaha TX 750 Treffen	Hauch, 06221/809254	
10. 5.	-12. 5.	B	Lommel	Ind.Area „Maatheid“	Burning Wheels Weekend-Drageace	Pascal, 0032/11/735285
10. 5.	-12. 5.		Marburg	Markenkurs BMW	Moto aktiv, Hohlweg 7, 35091 Cölbe, 06427/92300, Fax 923030	
11. 5.		72718 Reutlingen	Eissporthalle	Veteranen + Teilemarkt	VCO Neckar-Alp, 07025/4019 o. 07157/61275	
11. 5.			Geesthacht	Heidbergring	3.Heidbergring-Gespannsicherheitsstraining	Sauer, 24398 Karby, Eckernförder 1A, 04644/893, Fax 1493
#11. 5.	-12. 5.		Meringen/Werra	Berggsaststätte Knallhütte	Veteranentreffen	Karl Reinhardt, 06624/8615
#12. 5.			Barr/Elsaß		VFV Bergrennen	Claus Stolle 069/872701
12. 5.			Rothenburg/Wümme	2.Damen-Fahrradhilfsmotor-Rundfahrt	Hannelore, 04261/84374	
#15. 5.	-19. 5.		Pfaffroda/Sachsen	Int. MZ-Treffen 1996	Bolzenius, 02371/42135, Fax 46551	
17. 5.	-19. 5.		Bopfingen b. Aalen	Grundkurs Wartung + Rep.	Moto aktiv, Hohlweg 7, 35091 Cölbe, 06427/92300, Fax 923030	
17. 5.	-18. 5.		Delmenhorst	DKW-Motorradtreffen	04221/86980	
17. 5.	-19. 5.	NL	Winterswijk	Eelink Woold	7.Maico Achterhoek Treff	Esselink, 0031/543/520084
#17. 5.	-19. 5.	66839 Schmelz	Hella Einkaufszentrum	5.Classic Bike Party	Thomas, 06874/7196	
17. 5.	-19. 5.		Paderborn	5. Moto Guzzi Treffen	MGZ Paderborn, 05250/930730	
#18. 5.	-19. 5.		Solingen	Cafe Hubraum	Moseltour Only HONDA VFR-750	Motours, Tel+Fax 0202/572603
#18. 5.	-19. 5.	88682 Salem-Beuren	3.Oldtimertreffen	Oldtimerfreunde Beuren, Hoffmann	07554/201 o. 9477	
18. 5.	-19. 5.	86343 Königsbrunn		6.Oldtimer-Teilemarkt	Drescher, Tel+Fax 0821/84864	
19. 5.			Hüls	3.Ausfahrt Oldtimer Club Hüls 1990	Rauschenbach, 02151/743105, Fax 733696	
19. 5.		A5230 Mattighofen		Frühlingsausfahrt MVC-Mattighofen	0043/7742/3012	
19. 5.		24837 Schleswig		Oldtimertreff + Teilemarkt	Rau, 04621/25150, Fax 24391	
#24. 5.	-26. 5.	74889 Sinsheim	Technikmuseum	Maico Treffen + Ausstellung	Gerd Kramm, 0621/895552	
24. 5.	-27. 5.		Baden-Baden	Moto Guzzi V 65 Lariotreffen - Anmeldung bis 31.3.96	Hagemann, Tel+Fax 07251/82217, Mobil 0177/2434457	
25. 5.	-26. 5.		Idar-Oberstein	2.Monkey- und Dax-Woodstock '96	06781/41993, Fax 41994	
25. 5.	-27. 5.	GB	Enfield	Whitewebbs Museum	19. Int. Oldtimermarkt	EDVVT, Whitewebbs Museum, Enfield, EN2 9HW, GB

Juni 1996						
1. 6.		28865 Lilienthal		Fahrradhilfsmotortreffen + Teilemarkt	04298/4376	
1. 6.		88605 Meßkirch		6.Oldtimer + Teilemarkt	Hobein, Tel+Fax 07575/2917	
1. 6.	- 2. 6.	45659 Recklinghausen	Vestlandhalle	Oldtimer + Teilemarkt	Schalkowski, Fax 020/313902	
1. 6.	- 2. 6.		Apolda	Oldtimertreffen	03644/540110 o. 03644/562480	
1. 6.	- 2. 6.		Friedrichshafen	6.Int. Oldtimer + Teilemarkt	Hoffmann, 07531/57509, Fax 57901	
2. 6.		I	Modigliana/Forli	Parilla Jubilee Day/Internationale Rallye	Bruno Baccari, (I) 0039/546/90257	
2. 6.		28865 Lilienthal		9.Fahrradhilfsmotor-Rundfahrt durchs Teufelsmoor	04298/4376	
6. 6.	- 9. 6.	63571 Gelnhausen		23.Treffen Adler-MVC	Breidenbach, 06051/14130	
7. 6.	- 9. 6.		Horstedt/Thedinghausen	BK 350 Treffen	Gerold, 0421/383114	
#7. 6.	- 9. 6.	56514 Neuwied		21. Veteranenrallye	MVV Mittelrhein, Postfach 2424, 56514 Neuwied, 02634/1644, Fax 7463	
8. 6.	- 9. 6.	26345 Bockhorn		15. Veteranen + Teilemarkt u. 14.Friesland Rallye	Ahlers, 04453/7333, Fax 72888	
8. 6.			Schliebachtal	5.Oldtimerausfahrt	06255/2640, Fax 3505	
#8. 6.	- 9. 6.	94133 Röhrnbach		Uhrmann-Steinbruch	Historik-Bayern-Cup, Lauf 1+2	Irma Hackl, Reisersberg 13, 94133 Röhrnbach, 08551/6444
#14. 6.	-16. 6.	57334 Bad Laasphe-Oberndorf		9.Oldtimertreffen	Zweirad-Veteranenfreunde-Wittgensten, 02754/1297	
14. 6.	-16. 6.		Paderborn	Bentfeld	Laverda-Register Treffen	Stoni, 040/7124203, Kalle 05250/930730
14. 6.	-16. 6.		Grebenhain	8.Ducati-Treffen der Ducatifreunde Hessen	Hartmut, 06474/8112, Ralf. 06042/3433	
#15. 6.	-16. 6.	12277 Berlin-Marienfelde	Nahmitzer Damm 12/IBM Parkplatz	4.Oldtimer Tage	Berlin-Brandenburg Carsten Lück, Tel + Fax: 030/3412629	
15. 6.		55457 Gensingen		Grillplatz Nahwiesen 8.Vet-Treffen	Thomas, 0671/44550	
21. 6.	-23. 6.		Neschwitz	5.Neschwitzer Schloßparkrallye	Jatzwauk, 035931/20454	
21. 6.	-23. 6.		Nürburgring	Int. Oldtimer Festival	DAMC Tel.+Fax 0211/334242	
#21. 6.	-23. 6.		Nürburgring	Jan Vellem Pokal	Claus Stolle, 069/872701	
22. 6.	-23. 6.	GB	Laindon/Chelmsford	2.Int. Ausfahrt chem. Polizeikräder	Bragg (NL)-003135-6858836, BRD:Wilfried 05992-2699	
28. 6.	-30. 6.	76846 Hauenstein	Zeltplatz Im Stopper	5.Italo Treffen	Norbert Gerst, Bahnhofstr. 105, 76846 Hauenstein	
29. 6.		56230 Ransbach-Baumbach		Veteranen-Rallye	MSC Kannenbäckerland, 02623/4255	
30. 6.		38524 Sassenberg-Grußendorf	ET-Zweiradmuseum	2.Mopedpicknik	05379/1669	

Juli 1996						
#5. 7.	- 6. 7.		Niex-Rostock	Landschulheim	GUMMIKUH-Leser-Treffen	0381/715653
#5. 7.	- 7. 7.		Most	Rennstracke	Veteranenrennen VFV	Claus Stolle, 069/872701
#5. 7.	- 7. 7.	47546 Kalkar		Monreberg	3.Kalkarer Klassik-Motorrad Zeltlager	Vollrath, Am Bahndamm 36, 47546 Kalkar, T.:02824/3808
#5. 7.	- 7. 7.		Groß Schulzendorf	Gasths. Alter Dorfkruge	9.Int. Italiener Treffen	Laverda Club Berlin, 030/7958764 o. 030/7874668
6. 7.		76761 Rülzheim			2.Oldtimer Ausfahrt	Jonny Müller, 07272/5149
12. 7.	-14. 7.	27612 Loxstedt		Hahnenknoop	7.Norddt. Klassiker-Treffen	Schultz, 04744/5060
13. 7.		55457 Gensingen		Gasth. Zum Adler	8.Orientierungsfahrt ab 10 Uhr	Gerd, 06701/3546
19. 7.	-21. 7.	83670 Bad Heilbrunn		Gasth. Reindeschmiede	6. Guzzi-Einzyliindertreffen	P.Mayer, 08841/79412; M.Wollpert, 08042/98056
19. 7.	-21. 7.	CH	Sumiswald (Emmental)	ab BAB A5 Schilder	4.Int. Töfftreffen	MC Dead Riders, 0041/34/714537
19. 7.	-21. 7.	34637 Schrecksbach			8. Italo Treffen	Volker, 06698/310
20. 7.		FIN	Mustiala		6.Bella Italia	Fax 00358/754/4115 (Finnland)
#20. 7.		65550 Limburg		Sportplatz Linter	11.Veteranenteilemarkt	Willi Menges, 06431/41768
#20. 7.			Minstedt/Bremervörde		Oldtimer+Teilemarkt	MSG Weserland, 04764/588
#21. 7.		65550 Limburg		Sportplatz Linter, 10 Uhr		11.Veteranenausfahrt Willi Menges, 06431/41768
#27. 7.	-28. 7.	56410 Montabaur-Wirzenborn		Gelbachtal Gasth. Wirzenb. Liss	6.Westerwälder Veteranentreffen + Teilemarkt	02602/4327, Fax 180438
#28. 7.			Gaschney/Elsaß		VFV Bergrennen	Claus Stolle, 069/872701

August 1996						
1. 8.	- 4. 8.		Roßbach/Bayern		TR 1 Treffen	Sepp + Heinz, 08631/91355 u. 95675
2. 8.	- 4. 8.	99817 Eisenach		2. Treffen der Panonia-Freunde		Kopal, Bahnhofstr.5E, 98817 Eisenach
2. 8.	- 5. 8.	GB	Congleton/Whitemoor		Maico Rallye	Phil Hingston, 0044/1367/710408
9. 8.	-11. 8.		Oyten b. Bremen		11. Internationales Rickmantreffen	Streithoff, 0421/455735
9. 8.	-11. 8.	S	Faro		Moto Guzzi Treffen des MGC Schweden	Olle, S-0498/218803
16. 8.	-18. 8.	FIN	Jämsänkoski	Rasua Camping	Guzzi Treffen GMG Finlandia	Tapio, 00358/31/3465659, Fax 3456841
#17. 8.	-18. 8.		Schotten		VFV Veteranenrennen	Claus Stolle, 069/872701
#17. 8.	-18. 8.	94133 Röhrnbach	Uhrmann-Steinbruch	Historik-Bayern-Cup, Lauf 3+4, Siegerehrung		Irma Hackl, Reisersberg 13, 94133 Röhrnbach, 08551/6444
#17. 8.		06667 Weißenfels		Oldtimer Schloßfesttreffen	Veteranenrallye	Kulturhaus, Merseburgerstr.14, 06667 Weißenfels, 03443/302319
17. 8.			Vinnbrück	Herbstausfahrt Oldtimer-Freundeskreis	Vinnbrück	02151/753758 o. 735262
17. 8.	- 1. 9.	O1728 Dresden		Distanzfahrt für Vet-Fahrräder HH-Dresden		Papperitz, Goldhändl 6, 01728 Dresden
18. 8.		A5230 Mattighofen/Kindstal		Gleichmäßigkeitstreffen f. Autos + Motorräder		0043/7742/3012
18. 8.			Essen-Borbeck	First Classic Day + Japan-Classic-Meeting		Wybiralla, 0209/209157
18. 8.		NL	Twente	Maico Wochenende		Achterbosch, 0031/74/2424867
24. 8.	-25. 8.		Bad Karlshafen	FKMD-Treffen		Martin Bötte, 05672/2163
#30. 8.	- 1. 9.		Bergisches Land	16.Jahrestreffen der Maico-Freunde-Deutschland		Zogel, 02054/15969
30. 8.	- 1. 9.	16866 Kyritz		D-Räder Treffen		Werner, 033971/71254
30. 8.	- 1. 9.	26316 Varel		18. Nimbus-Treffen		Reinhardt, 04451/3253
30. 8.	- 1. 9.		Bad Zwischenahn	Oldie-Festival		Weigel, Tel+Fax 04488/3918
#31. 8.			Hockenheim		VFV Veteranenrennen	Claus Stolle, 069/872701
31. 8.		88250 Weingarten		Motorrad-Oldtimer Show		0751/46190
31. 8.			Hinterweidenthal	7.ADAC-Grenzlandfahrt f. Motorrad-Vet.		Lothar, 06396/1294, Fax 1774
#31. 8.	- 1. 9.	74889 Sinsheim		Auto+Technikmuseum		Motorrad Oldiefest im Museum 07261/61116
31. 8.	- 1. 9.	A7210 Mattersburg		10.Int. Schloßbergpreis	Gleichmäßigkeitstreffen f. Autos + Motorräder	MSC, Brunnenplatz 5B, A-7210 Mattersburg

September 1996						
1. 9.			Schüttorf/Rheine		DKW-Oldtimertreffen	Gerhard, 05923/2133
1. 9.		89143 Blaubeuren			8.Blautopftreffen	Rudi, 07344/21962
7. 9.			Essen		10.Oldtimerrallye	Thorsten, 0201/791135
#7. 9.	- 8. 9.	25560 Puls		Oldtimertreffen, Teilemarkt + Ausfahrt		Zernitz, 04892/1090, Fax 1839
8. 9.		A5230 Mattighofen		Herbstausfahrt des IMVC		0043/7742/3012
#14. 9.	-15. 9.	A	Salzburg		VFV Veteranenrennen	Claus Stolle, 069/872701
15. 9.		51491 Overath		7.ADAC-Rhein.-Berg-Vet-Rallye		MSC Heiligenhaus, 02206/81178
20. 9.	-22. 9.		Hagen/Bremen		7.Hulla-Treffen	Claus, 04703/1349
#28. 9.	-29. 9.	NL	Schiedam-Nord	Margriethal	1.niederländische Motorfahrmesse	Van der Putten, Prealle 22, NL 4876 XE Etten Leur
29. 9.			Nürburgring/Grand-Prix-Schleife	Int. Kölner Kurs	VFV Meisterschaft '96	MSC Porz, 51469 Bergisch-Gladbach, 02202/55051, Fax 22585

Oktober 1996						
#3. 10.			Augustsburg	Schloßmuseum	6.Herbsttreffen	037291/20267
25. 10.	-27. 10.		Berßel/Harz	6.Harztreffen der IG Gespannfahrer		05932/2699
26. 10.	-27. 10.	45659 Recklinghausen		Vestlandhalle	Oldtimer + Teilemarkt	Schalkowski, Fax 0202/313902

November 1996						
23. 11.			Stuttgart/Herrenberg	Stadthalle	Oldtimer Markt	Ammon, 09721/41455, Fax 801379

Ständiger Termin						
		10777	Berlin	Irish Pub	Engländer Stammtisch	Jeden 1. Montag im Monat ab 20 Uhr, 030/8210951
			Berlin-Karlshorst	Heizhaus	MZ-Stammtisch	Jeden 2. Donnerstag im Monat ab 18 Uhr, 030/4332554
		10557	Berlin	Werftstr.	(Vet.-) Trialstammtisch	Jeden 2. Mittwoch im Monat ab 19.30 Uhr, 05829/448
		10555	Berlin-Moabit	Walhalla, Krefelderstr.6	XS 650 Rüttlers Klub	Jeden 3. Do., Langer, 030/7929726, Klatt 8115278
		13403	Berlin	Schornweberstr.82	MC Hermsdorf-Treffen	Jeden Donnerstag ab 20 Uhr, 030/4138823, 4522899

Ständiger Termin Fortsetzung

22941	Bargteheide/Elmenhorst	Gastst. Voß (B75)	FMC Comet Stammtisch	Jeden Donnerstag 20 Uhr, 04532/3548	
26655	Giebelhorst	Schwers Gasthof	MZ-Stammtisch Ammerland	Jeden letzten Donnerstag ab 19 Uhr, 04488/72915 ab 18 h	
26689	Apen	Leuchtturm	Motorrad-Klönsschnack	Jeden 2. Sonntag im Monat ab 10 Uhr, 04409/8140	
27299	Langwedel	Connys Cafe	Harley-Stammtisch	Jeden 1. Samstag im Monat ab 15 Uhr, 04232/3553	
27721	Ritterhude	Circus Circus (B74)	SR 500-Treffen	Jeden 2. Samstag im Monat, 0421/625902	
28870	Otterstedt	Gasthaus am See	MZ-Stammtisch	Jeden 1. Dienstag im Monat, 0421/254998, H.Rokoss	
28870	Posthausen	Gastst. Cordes	Boxer-Stammtisch	Jeden 1. Donnerstag im Monat, 042 61/83 2 64	
28870	Fischerhude	Gastst. Am Bocksberg	Oldtimerclub Fischerhude	Jeden 2. Do./Monat, 19 Uhr, 04293/7631	
	Harpstedt/Bassum	Bremer Italo Club	Bremer Italo Club	Jeden 1. Do./Monat, 20 Uhr, 04432/1610, 04207/801506	
29451	Dannenberg	Bistro Danneberg	IDAS-Motorradfahrer gegen Atomkraft	Jeden 1. Freitag im Monat, 20 Uhr, 05864/1679	
29683	Dorfmark	Gastst. Böhmegrund	Boxer-Stammtisch	Jeden 1. Donnerstag im Monat, 04261/83264	
	Hannover	P im Herrenhäuser Garten	Gespannfahrertreffen	Jeden 1. Sonntag im Monat ab 10 Uhr, 0511/601854	
33106	Paderborn	Schmiedehütte	Motorradstammtisch	Jeden Donnerstag ab 20.30, 05251/57451, 05254/7106	
34587	Niedervorschütz	Gasthof Forstmühle	MZ-Stammtisch	Jeden 3. Samstag im Monat ab 19.30 Uhr, 05665/30613	
38329	Wittmar	Waldhaus zur Asse	Motorradstammtisch	Jeden Dienstag ab 19.30 Uhr, 05331/32040	
38329	Wittmar	Waldhaus zur Asse	MZ-Stammtisch	Jeden 1. Sonntag im Monat ab 18 Uhr, 0531/696965	
38329	Wittmar	Waldhaus zur Asse	Roller-Stammtisch	Jeden 2. Sonntag im Monat ab 17 Uhr, 05331-45676	
40549	Düsseldorf	Weg.a.Handweiser	Waserbüffel Stammtisch	Jeden 2. Freitag im Monat ab 20 Uhr, 0211/5048100	
47906	Kempfen	Gasthof „Berg & Tal“	Oldtimerfrühstücken	Jeden Sonntagmorgen, 02151/753758 u. 735262	
49152	Bad Essen	Ölfleck	DDR-Fahrzeug-Stammtisch	Jeden 1. Freitag im Monat 20 Uhr, 05472/4828	
	Ellenstedt	Ponyhof, Schneebee.	Motorrad-Stammtisch	Jeden 1. Mittwoch im Monat ab 20 Uhr, 04444/632	
49638	Nortrup	Jagthaus Spark	Heinkel-Stammtisch	Jeden 1. Freitag 19.30 Uhr, 05436-707	
42651	Solingen-Kohlforth	Café Hubraum	GB 500-Stammtisch (XBR-)	Jeden letzten Do. im Monat ab 19 Uhr, 0221-426220	
52080	Aachen	Parkpl. Siegel	Ausfahrt, 50er Jahre Kräder	Jeden Sonntag ab 10 Uhr, H. Heiliger, 0241/511556	
52062	Aachen	Autonom.Zentrum	MC Kuhle Wampe Aachen	Wirsching, Mariahlfrstr. 1-3, 52062 Aachen	
52224	Stolberg-Vicht	Gaststätte Moll	Vichter-Motor-Club	Jeden 1.Freitag im Monat, 20 Uhr, 02402/7969	
53639	Königsw-Eudenbach	Bauernstube	Vet-Stammtisch	Jeden 2.Mittwoch im Monat, 19.30 h, 02241/82483	
54338	Schweich	Gasth. Junges	Engländer-Stammtisch	Jeden 1.+3. Montag, 20 Uhr, 06578/1478 bzw. 06502/6878	
54550	Daun-Pützborn	Zur alten Schmiede	Veteranenstammtisch	Jeden 1. Sonntag im Monat ab 19 Uhr, 06952/4331	
54550	Daun-Pützborn	Zur alten Schmiede	Kawa-Stammtisch	Jeden 2. Freitag im Monat ab 19 Uhr, 06952/4331	
55457	Gensingen	Gasthaus Zum Adler	Veteranen-Stammtisch	Jeden Montag ab 20 Uhr, 0671/44550 Thomas	
56271	Isenburg	Gasthof Isenburg	Oldie-Stammtisch	Jeden 1. Dienstag im Monat, ab 20 Uhr, 02634/1644	
57271	Hilchenbach-Vormwald	Gastst.Zollposten	Italiener Frühstücken	Jeden 1.Sonntag im Monat ab 10.30 Uhr	
58453	Witten	Zur Waldeslust	MZ-Stammtisch Ruhrtal	Jeden 2. Do. im Monat, 02330-12467	
59302	Oelde	Gasthof Hui buh	Wasserbüffelstammtisch	Jeden letzten Samstag im Monat ab 17 Uhr, 0251-525761	
#	65550	Limburg-Linter	Gasthof Mohr	Veteranenstammtisch	Jeden letzten Freitag im Monat, 06431/41768
	68732	Schwetzingen	„Zum blauen Loch“	MZ-Stammtisch Rhein/Neckar	Jeden letzt.Dienst. im Monat ab 19.30 Uhr, 0621/478438
	72649	Wolfschlügen	Hexenbanner-Stuben	Heinkel-Stammtisch	Jeden 3. Freitag im Monat ab 19.30 Uhr, 07123/34 5 66
	74363	Eibensbach-Güglingen	Felsenkeller	Veteranen-Fahrer-Stt.	Jeden letzten Sonntag im Monat ab 9.30 Uhr
	74542	Braunsbach/Kocher	Gasthof Löwen	Oldie-Stammtisch	Jeden 1. Sonntag im Monat 19 Uhr, 07183/41595
#	76593	Gernsbach-Lautenbach	Gasth. Lautenfels	Veteranenstammtisch	Jeden Dienstag ab 19 Uhr, Peter Kohl, 07224/650847
	77652	Offenburg/Bd. Freiburg	Offenburgerheim Pizzeria Kroneneck	MZ+Jawa Stammtisch Italo-Stammtisch	Jeden Sonntag um 10 Uhr, 0781/1572 Jeden Freitag ab 20.30 Uhr, 0761/64611
	81739	München	Motorradstammtisch München		Jeden Mittwoch ab 19.30, Völker, 089/6351196
	85893	Reichertshausen	Gasthof Lindermeier	Motorradtreffen	Jeden 2. Sonntag im Monat 17.30 Uhr, 0841-59214
	87724	Ottobeuren	Elderner Kaminstube	Italo-Stammtisch	Jeden 1. Fr. ab 20 Uhr, 08331-81631
		Ulm	Cafe Rialto	Klassiker-Stammtisch	Jeden Donnerstag ab 19 Uhr, 07302/4853
	91619	Oberzenn	Sound Island	Moto Italia Stammtisch	Jeden 1. Freitag im Monat ab 19 Uhr 09844/671
	91735	Muhr am See	Gasthof Mönchswald	Oldie-Stammtisch	Jeden 3. Freitag ab 20 Uhr, 09831/9149, ab 18 Uhr
	97074	Würzburg	Gasthof St. Bruno	Klassikerstammtisch	Jeden 1. Freitag im Monat ab 20 Uhr, 0931/81730
CH	Herrliberg, Zürichsee	Restaurant Blümlisalp	Oldistammtisch		Jeden Do. ab 19.30 h bei gutem Wetter, 004119232816

DIE ZEITSCHRIFT GUMMIKU & PAST perfect erscheint im

Baues Verlag GbR
Am Deich 57 • 28199 Bremen
Rainer Baues, Ute Nennstiel, Jupp Jäckels +
Tel.: 04 21/50 16 17
Fax: 04 21/50 44 48

ISSN 0944 - 3681
DK 629.11(05)(091) "1949/1979"

Chefredakteur: Rainer Baues (verantwortlich)

Redaktionelle Mitarbeit:

Alan Cathcart, Ducesi, Reinhard Hopp, Jutta Jäckels, Stefan Katzer, Uwe Kremer, David Longstroke, Jens Kraus, Tobias Pfluger, Thomas Reichl, Katja Siemers, Dr. Paul Simsa, Jürgen Strohmenger (stromi), Claus Uhlmann, Volker Timmer.

Repro & Titelrealisation:

Baues Offset Druck
Fotos:
Rainer Baues, Uwe Kremer, Dennis Quapp
Layout:
Uwe Kremer, Peter Ullrich
Satz: pu/.

DIE ZEITSCHRIFT - ORGANISATION

Erscheinungsweise: mit dieser Ausgabe 82 stellt die Zeitung ihr Erscheinen ein!
Vertrieb: Ute Nennstiel, Verkaufspreis 6,50 DM/Heft
Verkaufspreis Österreich 55 ÖS/Heft
Verkaufspreis Schweiz 6,50 sfr/Heft
Abonnement: zwölf Ausgaben 67,00 DM inkl. Versand und Mehrwertsteuer
Abonnement Ausland: 78,00 DM inkl. Versand
Luftpostversand: Preis auf Anfrage

Druck: Baues Verlag, Am Deich 57, 28199 Bremen

DIE ANZEIGEN

Verantwortlich für Anzeigen:
Tobias Pfluger
Anzeigenschluß (gewerblich):
Jeweils am 20. des Vormonats
Anzeigenpreise:
Private Fließsatzanzeigen bis zu 200 Zeichen sind für Abonnenten kostenlos. Für gewerbliche Anzeigen gilt Preisliste 6 vom 15. Mai 1994. Der Verlag behält sich vor, Anzeigen abzulehnen.

KLEINGEDRUCKTES

Höhere Gewalt entbindet den Verlag von der Lieferpflicht. Ersatzansprüche können in einem solchen Falle nicht anerkannt werden.
Der Verlag haftet nicht für unverlangt eingesandte Manuskripte. Alle Artikel werden nach bestem Wissen aber ohne Gewähr veröffentlicht. Die Zeitung und alle in ihr enthaltenen Beiträge sind urheberrechtlich geschützt. Eine Verwertung ohne Einwilligung des Verlags ist strafbar.
GUMMIKU & PAST ist ein eingetragenes und geschütztes Warenzeichen.

LITERATOUR



Das antiquarische Buch:

Als das hier vorliegende Buch auf den Markt kam, war die Motorradmarke Honda längst zu einem Begriff geworden und die legendäre Honda Gold Wing stand bei den Händlern in den Schaufenstern. Der Weg dieser japanischen Marke zum weltweiten Branchenführer stellt das Buch ausführlich dar.

Der Autor Peter Carrick aus England hat hierbei zwei Wege beschrieben. Zum einen die Einführung der Honda Motorräder nach Europa, und das Auftauchen der schnellen japanischen Motorräder auf den internationalen Rennstrecken. Doch auch die Anfänge von Soichiro Honda im Nachkriegschaos des schwer geschlagenen Japans kommen nicht zu kurz.

Honda begann 1946 mit dem Ankauf von 500 kleinen Zweitaktmotoren aus den Heeresbeständen, mit denen er dann seine Motorradfertigung begann. „Die Welt umkrepeln konnte er damit natürlich nicht. Die Produktionszahlen beliefen sich stolz auf ein einziges Stück pro Tag. Der Kraftstoff war rationiert, aber als hervorragender Ersatz erwies sich der Extrakt aus Wurzeln des Pinienbaums, der zwar erbärmlich faul roch und beim Antreten der Maschine verzweifelte Pedalarbeit erforderte. Dessen ungeachtet waren die Fahrräder mit Hilfsmotoren von Honda auf Anhieb ein voller Erfolg. Als der Bestand der Kriegsreste zu Ende ging, war das Geschäft schon zu gut, um es wieder aufzugeben, Honda entschloß sich deshalb, seine eigenen Motoren herzustellen.“

Honda hatte mit seinem Riecher, Motorräder mit geringem Hubraum für eine große Bevölkerungsschicht zu bauen, großen Erfolg. Für den kleinen 50 ccm Fahrrad Anbaumotor mit der Modellbezeichnung Cup erhielt er vom Kaiser von Japan sogar den Verdienstorden am blauen Band.

Mit dem 150 ccm Modell „Dream“ setzte sich Honda dann 1953 an die Spitze aller japanischen Motorradhersteller. Diese Maschine mit einem Schalen-Rahmen aus Stahlblech-Preßteilen, erinnerte optisch an die Express K 100 der späten 30er Jahre.

Das die Firma aber fast die ersten Jahre nicht überlebt hätte, ist heute kaum noch

Die Honda Motorrad Story

vorstellbar. „Honda war ein reiner Mann der Praxis, am glücklichsten, wenn er sich mit der Lösung eines diffizilen Problems technischer Art beschäftigen konnte. Büroarbeit und Papierkram liebte er nicht, auch konnte man ihn nicht als „Chef“ traditioneller Art bezeichnen.“

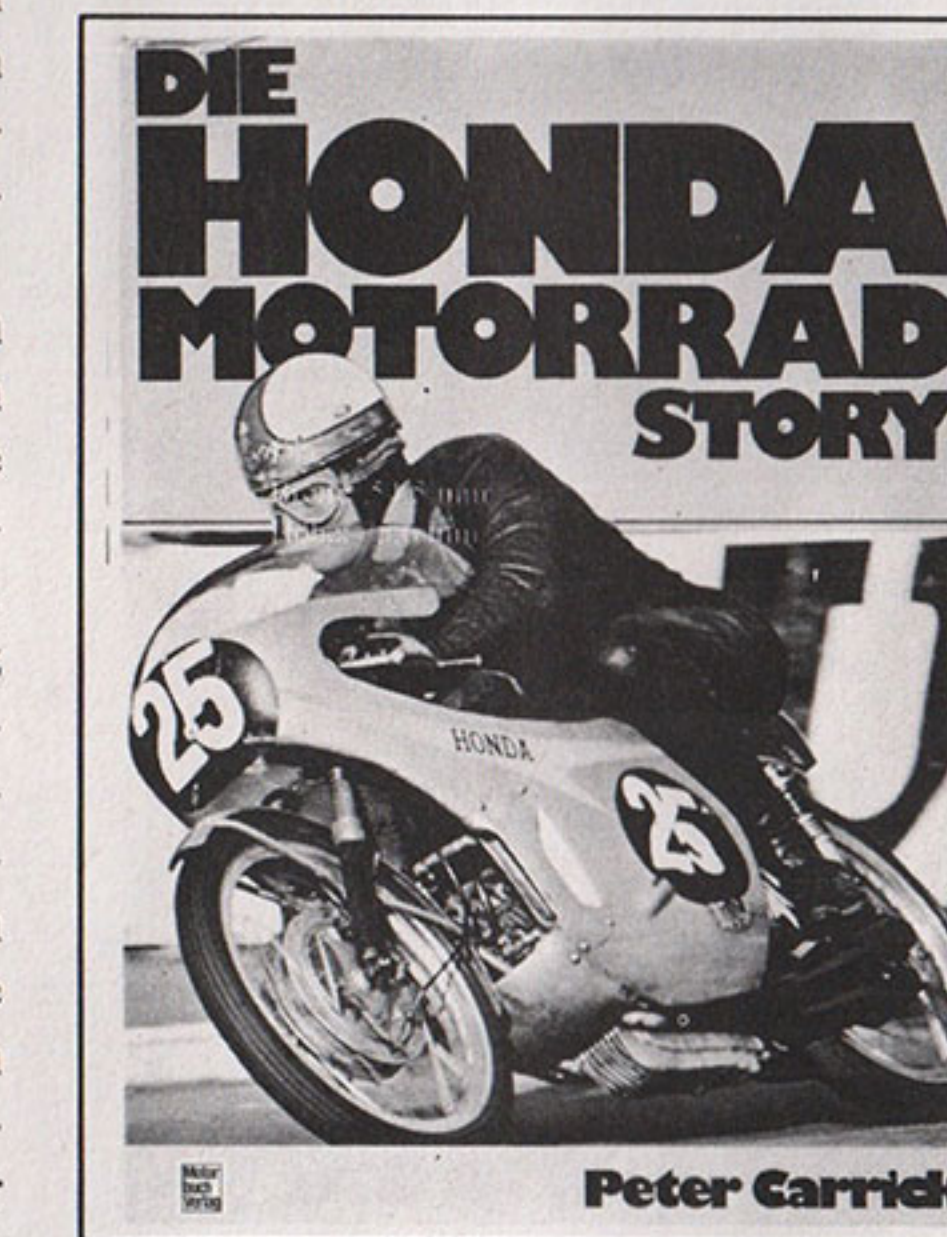

Aber in Takeo Fujisawa fand er einen gewieften Finanzexperten der die Finanzkrise der Honda Werke zu lösen verstand.

Richtig Notiz nahm man von Honda in Europa aber erst, als 1959 eine erste Nennung für die TT in der 125 ccm Klasse erfolgte. Das Ergebnis war beeindruckend. Honda gewann als erste ausländische Firma bei ihrem ersten Auftreten auf der Insel den Team-Preis. „Ein eindrucksvolles Debüt, besonders wenn man die damals recht harte Konkurrenz in dieser Klasse berücksichtigt. 40 Nennungen von neun Werken (16 Ducati, 10 MV, 5 Honda, 3 MZ, 2 Mondial, je eine EMC, Furin Spezial, LCH und Paton.“

Im nächsten Jahr stiegen die Japaner voll in den Grand-Prix Zirkus ein. Und mit dem legendären Rennfahrer Jim Redmann er-

fuhr das Team eine große Verstärkung. 1961 ging dann die Weltmeisterschaft der Klassen 125 und 250 ccm an Honda. Dieser Erfolg und die Stärke von Honda führte ab 1962 zur totalen Dominanz im Grand-Prix Geschehen der frühen 60er Jahre.

Honda ging den Weg über den Sport. Denn die Kunden in Europa konnten sich anfangs nur schwer dazu durchringen, die Hondas als Wertarbeit zu akzeptieren. Dies änderte sich erst durch die sportlichen Erfolge. „Sie waren überzeugt, ihre Produkte an nicht eingeschworene Motorradfahrer verkaufen zu können. Sie nahmen sich vor, einen vollkommen neuen Markt zu schaffen, und das durch die Konzeption eines neuartigen Motorrades. Sie bauten saubere, zierliche Maschinen, speziell auf die Wünsche einer neuen Gesellschaftsschicht abgestimmt.“

Der Erfolg der Honda Motorräder und das Nachziehen anderer japanischer Marken verstärkte jedoch die Krise der englischen Motorradhersteller.

Das Buch vermittelt Zusammenhänge aus dem Wirtschafts- und Sportleben rund ums Motorrad und zeigt die Entwicklung einer japanischen Marke von den Anfängen bis etwa 1975.

Dem Autor gelingt es Wissen zu vermitteln, so daß das Denken an eine Retortenmarke (oder Reiskocher) verlischt. Hier wird an Traditionspflege angeknüpft, wie wir es aus Schriften zu deutschen Produkten kennen. Aus den fast 200 Seiten wächst beim Lesen etwas Vertrautes.

Johann Kleine Vennekate

Autor: Peter Carrick
Titel: Die Honda Motorrad Story
Verlag: Motorbuch Verlag, Stuttgart
Erscheinungsjahr: 1977,
196 Seiten, 74 Fotos

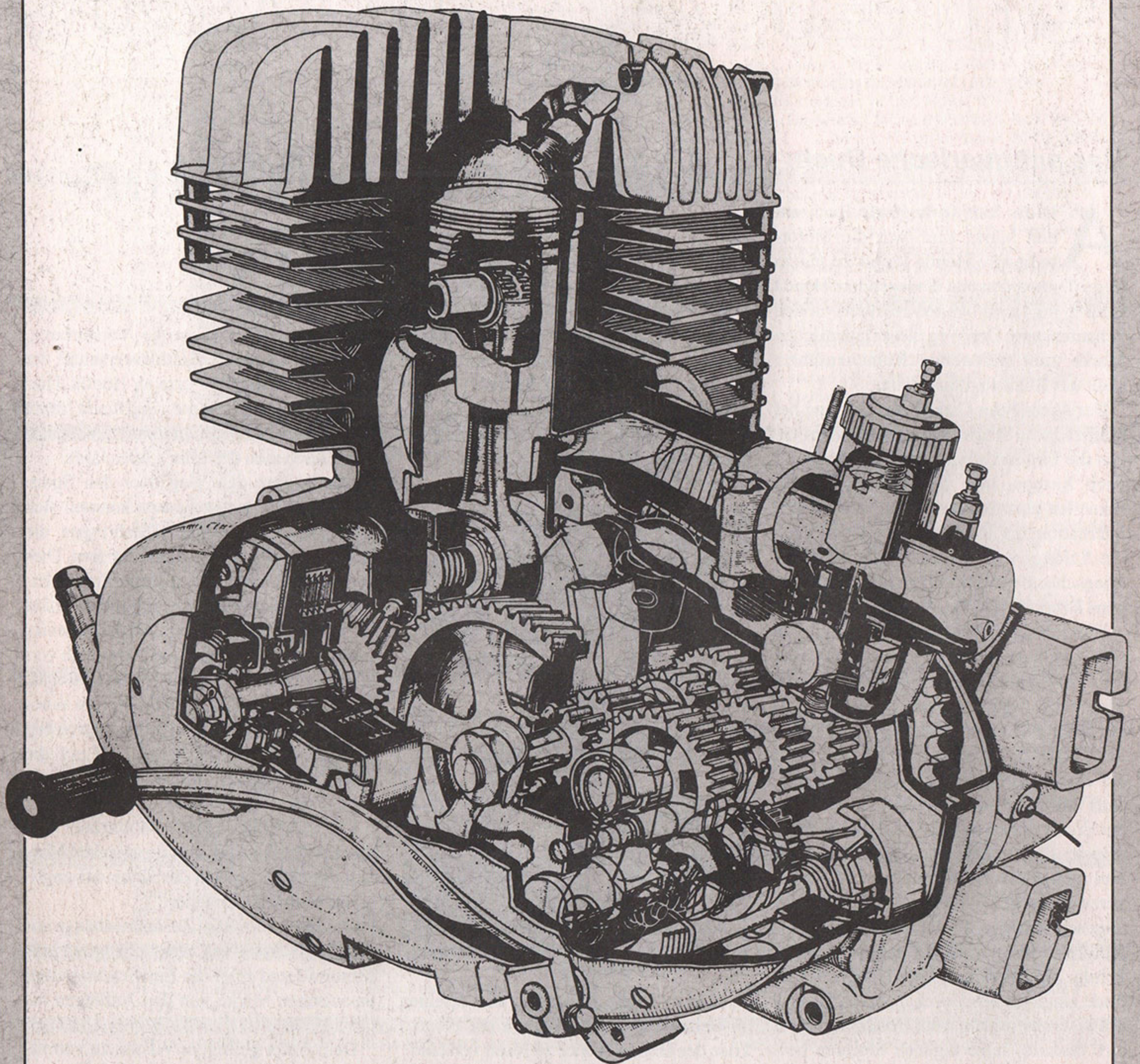

MZ ES 250/2

Bohrung: 69 mm

Hub: 65 mm

Hubraum: 243 ccm

Verdichtung: 8,5 : 1

Leistung: 17,5 PS bei 5.000 - 5.300 U/min

max. Drehmoment: 24,525 Nm

bei 4.500 - 4.700 U/min

Bauzeit: 1967 - 1973